

**Hak Cipta Dilindungi Undang-Undang**

1. Dilarang mengutip sebagian atau seluruh karya tulis ini tanpa mencantumkan dan menyebutkan sumber:
 - a. Pengutipan hanya untuk kepentingan pendidikan, penelitian, penulisan karya ilmiah, penyusunan laporan, penulisan kritik atau tinjauan suatu masalah.
 - b. Pengutipan tidak merugikan kepentingan yang wajar UIN Suska Riau.
2. Dilarang mengumumkan dan memperbanyak sebagian atau seluruh karya tulis ini dalam bentuk apapun tanpa izin UIN Suska Riau.

SKRIPSI**PENGARUH PENGETAHUAN KEUANGAN, *LIFESTYLE HEDONIS*, DAN SIKAP KEUANGAN TERHADAP PERILAKU KEUANGAN PADA MAHASISWA UNIVERSITAS DI KOTA PEKANBARU**

Diajukan Sebagai Salah Satu Syarat Untuk Memperoleh Gelar Sarjana Ekonomi (SE) Pada Program Studi S1 Manajemen pada Fakultas Ekonomi Dan Ilmu sosial Universitas Islam Negeri Sultan Syarif Kasim Riau

**OLEH:**

RISNA AROFA
NIM. 12070123137

**KONSENTRASI KEUANGAN
PROGRAM STUDI S1 MANAJEMEN
FAKULTAS EKONOMI DAN ILMU SOSIAL
UNIVERSITAS ISLAM NEGERI SULTAN SYARIF KASIM
RIAU PEKANBARU
2024 M/1446 H**



Hak Cipta Dilindungi Undang-Undang

1. Dilarang mengutip sebagian atau seluruh karya tulis ini tanpa mencantumkan dan menyebutkan sumber:
 - a. Pengutipan hanya untuk kepentingan pendidikan, penelitian, penulisan karya ilmiah, penyusunan laporan, penulisan kritik atau tinjauan suatu masalah.
 - b. Pengutipan tidak merugikan kepentingan yang wajar UIN Suska Riau.
2. Dilarang mengumumkan dan memperbanyak sebagian atau seluruh karya tulis ini dalam bentuk apapun tanpa izin UIN Suska Riau.

LEMBAR PERSETUJUAN SKRIPSI

NAMA : RISNA AROFA
 NIM : 12070123137
 PROGRAM STUDI : S1 MANAJEMEN
 KONSENTRASI : MANAJEMEN KEUANGAN
 FAKULTAS : EKONOMI DAN ILMU SOSIAL
 SEMESTER : IX (SEMBILAN)
 JUDUL : PENGARUH PENGETAHUAN KEUANGAN, *LIFESTYLE HEDONIS*, DAN SIKAP KEUANGAN TERHADAP PERILAKU KEUANGAN PADA MAHASISWA UNIVERSITAS DI KOTA PEKANBARU

**DISETUJUI OLEH:
 PEMBIMBING**

SUSNANINGSIH MUAT, SE, MM, Ph.D
 NIP.19730909 200604 2 001

MENGETAHUI :

DEKAN



SAHABU MAHYARNI, SE, MM
 NIP. 19700826 199903 2 001

**KETUA PROGRAM STUDI
 S1 MANAJEMEN**

ASTUTI MEFLINDA, SE, MM
 NIP. 19720513200701 2 018



LEMBAR PENGESAHAN SKRIPSI

: Risna Arofa
 : 12070123137
 : SI Manajemen
 : Ekonomi dan Ilmu Sosial
 : Pengaruh pengetahuan keuangan, *lifestyle hedonis*, dan sikap keuangan terhadap perilaku keuangan pada mahasiswa universitas di Kota Pekanbaru
 : 22 November 2024

TIM PENGUJI

© Hak cipta milik UIN Suska Riau

Hak Cipta Dilindungi Undang-Undang

1. Dilarang menyalin, mengutip sebagian atau seluruh karya tulis ini tanpa mengizinkan atau dengan menyebutkan sumber:
 - a. Pengutipan hanya untuk kepentingan pendidikan, penelitian, penulisan karya ilmiah, penyusunan laporan, penulisan kritik atau tinjauan suatu masalah.
 - b. Pengutipan tidak merugikan kepentingan yang wajar UIN Suska Riau.
2. Dilarang mengumumkan dan memperbanyak sebagian atau seluruh karya tulis ini dalam bentuk apapun tanpa izin UIN Suska Riau.

etua

Dr. Hj. Julina, SE, M.Si
 NIP. 19730722 199903 2 001

ekretaris

Martha Hasanah, SH, MH
 NIP. 19800319 202012 2 005

enguji 1

Susiawati, SE, MBA
 NIP. 19780527 200710 2 008

enguji 2

Rozalinda, SE, MM
 NIP. 19820114 202321 2 018

UIN SUSKA RIAU



SURAT PERNYATAAN

Saya yang bertandatangan dibawah ini:

Nama : Risna Arofa
 NIM : 12070123137
 Tempat/ Tgl.Lahir : Karangan Tinggi, 19 Desember 2001
 Fakultas/Pascasarjana : Ekonomi dan Ilmu Sosial
 Prodi : Manajemen
 Judul Skripsi :

Pengaruh Pengetahuan Keuangan, Lifestyle hedonis, dan sikap
 Keuangan terhadap perilaku keuangan pada mahasiswa universitas
 di kota Pekanbaru

Menyatakan dengan sebenar-benarnya bahwa:

1. Penulisan Skripsi dengan judul sebagaimana tersebut diatas adalah hasil pemikiran penelitian saya sendiri.
2. Semua kutipan pada karya tulis saya ini sudah disebutkan sumbernya.
3. Oleh karena itu Skripsi saya ini, saya nyatakan bebas dari plagiat.
4. Apabila dikemudian hari terbukti terdapat plagiat dalam penulisan Skripsi saya tersebut, maka saya bersedia menerima sanksi sesuai peraturan perundang-undangan.

Demikianlah Surat Pernyataan ini saya buat dengan penuh kesadaran dan tanpa paksaan dari pihak manapun juga.

Pekanbaru, 04 Desember 2024
 Yang Membuat Pernyataan



Risna Arofa
 NIM. 12070123137

Hak Cipta Dilindungi Undang-Undang

© Hak Cipta Dilindungi Undang-Undang
 State Islamic University of Sultan Syarif Kasim Riau

1. Dilarang mengutip sebagian atau seluruh karya tulis ini tanpa mencantumkan dan menyebutkan sumber:
 - a. Pengutipan hanya untuk kepentingan pendidikan, penelitian, penulisan karya ilmiah, penyusunan laporan, penulisan kritik atau tinjauan suatu masalah.
 - b. Pengutipan tidak merugikan kepentingan yang wajar UIN Suska Riau.
2. Dilarang mengumumkan dan memperbanyak sebagian atau seluruh karya tulis ini dalam bentuk apapun tanpa izin UIN Suska Riau.



Hak Cipta Dilindungi Undang-Undang

1. Dilarang mengutip sebagian atau seluruh karya tulis ini tanpa mencantumkan dan menyebutkan sumber:
 - a. Pengutipan hanya untuk kepentingan pendidikan, penelitian, penulisan karya ilmiah, penyusunan laporan, penulisan kritik atau tinjauan suatu masalah.
 - b. Pengutipan tidak merugikan kepentingan yang wajar UIN Suska Riau.
2. Dilarang mengumumkan dan memperbanyak sebagian atau seluruh karya tulis ini dalam bentuk apapun tanpa izin UIN Suska Riau.

ABSTRAK

PENGARUH PENGETAHUAN KEUANGAN, *LIFESTYLE HEDONIS*, DAN SIKAP KEUANGAN TERHADAP PERILAKU KEUANGAN PADA MAHASISWA UNIVERSITAS DI KOTA PEKANBARU

Oleh:

RISNA AROFA
NIM: 12070123137

Perilaku keuangan berkaitan dengan cara orang memperlakukan, mengelola, dan membelanjakan uangnya. Orang dengan perilaku keuangan yang positif lebih cenderung membuat keputusan keuangan yang bijaksana, aktif menabung, membayar tagihan tepat waktu, mengevaluasi produk keuangan dengan cermat, dan mengelola keuangannya sendiri. Penelitian tentang perilaku keuangan sangat penting karena memberikan wawasan mendalam tentang bagaimana individu membuat keputusan keuangan, mengelola keuangan, dan merencanakan masa depan keuangannya. Penelitian ini menganalisis pengaruh pengetahuan keuangan, *lifestyle hedonis*, dan sikap keuangan terhadap perilaku keuangan pada mahasiswa menggunakan *Theory of Planned Behavior* (TPB). Penelitian ini mengambil sampel 283 responden mahasiswa universitas di kota Pekanbaru melalui survei kuesioner dan dianalisis lebih lanjut menggunakan SPSS dan SmartPLS. Hasil penelitian menunjukkan bahwa pengetahuan keuangan dan sikap keuangan berpengaruh positif dan signifikan terhadap perilaku keuangan, sedangkan *lifestyle hedonis* berpengaruh negatif dan signifikan terhadap perilaku keuangan.

Kata kunci: Pengetahuan keuangan, *lifestyle hedonis*, sikap keuangan, perilaku keuangan, *theory of planned behavior*.



Hak Cipta Dilindungi Undang-Undang

1. Dilarang mengutip sebagian atau seluruh karya tulis ini tanpa mencantumkan dan menyebutkan sumber:
 - a. Pengutipan hanya untuk kepentingan pendidikan, penelitian, penulisan karya ilmiah, penyusunan laporan, penulisan kritik atau tinjauan suatu masalah.
 - b. Pengutipan tidak merugikan kepentingan yang wajar UIN Suska Riau.
2. Dilarang mengumumkan dan memperbanyak sebagian atau seluruh karya tulis ini dalam bentuk apapun tanpa izin UIN Suska Riau.

ABSTRACT

THE INFLUENCE OF FINANCIAL KNOWLEDGE, HEDONIC LIFESTYLE, AND FINANCIAL ATTITUDE ON THE FINANCIAL BEHAVIOR OF UNIVERSITY STUDENTS IN PEKANBARU CITY

Oleh:

RISNA AROFA
NIM: 12070123137

Financial behavior relates to the way people treat, manage and spend their money. People with a positive financial attitude are more likely to make wise financial decisions, actively save, pay bills on time, spend carefully on financial products, and manage their own finances. Research on financial behavior is important because it provides deep insight into how individuals make financial decisions, manage their finances, and plan their financial future. This research analyzes the influence of financial knowledge, hedonic lifestyle, and financial attitudes on financial behavior in students using the Theory of Planned Behavior (TPB). This research took a sample of 283 student respondents in the city of Pekanbaru through a questionnaire survey and analyzed further using SPSS and SmartPLS. The research results show that financial knowledge and financial attitudes have a positive and significant effect on financial behavior, while hedonic lifestyle has a negative and significant effect on financial behavior.

Key words: *Financial knowledge, hedonic lifestyle, financial attitudes, financial behavior, theory of planned behavior.*



KATA PENGANTAR

Assalamu'alaikum Warahmatullah Wabarakatuh.

Alhamdulillahirobbil'alamin, Puji syukur kehadiran Allah Subhanahu wa Ta'ala yang telah melimpahkan rahmat, taufiq dan hidayah-Nya kepada penulis. Sholawat dan salam selalu tercurahkan kepada Nabi Muhammad Shallallahu 'Alaihi wa Sallam, sehingga penulis dapat menyelesaikan Skripsi dengan judul **“Pengaruh pengetahuan keuangan, *lifestyle hedonis*, dan sikap keuangan terhadap perilaku keuangan pada mahasiswa universitas kota Pekanbaru”**

Skripsi ini diajukan sebagai syarat untuk memenuhi persyaratan akademis dalam menyelesaikan program studi S1 Manajemen untuk memperoleh gelar Sarjana Ekonomi di Fakultas Ekonomi dan Ilmu Sosial Universitas Islam Negeri Sultan Syarif Kasim Riau. Penulis menyadari bahwa selama penyusunan skripsi ini banyak mengalami rintangan serta tantangan, namun berkat do'a, usaha, dukungan, dan semangat serta bantuan dari berbagai pihak sehingga penulis dapat menyelesaikan penulisan skripsi ini. Oleh karena itu, pada kesempatan ini penulis ingin mengucapkan terima kasih yang sebesar-besarnya terutama kepada kesayangan penulis Ayahanda “Zainudin” dan Ibunda “Siti Aisyah” yang membesarkan dan memberikan cinta dan kasih sayang kepada penulis serta selalu memberkati penulis dengan do'a mulai dari menjalankan perkuliahan hingga terselesaikannya skripsi ini. Dengan kasih sayang yang tulus ikhlas serta memberikan bantuan material, spritual, dan moral yang tak akan dapat penulis balas, selain berdo'a kepada Allah SWT agar ayah dan ibu senantiasa diberikan kesehatan dan umur panjang yang diberkahi serta selalu dalam lindungan Allah SWT. Selain itu, penulis juga mengucapkan ribuan terima kasih kepada semua pihak yang turut andil dalam penyelesaian skripsi ini, diantaranya:

1. Bapak Prof. Dr. Khairunnas Rajab, M.Ag. selaku Rektor Universitas Islam Negeri Sultan Syarif Kasim Riau.
2. Ibu Dr. Hj. Mahyarni, S.E.,M.M. selaku Wakil Dekan Fakultas Ekonomi dan Ilmu Sosial Universitas Islam Negeri Sultan Syarif Kasim Riau.



Hak Cipta Dilindungi Undang-Undang

1. Dilarang mengutip sebagian atau seluruh karya tulis ini tanpa mencantumkan dan menyebutkan sumber:
 - a. Pengutipan hanya untuk kepentingan pendidikan, penelitian, penulisan karya ilmiah, penyusunan laporan, penulisan kritik atau tinjauan suatu masalah.
 - b. Pengutipan tidak merugikan kepentingan yang wajar UIN Suska Riau.
2. Dilarang mengumumkan dan memperbanyak sebagian atau seluruh karya tulis ini dalam bentuk apapun tanpa izin UIN Suska Riau.

3. Bapak Dr. Kamaruddin, S.Sos., M.Si. selaku Wakil Dekan I Fakultas Ekonomi dan Ilmu Sosial Universitas Islam Negeri Sultan Syarif Kasim Riau.
4. Bapak Dr. Mahmuzar, S.H., M.Hum. selaku Wakil Dekan II Fakultas Ekonomi dan Ilmu Sosial Universitas Islam Negeri Sultan Syarif Kasim Riau.
5. Ibu Dr. Hj. Julina, S.E, M.Si. selaku Wakil Dekan III Fakultas Ekonomi dan Ilmu Sosial Universitas Islam Negeri Sultan Syarif Kasim Riau.
6. Ibu Astuti Meflinda, S.E., M.M. selaku ketua Program Studi S1 Manajemen Fakultas Ekonomi dan Ilmu Sosial Universitas Islam Negeri Sultan Syarif Kasim Riau.
7. Bapak Fakhurrozi, S.E., M.M. selaku Sekretaris Program Studi S1 Manajemen Fakultas Ekonomi dan Ilmu Sosial Universitas Islam Negeri Sultan Syarif Kasim Riau.
8. Ibu Susnaningsih Mu'at, S.E., M.M., Ph.D selaku dosen pembimbing proposal dan skripsi yang telah banyak membantu, mengarahkan, membimbing, meluangkan waktu, tenaga dan pikiran dengan penuh kesabaran, kebaikan, dan keikhlasan serta memberikan saran kepada penulis dalam penyusunan skripsi ini.
9. Bapak Muklis, S.E., M.M. selaku penasehat akademik yang telah memberikan bimbingan kepada penulis selama masa perkuliahan di Fakultas Ekonomi dan Ilmu Sosial Universitas Islam Negeri Sultan Syarif Kasim Riau.
10. Bapak dan Ibu Dosen Fakultas Ekonomi dan Ilmu Sosial Universitas Islam Negeri Sultan Syarif Kasim Riau yang telah memberikan ilmu dan pengetahuan selama masa perkuliahan.
11. Seluruh staf dan karyawan Fakultas Ekonomi dan Ilmu Sosial Universitas Islam Negeri Sultan Syarif Kasim Riau yang telah banyak membantu baik secara langsung maupun tidak langsung.
12. Abang Rizki Ananda dan Kakak Riska Sri Ananda, yang selalu mendukung dan mendoakan penulis di setiap langkah dan proses penulisan, serta kepada ponakan penulis Rival, Alesya, Ikhsan, dan Zalfa yang selalu menghibur dan menyemangati penulis selama perkuliahan.

Hak Cipta Dilindungi Undang-Undang

1. Dilarang mengutip sebagian atau seluruh karya tulis ini tanpa mencantumkan dan menyebutkan sumber:
 - a. Pengutipan hanya untuk kepentingan pendidikan, penelitian, penulisan karya ilmiah, penyusunan laporan, penulisan kritik atau tinjauan suatu masalah.
 - b. Pengutipan tidak merugikan kepentingan yang wajar UIN Suska Riau.
2. Dilarang mengumumkan dan memperbanyak sebagian atau seluruh karya tulis ini dalam bentuk apapun tanpa izin UIN Suska Riau.

13. Kepada keluarga besar peneliti yang selalu memberikan motivasi, dukungan, dan do'a selama penyusunan skripsi ini.
14. Kepada teman-teman kelas f manajemen, manajemen keuangan B, dan teman seperbimbingan yang selalu berjuang bersama-sama, mendukung, dan menemani hingga sampai skripsi di titik ini.

Pekanbaru, 03 Desember 2024

Peneliti,

Risna Arofa
NIM.10270123137



UIN SUSKA RIAU



Hak Cipta Dilindungi Undang-Undang

1. Dilarang mengutip sebagian atau seluruh karya tulis ini tanpa mencantumkan dan menyebutkan sumber:
 - a. Pengutipan hanya untuk kepentingan pendidikan, penelitian, penulisan karya ilmiah, penyusunan laporan, penulisan kritik atau tinjauan suatu masalah.
 - b. Pengutipan tidak merugikan kepentingan yang wajar UIN Suska Riau.
2. Dilarang mengumumkan dan memperbanyak sebagian atau seluruh karya tulis ini dalam bentuk apapun tanpa izin UIN Suska Riau.

DAFTAR ISI

ABSTRAK	i
ABSTRACT	ii
KATA PENGANTAR.....	iii
DAFTAR ISI.....	vi
DAFTAR TABEL	x
DAFTAR GAMBAR.....	xi
BAB I PENDAHULUAN.....	1
1.1 Latar Belakang	1
1.2 Rumusan Masalah	4
1.3 Tujuan Penelitian.....	4
1.4 Manfaat Penelitian.....	4
1.5 Rencana Sistematika Penulisan	5
BAB II TELAAH PUSTAKA	7
2.1 <i>Theory Of Planned Behavior (TPB)</i>	7
2.2 Perilaku Keuangan	8
2.2.1 Pengertian Perilaku Keuangan	8
2.2.2 Faktor Yang Mempengaruhi Perilaku Keuangan.....	9
2.2.3 Indikator Perilaku Keuangan.....	11
2.3 Pengetahuan Keuangan	11
2.3.1 Pengertian Pengetahuan Keuangan	11
2.3.2 Indikator Pengetahuan Keuangan.....	12
2.4 <i>Lifestyle Hedonis</i>	12
2.4.1 Pengertian <i>Lifestyle Hedonis</i>	12
2.4.2 Faktor Yang Mempengaruhi <i>Lifestyle Hedonis</i>	13
2.4.3 Indikator <i>Lifestyle Hedonis</i>	15
2.5 Sikap Keuangan.....	15
2.5.1 Pengertian Sikap Keuangan	15
2.5.2 Faktor Yang Mempengaruhi Sikap Keuangan	16
2.5.3 Indikator Sikap Keuangan.....	17



Hak Cipta Dilindungi Undang-Undang

1. Dilarang mengutip sebagian atau seluruh karya tulis ini tanpa mencantumkan dan menyebutkan sumber:
 - a. Pengutipan hanya untuk kepentingan pendidikan, penelitian, penulisan karya ilmiah, penyusunan laporan, penulisan kritik atau tinjauan suatu masalah.
 - b. Pengutipan tidak merugikan kepentingan yang wajar UIN Suska Riau.
2. Dilarang mengumumkan dan memperbanyak sebagian atau seluruh karya tulis ini dalam bentuk apapun tanpa izin UIN Suska Riau.

2.6	Pandangan Islam	18
2.7	Penelitian Terdahulu	21
2.8	Kerangka Pemikiran	37
2.9	Konsep Operasional Variabel.....	37
2.10	Hipotesis	38
BAB III METODE PENELITIAN		41
3.1	Lokasi Penelitian	41
3.2	Jenis Dan Sumber Data	41
3.2.1	Jenis Data	41
3.2.2	Sumber Data.....	41
3.3	Teknik Pengumpulan Data	42
3.3.1	Kuesioner	42
3.4	Populasi Dan Sampel	43
3.4.1	Populasi	43
3.4.2	Sampel.....	43
3.5	Metode Analisis.....	45
3.5.1	Analisis Statistik Menggunakan SPSS.....	45
3.5.2	Analisis SEM-PLS	46
3.5.3	Tahapan Analisis Data	48
3.5.3.1	Pengujian Model Pengukuran.....	48
1.	<i>Indikator Reliability (Outer Loading)</i>	49
2.	<i>Convergent Validity</i>	49
3.	<i>Discriminant Validity</i>	49
3.5.3.2	Pengujian <i>Collinearity Issue</i>	50
3.5.3.3	Pengujian Model Struktural.....	50
1.	<i>Structural Model Relationship</i>	51
2.	<i>The Coefficient Of Determination (R²)</i>	52
3.	<i>Effect Size (f²)</i>	52
BAB IV GAMBARAN UMUM OBJEK PENELITIAN		53
4.1	Universitas Islam Negeri Sultan Syarif Kasim Riau	53
4.1.1	Sejarah.....	53



- Hak Cipta Dilindungi Undang-Undang**
1. Dilarang mengutip sebagian atau seluruh karya tulis ini tanpa mencantumkan dan menyebutkan sumber:
 - a. Pengutipan hanya untuk kepentingan pendidikan, penelitian, penulisan karya ilmiah, penyusunan laporan, penulisan kritik atau tinjauan suatu masalah.
 - b. Pengutipan tidak merugikan kepentingan yang wajar UIN Suska Riau.
 2. Dilarang mengumumkan dan memperbanyak sebagian atau seluruh karya tulis ini dalam bentuk apapun tanpa izin UIN Suska Riau.

© Hak cipta milik UIN Suska Riau

State Islamic University of Sultan Syarif Kasim Riau

4.1.2	Visi Dan Misi	56
4.1.3	Karakteristik	57
4.1.4	Sasaran Strategis	57
4.1.5	Tujuan.....	58
4.2	Universitas Riau	58
4.2.1	Sejarah	58
4.2.2	Visi Dan Misi	61
4.2.3	Tugas Dan Fungsi.....	61
4.3	Universitas Muhammadiyah Riau	62
4.3.1	Sejarah	62
4.3.2	Visi Dan Misi	63
4.4	Universitas Islam Riau	63
4.4.1	Sejarah	63
4.4.2	Visi Dan Misi	64
4.5	Universitas Lancang Kuning	65
4.5.1	Sejarah	65
4.5.2	Visi Dan Misi	66
BAB V HASIL DAN PEMBAHASAN		67
5.1	Karakteristik Responden	67
5.2	Deskripsi Variabel Penelitian	69
5.2.1	Deskripsi Variabel Penelitian	69
5.2.2	Analisis Deskripsi Variabel Perilaku Keuangan (Y).....	70
5.2.3	Analisis Deskripsi Variabel Pengetahuan Keuangan (X1)	71
5.2.4	Analisis Deskripsi Variabel <i>Lifestyle Hedonis</i> (X2)	72
5.2.5	Analisis Deskripsi Variabel Sikap Keuangan (X3).....	74
5.3	Uji Asumsi Klasik	75
5.3.1	Uji Normalitas	75
5.3.2	Uji Heteroskedastisitas	77
5.3.3	Uji Autokorelasi	78
5.4	Analisis SEM-PLS	78
5.4.1	Uji Model Pengukuran (<i>Measurement Model</i>).....	78



Hak Cipta Dilindungi Undang-Undang

1. Dilarang mengutip sebagian atau seluruh karya tulis ini tanpa mencantumkan dan menyebutkan sumber:
 - a. Pengutipan hanya untuk kepentingan pendidikan, penelitian, penulisan karya ilmiah, penyusunan laporan, penulisan kritik atau tinjauan suatu masalah.
 - b. Pengutipan tidak merugikan kepentingan yang wajar UIN Suska Riau.
2. Dilarang mengumumkan dan memperbanyak sebagian atau seluruh karya tulis ini dalam bentuk apapun tanpa izin UIN Suska Riau.

5.4.1.1	<i>Internal Consistency Reliability</i>	79
5.4.1.2	<i>Indicator Reliability (Outer Loadings)</i>	79
5.4.1.3	<i>Convergent Validity</i>	80
5.4.1.4	<i>Discriminant Validity</i>	81
5.4.2	<i>Assessment For Collinearity Issue</i>	82
5.4.3	Uji Model Struktural (<i>Structural Model</i>)	83
5.4.3.1	<i>Structural Model Relationship</i>	83
5.4.3.2	<i>The Coefficient Of Determination (R²)</i>	84
5.4.3.3	<i>Effect Size (f²)</i>	85
5.5	Pembahasan	85
5.5.1	H1: Pengaruh Pengetahuan Keuangan Terhadap Perilaku Keuangan	85
5.5.2	H2: Pengaruh <i>Lifestyle Hedonis</i> Terhadap Perilaku Keuangan	87
5.5.3	H3: Pengaruh Sikap Keuangan Terhadap Perilaku Keuangan.....	88
BAB VI KESIMPULAN DAN SARAN.....		90
6.1	Kesimpulan.....	90
6.2	Keterbatasan Penelitian	90
6.3	Saran.....	91
DAFTAR PUSTAKA		93
LAMPIRAN		



Hak Cipta Dilindungi Undang-Undang

1. Dilarang mengutip sebagian atau seluruh karya tulis ini tanpa mencantumkan dan menyebutkan sumber:
 - a. Pengutipan hanya untuk kepentingan pendidikan, penelitian, penulisan karya ilmiah, penyusunan laporan, penulisan kritik atau tinjauan suatu masalah.
 - b. Pengutipan tidak merugikan kepentingan yang wajar UIN Suska Riau.
2. Dilarang mengumumkan dan memperbanyak sebagian atau seluruh karya tulis ini dalam bentuk apapun tanpa izin UIN Suska Riau.

DAFTAR TABEL

Tabel 2.1	Penelitian Terdahulu	24
Tabel 2.2	Konsep Operasional Variabel.....	41
Tabel 3.1	Instrumen Skala Likert	45
Tabel 3.2	Data Mahasiswa Aktif Di Universitas Yag Ada Di Kota Pekanbaru Tahun 2023.....	46
Tabel 3.3	Kriteria Analisis SEM-PLS	50
Tabel 5.1	Identitas Responden	69
Tabel 5.2	Hasil Uji Statistik Deskriptif	71
Tabel 5.3	Tanggapan Responden Tentang Variabel Perilaku Keuangan.....	72
Tabel 5.4	Tanggapan Responden Tentang Variabel Pengetahuan Keuangan.....	73
Tabel 5.5	Tanggapan Responden Tentang Variabel <i>Lifestyle Hedonis</i>	75
Tabel 5.6	Tanggapan Responden Tentang Variabel Sikap Keuangan	76
Tabel 5.7	Hasil Uji Normalitas Dengan Kolmogorov-Smirnov.....	78
Tabel 5.8	Hasil Uji Autokorelasi.....	81
Tabel 5.9	Ringkasan Hasil Model Pengukuran Reflektif.....	83
Tabel 5.10	<i>Discriminant Validity</i>	85
Tabel 5.11	<i>Collinearity Issue</i>	86
Tabel 5.12	<i>Structural Model Relationship</i>	87
Tabel 5.13	<i>The Coefficient Of Determination (R²)</i>	87
Tabel 5.14	<i>Effect Size (f²)</i>	88
Tabel 5.15	Klasifikasi Nilai.....	89

Hak Cipta Dilindungi Undang-Undang

1. Dilarang mengutip sebagian atau seluruh karya tulis ini tanpa mencantumkan dan menyebutkan sumber:
 - a. Pengutipan hanya untuk kepentingan pendidikan, penelitian, penulisan karya ilmiah, penyusunan laporan, penulisan kritik atau tinjauan suatu masalah.
 - b. Pengutipan tidak merugikan kepentingan yang wajar UIN Suska Riau.
2. Dilarang mengumumkan dan memperbanyak sebagian atau seluruh karya tulis ini dalam bentuk apapun tanpa izin UIN Suska Riau.

DAFTAR GAMBAR

Gambar 2.1	<i>Theory Of Planned Behavior (TPB)</i>	7
Gambar 2.2	Kerangka Pemikiran	40
Gambar 3.1	Hasil G*Power.....	47
Gambar 3.2	Diagram Jumlah Responden Pada Universitas.....	
Gambar 3.3	Langkah-Langkah Dalam Model Pengukuran.....	51
Gambar 3.4	Langkah-Langkah Menilai Model Struktural.....	53
Gambar 5.1	Hasil Uji Normalitas P-Plot.....	78
Gambar 5.2	Hasil Uji Heteroskedastisitas.....	80
Gambar 5.3	Path Model Dari Program Smartpls 4.	84

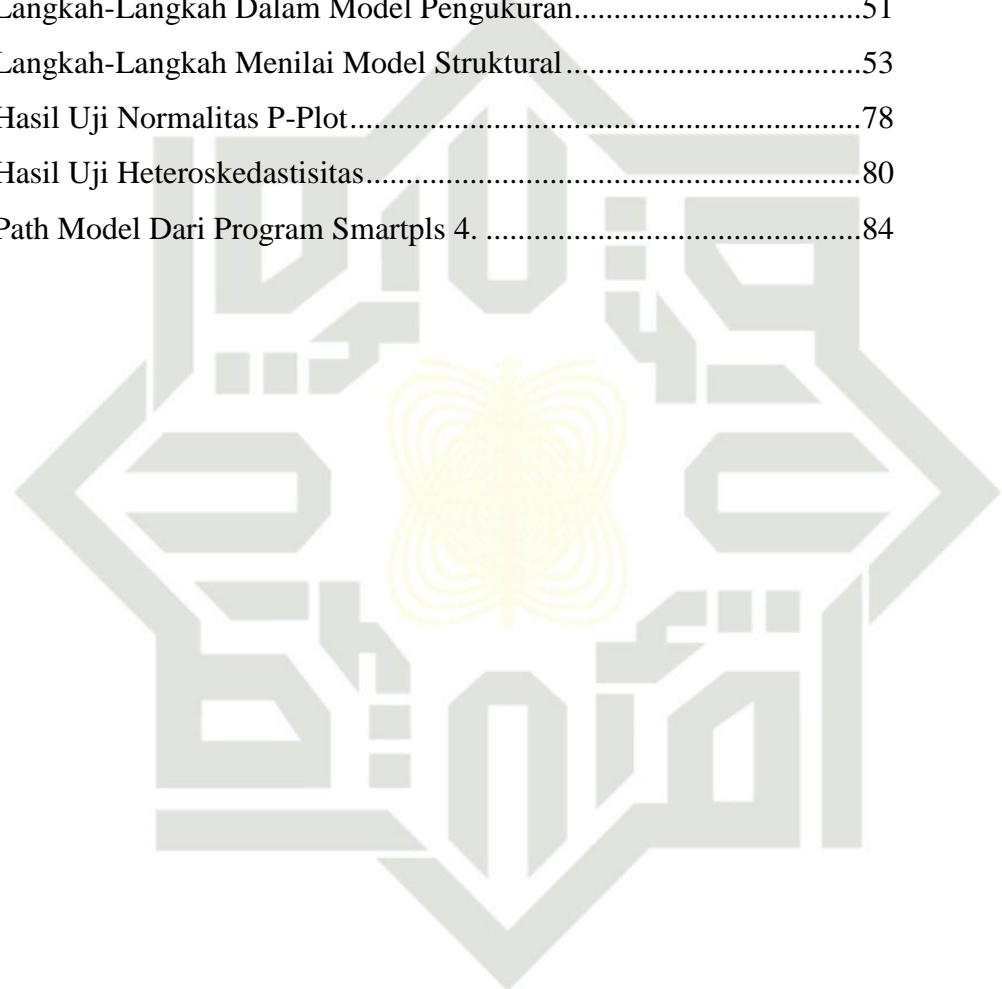

UIN SUSKA RIAU



Hak Cipta Dilindungi Undang-Undang

1. Dilarang mengutip sebagian atau seluruh karya tulis ini tanpa mencantumkan dan menyebutkan sumber:
 - a. Pengutipan hanya untuk kepentingan pendidikan, penelitian, penulisan karya ilmiah, penyusunan laporan, penulisan kritik atau tinjauan suatu masalah.
 - b. Pengutipan tidak merugikan kepentingan yang wajar UIN Suska Riau.
2. Dilarang mengumumkan dan memperbanyak sebagian atau seluruh karya tulis ini dalam bentuk apapun tanpa izin UIN Suska Riau.

BAB I PENDAHULUAN

1.1 Latar Belakang

Perilaku keuangan merupakan cara individu dalam mengelola, memandang dan menggunakan sumber daya keuangan dengan tepat (Ritakumalasari & Susanti, 2021). Perilaku keuangan berkaitan dengan cara orang memperlakukan, mengelola, dan membelanjakan uangnya (Panjaitan, Renaldo, and Suyono 2022).

Menurut Widyakto et al. (2022) perilaku keuangan merupakan pola atau perilaku seseorang dalam mengelola keuangan pribadinya. Contoh perilaku keuangan yang baik adalah mengelola arus kas, menyisihkan uang untuk keadaan darurat, mengelola utang, mempersiapkan tujuan jangka panjang seperti rencana pensiun, mengurangi risiko dengan membeli asuransi, dan membuat rencana warisan (Khalisharani et al. 2022). Orang dengan perilaku keuangan yang positif lebih cenderung berpartisipasi di pasar saham dan pasar keuangan formal lainnya serta membuat keputusan keuangan yang bijaksana (Khalisharani et al. 2022). Mereka juga aktif menabung, membayar tagihan tepat waktu, mengevaluasi produk keuangan dengan cermat, lebih memilih menabung daripada meminjam di saat krisis keuangan, dan mengelola keuangannya sendiri (Khalisharani et al. 2022).

Di era globalisasi seperti saat ini banyak terjadi perubahan perilaku, khususnya perilaku keuangan. Perubahan perilaku ini banyak terjadi pada generasi muda, terutama mahasiswa, karena generasi muda cenderung mudah terbawa arus globalisasi. Selain itu, generasi muda juga menjadi sasaran para pebisnis untuk memasarkan barang yang dijualnya, yang terjadi dikarenakan mahasiswa pada umumnya suka mengikuti tren (Rohmanto & Susanti, 2021).

Ketidakmampuan seorang mahasiswa untuk mengendalikan diri, mengelola uang secara bijak, dan menyikapi perubahan zaman, menunjukkan bahwa kecerdasan emosional mahasiswa atau remaja tersebut masih rendah (Abdillah, 2022). Hal ini mendorong terciptanya *Lifestyle hedonis*.



Hak Cipta Dilindungi Undang-Undang

1. Dilarang mengutip sebagian atau seluruh karya tulis ini tanpa mencantumkan dan menyebutkan sumber:
 - a. Pengutipan hanya untuk kepentingan pendidikan, penelitian, penulisan karya ilmiah, penyusunan laporan, penulisan kritik atau tinjauan suatu masalah.
 - b. Pengutipan tidak merugikan kepentingan yang wajar UIN Suska Riau.
2. Dilarang mengumumkan dan memperbanyak sebagian atau seluruh karya tulis ini dalam bentuk apapun tanpa izin UIN Suska Riau.

© Hak cipta milik UIN Suska Riau

Mahasiswa mudah menghabiskan uang bukan hanya untuk membeli keperluan sehari-hari melainkan untuk membeli barang-barang yang diinginkan, bukan yang dibutuhkan (Rohmanto & Susanti, 2021).

Pengeluaran mahasiswa pada umumnya dipengaruhi oleh faktor-faktor eksternal, mahasiswa melakukan pengambilan keputusan untuk membeli suatu produk karena adanya pengaruh teman, keluarga, dan iklan di media. Sebagian besar mahasiswa masih mengeluarkan uang untuk hal-hal yang tidak dibutuhkan, karena masih minimnya pengetahuan keuangan yang dimiliki, baik dalam jangka pendek maupun jangka panjang (Ramadhantie & Lasmanah, 2022).

Pengetahuan keuangan merupakan pengetahuan yang harus dimiliki oleh seseorang, karena dengan pengetahuan keuangan seseorang akan lebih mampu menghadapi permasalahan dalam kehidupan (Afriani & Kartika, 2021). Pengetahuan keuangan dapat diartikan sebagai suatu pemahaman yang dimiliki seseorang terkait keuangan yaitu mencakup jasa dan produk keuangan, manfaat, resiko, hak dan kewajiban dalam jasa keuangan (Cahyani & Rochmawati, 2021). Semakin tinggi pendidikan seseorang maka pengetahuan keuangan yang dimiliki untuk mengelola keuangan juga semakin tinggi (Cahyani & Rochmawati, 2021).

Adanya modernisasi dan kemajuan teknologi membawa dampak terhadap gaya hidup dan perilaku mahasiswa (Ariska et al., 2023). Kemajuan teknologi ini memungkinkan mahasiswa untuk melakukan pembelian secara *online* ataupun *offline*, yang tidak hanya berdasarkan kebutuhannya tetapi juga untuk kesenangan dan gaya hidup, sehingga menjadi orang yang boros (Wahyuni et al., 2023). Banyak mahasiswa saat ini yang kehidupannya bahkan berbanding terbalik dengan keadaan keuangannya, namun masih memaksakan diri untuk bisa setara dengan orang-orang disekitarnya yang memiliki kehidupan lebih baik (Ihsanudin & Azib, 2022). Perilaku seperti ini biasanya dikenal dengan istilah *lifestyle hedonis*. *Lifestyle hedonis* merupakan sebuah kepercayaan bahwa kesenangan merupakan tujuan utama dalam hidup yang harus dipenuhi (Ariska et al., 2023). Suatu cara hidup yang aktivitasnya hanya mengejar



kesenangan dan kenikmatan materi, meyakini pentingnya kekayaan dalam hidup dan materi sebagai sumber kepuasan dan ketidakpuasan juga dapat dikategorikan sebagai *lifestyle hedonis* (Fitria & Prastiwi, 2020).

Faktor lain yang mempengaruhi perilaku keuangan yang diteliti dalam riset ini adalah sikap keuangan. Secara keseluruhan, sikap keuangan berfungsi sebagai prinsip panduan yang mempengaruhi proses pengambilan keputusan terkait pengelolaan uang, konsumsi, tabungan, investasi, dan kesejahteraan finansial secara keseluruhan. Mengembangkan sikap positif dan hati-hati terhadap keuangan dapat mengarah pada perilaku keuangan yang lebih sehat dan kesuksesan finansial jangka panjang. Sikap keuangan dapat diartikan sebagai cara individu mengelola uang untuk digunakan sebagai keputusan penggunaan dana, penentuan sumber dana, serta keputusan untuk perencanaan pensiun (Syuliswati & Asdani, 2018). Dari hasil-hasil penelitian terdahulu diperoleh bukti bahwa sikap keuangan mempengaruhi perilaku keuangan (Sari & Anam, 2021; Widyakto et al., 2022).

Namun mahasiswa tinggal dilingkungan yang beragam dan kompleks sehingga kebutuhan, gaya hidup, dan sikap keuangannya dapat dipengaruhi oleh lingkungan sekitar. Seringkali mahasiswa mengambil keputusan dengan cepat tanpa berpikir panjang akan barang-barang yang diinginkan dibandingkan yang dibutuhkan, sehingga mengalami kesulitan keuangan karena sikap keuangan yang kurang baik. Apabila sikap tersebut tidak dapat diubah maka akan merugikan pribadi sendiri (Wahyuni et al., 2023).

Penelitian ini dilakukan pada mahasiswa di Universitas yang terdapat di kota Pekanbaru. Seperti yang telah disebutkan sebelumnya dalam latar belakang ini, mahasiswa belum mampu untuk mengendalikan diri, mengelola keuangan secara bijak, dan menyikapi perubahan zaman. Hal ini mendorong mahasiswa untuk menghabiskan uang untuk keperluan yang tidak dibutuhkan seperti, sering nongkrong di café, belanja online, dan ingin segala aktifitasnya hanya untuk mencari kesenangan. Karena hal ini banyak mahasiswa yang terjerat pinjaman online untuk memenuhi gaya hidup hedonisnya, oleh karena

Hak Cipta Dilindungi Undang-Undang

1. Dilarang mengutip sebagian atau seluruh karya tulis ini tanpa mencantumkan dan menyebutkan sumber:
 - a. Pengutipan hanya untuk kepentingan pendidikan, penelitian, penulisan karya ilmiah, penyusunan laporan, penulisan kritik atau tinjauan suatu masalah.
 - b. Pengutipan tidak merugikan kepentingan yang wajar UIN Suska Riau.
2. Dilarang mengumumkan dan memperbanyak sebagian atau seluruh karya tulis ini dalam bentuk apapun tanpa izin UIN Suska Riau.



Hak Cipta Dilindungi Undang-Undang

1. Dilarang mengutip sebagian atau seluruh karya tulis ini tanpa mencantumkan dan menyebutkan sumber:
 - a. Pengutipan hanya untuk kepentingan pendidikan, penelitian, penulisan karya ilmiah, penyusunan laporan, penulisan kritik atau tinjauan suatu masalah.
 - b. Pengutipan tidak merugikan kepentingan yang wajar UIN Suska Riau.
2. Dilarang mengumumkan dan memperbanyak sebagian atau seluruh karya tulis ini dalam bentuk apapun tanpa izin UIN Suska Riau.

itu mahasiswa perlu diberi pengetahuan keuangan agar bisa mengelola dan menggunakan uangnya secara bijak.

1.2 Rumusan Masalah

Berdasarkan penjelasan latar belakang masalah yang telah diuraikan diatas, maka dapat dirumuskan permasalahan dalam penelitian ini sebagai berikut:

1. Apakah pengetahuan keuangan berpengaruh terhadap perilaku keuangan pada mahasiswa Universitas di Kota Pekanbaru?
2. Apakah *lifestyle hedonis* berpengaruh terhadap perilaku keuangan pada mahasiswa Universitas di Kota Pekanbaru?
3. Apakah sikap keuangan berpengaruh terhadap perilaku keuangan pada mahasiswa Universitas di Kota Pekanbaru?

1.3 Tujuan Penelitian

Adapun tujuan yang ingin dicapai penulis dengan melakukan penelitian ini adalah sebagai berikut:

1. Untuk mengetahui dan menganalisis pengaruh pengetahuan keuangan terhadap perilaku keuangan pada mahasiswa Universitas di Kota Pekanbaru
2. Untuk mengetahui dan menganalisis pengaruh *lifestyle hedonis* terhadap perilaku keuangan pada mahasiswa Universitas di Kota Pekanbaru
3. Untuk mengetahui dan menganalisis pengaruh sikap keuangan terhadap perilaku keuangan pada mahasiswa Universitas di Kota Pekanbaru.

1.4 Manfaat Penelitian

Dari uraian yang telah dikemukakan diatas, adapun manfaat yang bisa didapatkan dalam penelitian ini adalah sebagai berikut:

1. Manfaat teoritis

Hak Cipta Dilindungi Undang-Undang

1. Dilarang mengutip sebagian atau seluruh karya tulis ini tanpa mencantumkan dan menyebutkan sumber:
 - a. Pengutipan hanya untuk kepentingan pendidikan, penelitian, penulisan karya ilmiah, penyusunan laporan, penulisan kritik atau tinjauan suatu masalah.
 - b. Pengutipan tidak merugikan kepentingan yang wajar UIN Suska Riau.
2. Dilarang mengumumkan dan memperbanyak sebagian atau seluruh karya tulis ini dalam bentuk apapun tanpa izin UIN Suska Riau.

Penelitian ini diharapkan dapat memberikan kontribusi terhadap teori-teori perilaku keuangan, karena perilaku keuangan merupakan suatu hal yang harus dilakukan untuk menciptakan kehidupan yang lebih baik di masa depan.

2. Manfaat praktis

- a. Bagi lembaga keuangan, penelitian ini diharapkan dapat memberikan informasi baru mengenai perilaku keuangan, sehingga diharapkan dapat memberikan edukasi mengenai perilaku keuangan yang lebih baik.
- b. Bagi penulis, penelitian ini dapat menambah pengetahuan dan pemahaman penulis mengenai pengetahuan keuangan, *lifestyle hedonis*, sikap keuangan, dan perilaku keuangan.
- c. Bagi peneliti lain, penelitian ini dapat dijadikan acuan untuk penelitian selanjutnya di bidang manajemen keuangan.

1.5 Rencana Sistematika Penulisan

Sistematika penulisan dalam penelitian ini adalah sebagai berikut, masing-masing berkaitan satu sama lain dan merupakan satu kesatuan yang tidak dapat dipisahkan.

BAB I : PENDAHULUAN

Bab ini memaparkan latar belakang masalah, rumusan masalah, tujuan dan manfaat penelitian, serta sistematika penulisan.

BAB II : LANDASAN TEORITIS

Bab ini memuat teori dan pendapat para ahli yang mendasari topik yang dibahas, yaitu pengetahuan keuangan, *lifestyle hedonis*, sikap keuangan, dan perilaku keuangan.

BAB III : METODE PENELITIAN

Bab ini akan menjelaskan tentang lokasi dan waktu penelitian, jenis dan sumber data, teknik pengumpulan data,

Hak Cipta Dilindungi Undang-Undang

1. Dilarang mengutip sebagian atau seluruh karya tulis ini tanpa mencantumkan dan menyebutkan sumber:
 - a. Pengutipan hanya untuk kepentingan pendidikan, penelitian, penulisan karya ilmiah, penyusunan laporan, penulisan kritik atau tinjauan suatu masalah.
 - b. Pengutipan tidak merugikan kepentingan yang wajar UIN Suska Riau.
2. Dilarang mengumumkan dan memperbanyak sebagian atau seluruh karya tulis ini dalam bentuk apapun tanpa izin UIN Suska Riau.

populasi dan sampel serta teknik pengolahan data dan analisis data.

BAB IV : GAMBARAN UMUM OBJEK PENELITIAN

Bab ini menjelaskan tentang objek penelitian secara garis besar yang diperlukan untuk pengetahuan umum. Penelitian ini menjelaskan secara singkat tentang sejarah objek penelitian, operasional objek penelitian dan struktur organisasi objek penelitian.

BAB V : HASIL PENELITIAN DAN PEMBAHASAN

Bab ini berisi hasil penelitian yang kemudian dibahas untuk menemukan jawaban atas permasalahan penelitian.

BAB VI : PENUTUP

Bab ini memuat kesimpulan dan keterbatasan penelitian, yaitu rangkuman dari temuan penelitian yang telah dibahas sebelumnya serta saran untuk penelitian selanjutnya terkait dengan temuan atau hasil tersebut.

Hak Cipta Dilindungi Undang-Undang

1. Dilarang mengutip sebagian atau seluruh karya tulis ini tanpa mencantumkan dan menyebutkan sumber:
 - a. Pengutipan hanya untuk kepentingan pendidikan, penelitian, penulisan karya ilmiah, penyusunan laporan, penulisan kritik atau tinjauan suatu masalah.
 - b. Pengutipan tidak merugikan kepentingan yang wajar UIN Suska Riau.
2. Dilarang mengumumkan dan memperbanyak sebagian atau seluruh karya tulis ini dalam bentuk apapun tanpa izin UIN Suska Riau.

BAB II

TELAAH PUSTAKA

2.1 *Theory Of Planned Behavior*

Penelitian ini menggunakan *Theory of planned behavior* (TPB) yang dikemukakan oleh Ajzen (1991) yang menjelaskan sikap dan keyakinan seseorang berpengaruh terhadap perilakunya dalam menerima maupun menolak suatu keputusan. *Theory of planned behavior* mengasumsikan bahwa individu adalah orang yang rasional dan bertindak secara sadar, individu menyaring informasi di sekitarnya dan mempertimbangkan akibat dari tindakannya. Dalam *theory of planned behavior* terdapat tiga faktor utama yang membentuk perilaku individu yaitu personal, norma subjektif, dan persepsi terkait kontrol perilaku. Personal mengacu pada individu dan keyakinannya tentang perilaku. Norma subjektif adalah norma yang berlaku di masyarakat, seperti faktor sosial budaya yang berlaku dalam masyarakat tempat seseorang tinggal, adat istiadat, norma, dan pendapat lingkungan. Persepsi terkait kontrol perilaku berasal dari pengalaman pribadi dan orang-orang di sekitar (Ajzen, 1991). Penelitian ini mengacu pada *theory of planned behavior* dalam menganalisis bagaimana pengetahuan keuangan, *lifestyle hedonis*, dan sikap keuangan berpengaruh terhadap perilaku keuangan.

Gambar 2.1 *Theory of planned behavior* (TPB)

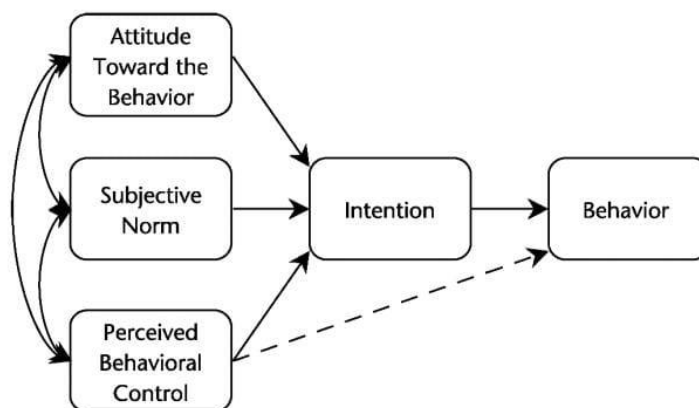

Sumber: (Ajzen, 2005)

Keterangan:

1. *Attitude toward the behavior* (sikap), sikap terhadap perilaku ditentukan oleh keyakinan mengenai konsekuensi dari suatu perilaku atau bisa dikatakan keyakinan-keyakinan perilaku, keyakinan berkaitan dengan penilai subjektif individu terhadap dunia sekitar. Pemahaman individu mengenai diri dan lingkungannya dilakukan dengan cara menghubungkan antara perilaku tertentu dengan berbagai manfaat atau kerugian yang mungkin diperoleh apabila individu melakukan atau tidak melakukan sesuatu.
Norma subjektif (*subjective norm*), persepsi individu mengenai harapan dari orang-orang yang berpengaruh dalam kehidupan dirinya mengenai dilakukan atau tidak dilakukannya suatu tindakan atau perilaku tertentu sedangkan persepsi ini bersifat subjektif.
3. Persepsi kontrol perilaku (*perceived behavioral control*), ditentukan oleh keyakinan individu mengenai ketersediaan sumber daya berupa peralatan, kompatibilitas, kompetensi dan kesempatan yang mendukung dan menghambat perilaku yang diprediksi dan besarnya peran sumber daya tersebut.

2.2 Perilaku Keuangan

2.2.1 Pengertian Perilaku Keuangan

Menurut Xiao (2016) perilaku keuangan mengacu pada perilaku yang berkaitan dengan pengelolaan uang. Perilaku keuangan merupakan cara individu dalam mengelola, memandang dan menggunakan sumber daya keuangan secara tepat (Ritakumalasari & Susanti, 2021). Menurut Rohmanto & Susanti (2021) perilaku keuangan merupakan sejauh mana seseorang memahami masalah keuangan, karena sikap keuangan seseorang tidak dapat berkembang secara stabil, sehingga seseorang harus memahami terlebih dahulu perilaku keuangannya agar dapat memperoleh manfaat di kehidupan mendatang. Sikap keuangan yang stabil seringkali berkaitan erat dengan pemahaman yang kuat tentang perilaku keuangan, pemahaman yang

1. Dilarang mengutip sebagian atau seluruh karya tulis ini tanpa mencantumkan dan menyebutkan sumber:
 - a. Pengutipan hanya untuk kepentingan pendidikan, penelitian, penulisan karya ilmiah, penyusunan laporan, penulisan kritik atau tinjauan suatu masalah.
 - b. Pengutipan tidak merugikan kepentingan yang wajar UIN Suska Riau.
2. Dilarang mengumumkan dan memperbanyak sebagian atau seluruh karya tulis ini dalam bentuk apapun tanpa izin UIN Suska Riau.



Hak Cipta Dilindungi Undang-Undang

1. Dilarang mengutip sebagian atau seluruh karya tulis ini tanpa mencantumkan dan menyebutkan sumber:
 - a. Pengutipan hanya untuk kepentingan pendidikan, penelitian, penulisan karya ilmiah, penyusunan laporan, penulisan kritik atau tinjauan suatu masalah.
 - b. Pengutipan tidak merugikan kepentingan yang wajar UIN Suska Riau.
2. Dilarang mengumumkan dan memperbanyak sebagian atau seluruh karya tulis ini dalam bentuk apapun tanpa izin UIN Suska Riau.

baik tentang bagaimana mengelola uang, membuat anggaran, dan menghindari utang yang tidak perlu, dapat membentuk sikap yang lebih bijak terhadap keuangan. Dengan perilaku keuangan yang baik seseorang mampu melatih dirinya untuk menjalankan pola hidup hemat, memiliki tabungan yang cukup untuk masa depan, memiliki perencanaan masa depan yang lebih baik, dan bisa menghindari seseorang dari utang.

Menurut Widyakto et al. (2022) perilaku keuangan merupakan pola atau perilaku kebiasaan seseorang dalam mengelola keuangan pribadinya. Adapun menurut Utami & Isbanah (2023) perilaku keuangan dapat diartikan sebagai kemampuan seseorang dalam mengelola (merencanakan, mengalokasikan, memantau, menggunakan, mencari dan menyimpan) sumber daya keuangan sehari-hari. Selanjutnya menurut Ariska et al. (2023) perilaku keuangan merupakan hasil struktur berbagai ilmu pengetahuan. Struktur ilmu yang pertama adalah psikologi, yang menganalisis proses perilaku dan berpikir, bagaimana lingkungan fisik, dan eksternal seseorang dapat mempengaruhi proses psikologis. Struktur ilmu yang kedua adalah keuangan, meliputi bentuk sistem keuangan, distribusi dan penggunaan sumber daya.

2.22 Faktor yang Mempengaruhi Perilaku Keuangan

Menurut D. A. Putri (2020) faktor yang mempengaruhi perilaku keuangan yaitu:

1. Pengetahuan keuangan

Pengetahuan keuangan mengacu pada apa yang diketahui seseorang mengenai masalah keuangan pribadi dan diukur dari tingkat pengetahuan mengenai berbagai konsep keuangan pribadi.

2. Sikap keuangan

Sikap keuangan mengacu pada apa yang dipikirkan seseorang tentang keuangan pribadi, yang dapat dilihat dari tanggapan terhadap pernyataan atau opini seseorang dan penilaiannya terhadap keuangan.

3. Pengalaman keuangan

Hak Cipta Dilindungi Undang-Undang

1. Dilarang mengutip sebagian atau seluruh karya tulis ini tanpa mencantumkan dan menyebutkan sumber:
 - a. Pengutipan hanya untuk kepentingan pendidikan, penelitian, penulisan karya ilmiah, penyusunan laporan, penulisan kritik atau tinjauan suatu masalah.
 - b. Pengutipan tidak merugikan kepentingan yang wajar UIN Suska Riau.
2. Dilarang mengumumkan dan memperbanyak sebagian atau seluruh karya tulis ini dalam bentuk apapun tanpa izin UIN Suska Riau.

Pengalaman keuangan adalah peristiwa yang berkaitan dengan peristiwa keuangan yang dialami, dirasakan, dijalankan, ditanggung dan peristiwa lainnya di masa lalu atau yang baru terjadi.

4. Tingkat pendidikan

Jenjang pendidikan merupakan pendidikan berkelanjutan berdasarkan tingkat kerumitan pengajaran, tingkat perkembangan peserta didik, dan penyajian materi informasi. Tingkat pendidikan dapat menentukan seberapa besar pengetahuan yang dimiliki seseorang, khususnya mengenai pengelolaan keuangan.

5. Kepribadian

Kepribadian adalah suatu karakter tetap atau sebuah karakter unik yang memberikan konsistensi sekaligus individualitas pada tingkah laku seseorang atau gabungan sikap yang menjadi ciri khas sifat dasar seseorang.

Menurut Leunupun et al. (2022) faktor-faktor yang mempengaruhi perilaku keuangan adalah sebagai berikut:

1. Literasi keuangan

Literasi keuangan mahasiswa mempunyai dampak yang cukup besar terhadap literasi keuangan Indonesia. Mempelajari literasi keuangan sejak usia dini membantu mahasiswa memahami, menilai, dan bertindak dalam mengelola keuangan yang terbatas.

2. Gaya hidup

Gaya hidup turut mempengaruhi pengelolaan keuangan di kalangan mahasiswa dengan cara pengeluaran untuk kebutuhan sehari-hari, hiburan, dan gaya hidup hedon yang bisa membuat pengeluaran menjadi lebih besar dari pada pendapatan yang dimiliki. Terlebih mahasiswa sekarang yang lebih mementingkan keinginan, tren, dan gaya hidup dari pada kebutuhan.

3. Uang saku



Hak Cipta Dilindungi Undang-Undang

1. Dilarang mengutip sebagian atau seluruh karya tulis ini tanpa mencantumkan dan menyebutkan sumber:
 - a. Pengutipan hanya untuk kepentingan pendidikan, penelitian, penulisan karya ilmiah, penyusunan laporan, penulisan kritik atau tinjauan suatu masalah.
 - b. Pengutipan tidak merugikan kepentingan yang wajar UIN Suska Riau.
2. Dilarang mengumumkan dan memperbanyak sebagian atau seluruh karya tulis ini dalam bentuk apapun tanpa izin UIN Suska Riau.

Uang saku merupakan salah satu faktor yang mempengaruhi pengelolaan keuangan yang sering terjadi pada mahasiswa. Mahasiswa yang belum mempunyai penghasilan, sehingga masih bergantung pada orang tuanya untuk mencukupi kebutuhan sehari-hari.

4. Gender

Gender juga menjadi faktor yang mempengaruhi perilaku pengelolaan keuangan mahasiswa. Dalam hal pengelolaan keuangan, laki-laki dan perempuan berbeda dalam pengambilan keputusan.

2.3.3 Indikator Perilaku Keuangan

Menurut Joo & Grable (2004) indikator perilaku keuangan adalah:

1. Perencanaan keuangan, sejauh mana seseorang merencanakan keuangan masa depannya, termasuk menabung dan investasi.
2. Penganggaran, bagaimana seseorang membuat dan mengikuti anggaran keuangan untuk mengelola pengeluaran dan pendapatan.
3. Tabungan dan investasi, kebiasaan menabung dan berinvestasi untuk tujuan jangka pendek dan jangka panjang.
4. Perilaku belanja, pola dan kebiasaan belanja sehari-hari, termasuk pembelian impulsif dan konsumsi berlebihan.

2.3.4 Pengetahuan keuangan

2.3.1 Pengertian Pengetahuan Keuangan

Menurut Alexander & Pamungkas (2019) pengetahuan keuangan adalah pemahaman individu mengenai konsep keuangan dan pengetahuan individu mengenai fakta-fakta keuangan pribadi yang dibutuhkan sebagai dasar dalam pengelolaan serta pengambilan keputusan keuangan secara efektif.

Pengetahuan keuangan adalah dasar faktor kritis dalam pengambilan keputusan keuangan. Pengetahuan keuangan tidak hanya mampu membuat seseorang menggunakan uang dengan bijak, namun juga dapat memberi manfaat ekonomi (Siregar et al., 2023).

Hak Cipta Dilindungi Undang-Undang

1. Dilarang mengutip sebagian atau seluruh karya tulis ini tanpa mencantumkan dan menyebutkan sumber:
 - a. Pengutipan hanya untuk kepentingan pendidikan, penelitian, penulisan karya ilmiah, penyusunan laporan, penulisan kritik atau tinjauan suatu masalah.
 - b. Pengutipan tidak merugikan kepentingan yang wajar UIN Suska Riau.
2. Dilarang mengumumkan dan memperbanyak sebagian atau seluruh karya tulis ini dalam bentuk apapun tanpa izin UIN Suska Riau.

Menurut Joshua & MN (2021) pengetahuan keuangan adalah pemahaman dasar mengenai konsep dan prosedur keuangan, sehingga seseorang dapat memahami, menguasai, menganalisis, dan mengelola keuangan yang tepat agar dapat terhindar dari masalah keuangan. Pengetahuan keuangan merupakan segala sesuatu tentang keuangan yang dialami atau yang terjadi dalam kehidupan sehari-hari. Pengetahuan keuangan juga dapat didefinisikan sebagai kemampuan seseorang atas berbagai hal tentang dunia keuangan, yang terdiri dari *financial tools* dan *financial skills* (Humaira & Sagoro, 2018).

2.3.2 Indikator Pengetahuan Keuangan

Menurut Robb & Woodyard (2011) indikator pengetahuan keuangan adalah:

1. Literasi keuangan, kemampuan untuk memahami dan menggunakan berbagai keterampilan keuangan secara efektif, termasuk manajemen keuangan pribadi, penganggaran, dan perencanaan tabungan jangka panjang.
2. Literasi ekonomi, kemampuan untuk memahami berita dan isu-isu ekonomi serta keuangan yang mempengaruhi keputusan keuangan pribadi.

2.4 Lifestyle Hedonis

2.4.1 Pengertian *lifestyle hedonis*

Menurut Ariska et al. (2023) gaya hidup hedonisme adalah pandangan hidup yang mengasumsikan bahwa seseorang akan bahagia dengan mencari kebahagiaan sebanyak-banyaknya dan sebisa mungkin menghindari segala bentuk perasaan menyakitkan. Hedonisme juga merupakan ajaran maupun pandangan yang menyatakan bahwa kesenangan atau kenikmatan merupakan tujuan hidup dan tindakan manusia (Fitria & Prastiwi, 2020).

Menurut Rohmanto & Susanti (2021) gaya hidup dipandang sebagai karakteristik seseorang yang dapat dilihat dari tingkah lakunya yang terus menuruti perubahan fashion yang termasuk dalam unsur utama

Hak Cipta Dilindungi Undang-Undang

1. Dilarang mengutip sebagian atau seluruh karya tulis ini tanpa mencantumkan dan menyebutkan sumber:
 - a. Pengutipan hanya untuk kepentingan pendidikan, penelitian, penulisan karya ilmiah, penyusunan laporan, penulisan kritik atau tinjauan suatu masalah.
 - b. Pengutipan tidak merugikan kepentingan yang wajar UIN Suska Riau.
2. Dilarang mengumumkan dan memperbanyak sebagian atau seluruh karya tulis ini dalam bentuk apapun tanpa izin UIN Suska Riau.

kelangsungan hidup, bahkan gaya hidup menjadi lebih diutamakan dari pada kebutuhan pokok.

Lifestyle hedonis pada hakikatnya adalah suatu perilaku atau budaya yang menginginkan seluruh kehidupannya penuh dengan kesenangan yang dapat dirasakan dan keinginannya terpuaskan, sehingga tujuan akhir hidupnya adalah kesenangan (Wahyuni et al., 2023).

2.4.2 Faktor yang mempengaruhi *lifestyle hedonis*

Faktor-faktor yang mempengaruhi *lifestyle hedonis* menurut Fatmawati (2022) adalah:

1. Faktor internal

a. Kepribadian

Salah satu mahasiswa menghabiskan waktu untuk melakukan aktivitas yang mengarah pada kesenangan contohnya berbelanja. Mahasiswa yang senang akan keramaian, senang berkumpul dengan teman-teman, senang akan kebebasan, mudah dibujuk secara emosional merupakan karakteristik yang mendukung mahasiswa untuk menjalani gaya hidup hedonis

b. Pengalaman dan pengamatan

Pengalaman dapat memengaruhi pengamatan seseorang dalam bertingkah laku. Pengalaman dapat diperoleh dari semua tindakannya di masa lalu dan dapat dipelajari. Melalui belajar orang akan dapat memperoleh pengalaman. Hasil dari pengalaman seseorang akan membentuk suatu pandangan tertentu terhadap suatu objek. Dari hasil pengalaman dan pengamatannya baik ketika mengunjungi kafe dan berbelanja, mahasiswa merasakan banyak kesenangan dan kenikmatan untuk berbelanja dan membeli barang-barang yang sesuai dengan trend pakaian saat ini, mereka belanja tidak sesuai dengan kebutuhan yang mereka butuhkan melainkan hanya mengikuti trend dan hanya untuk bersenang-senang saja, dan untuk terus dapat merasakan kesenangan dan kenikmatan tersebut mahasiswa terus

Hak Cipta Dilindungi Undang-Undang

1. Dilarang mengutip sebagian atau seluruh karya tulis ini tanpa mencantumkan dan menyebutkan sumber:
 - a. Pengutipan hanya untuk kepentingan pendidikan, penelitian, penulisan karya ilmiah, penyusunan laporan, penulisan kritik atau tinjauan suatu masalah.
 - b. Pengutipan tidak merugikan kepentingan yang wajar UIN Suska Riau.
2. Dilarang mengumumkan dan memperbanyak sebagian atau seluruh karya tulis ini dalam bentuk apapun tanpa izin UIN Suska Riau.

menerus melakukan pengulangan terhadap perilaku tersebut yang akhirnya menjadi gaya hidupnya.

c. Motif

Seseorang mempunyai motivasi di balik tindakannya. alasannya karena kebutuhan akan sesuatu yang mendasar dan kebutuhan untuk merasakan. Oleh karena itu, orang yang menjalani kehidupan hedonis terdorong untuk mencapai pemenuhan diri.

2. Faktor eksternal

a. Kelompok referensi

Di mana suatu kebutuhan akan hubungan dengan suatu kelompok tampak jelas dengan penerimaan norma, nilai atau perilaku kelompok dan respon penyesuaian diri dibuat. Sebagian dari mahasiswa mengikuti geng yang ada di kampus dari cara berpakaian, hingga membeli barang-barang yang lagi trend untuk dijadikan panutan dalam memilih fashion.

b. Kurangnya pengawasan keluarga

Keluarga di mana pola asuh orang tua akan membentuk kebiasaan anak yang secara tidak langsung memengaruhi pola hidupnya. Selain itu sebagian dari orangtua tidak mengontrol anaknya sehingga mereka tersebut bergaya hidup hedonisme yang bertujuan untuk mendapatkan kesenangan, kenikmatan dan untuk menghindari kebosanan.

c. Kelas sosial

Pada dasarnya, individu memiliki kedudukan dan status sosial tertentu, karena biasanya seseorang masuk kedalam pola kehidupan. Pengaruh kelas sosial terhadap gaya hidup hedonisme seseorang cukup dominan karena sebagian dari mahasiswa lebih banyak menghabiskan waktunya untuk berbelanja bersama teman-teman kelas sosialnya. Di mana mahasiswa yang memiliki kelas sosial tinggi dapat membeli barang-barang seperti pakaian, tas dan sepatu



yang mereka inginkan sepenuhnya sesuai dengan keinginan mahasiswa, karna ekonomi mahasiswa tersebut berkecukupan.

2.4.3 Indikator *Lifestyle Hedonis*

Menurut Kasali (dalam Wahyuni, Radiman, and Kinanti, 2023) indikator *lifestyle hedonis* adalah:

1. Cenderung *followers*, kecenderungan menjadi *follower* merupakan kebiasaan untuk selalu mengikuti tren *fashion* dalam hidup.
2. Perilaku konsumsi, perilaku konsumsi merupakan perilaku konsumen yang suka membeli atau menggunakan barang-barang bermerek (branded).
3. Tempat, tempat mengacu pada tindakan perilaku konsumen yang sering berkumpul ditempat tertentu, seperti kafe, pusat perbelanjaan dan tempat hedonis lainnya.
4. Aktivitas, aktivitas adalah perilaku spesifik berkaitan dengan cara seseorang menghabiskan waktunya, termasuk menghadiri pertemuan formal atau informal.
5. Lebih suka menjadi pusat perhatian, dimana tindakan seseorang yang suka diperhatikan dalam gaya hidupnya.

2.5 Sikap Keuangan

2.5.1 Pengertian sikap keuangan

Dalam kehidupan sehari-hari, setiap orang pasti mempunyai sikap dalam hidupnya. Sikap ini diperlukan dalam kehidupan setiap orang dimana sebagian besar orang akan mengungkapkan perasaannya. Sikap merupakan cara seseorang bereaksi terhadap suatu rangsangan yang timbul dari seseorang atau situasi. Sikap keuangan yang dimiliki setiap individu akan membantu individu untuk memahami sikap dan perilaku yang dimilikinya dalam pengambilan keputusan keuangannya (Muhidia, 2019).

Menurut Setyawan & Wulandari (2020) sikap keuangan adalah pola pikir, opini, dan interpretasi keuangan, termasuk orientasi terhadap keuangan pribadi, filosofi uang, keamanan finansial, dan penilaian keuangan

Hak Cipta Dilindungi Undang-Undang

1. Dilarang mengutip sebagian atau seluruh karya tulis ini tanpa mencantumkan dan menyebutkan sumber:
 - a. Pengutipan hanya untuk kepentingan pendidikan, penelitian, penulisan karya ilmiah, penyusunan laporan, penulisan kritik atau tinjauan suatu masalah.
 - b. Pengutipan tidak merugikan kepentingan yang wajar UIN Suska Riau.
2. Dilarang mengumumkan dan memperbanyak sebagian atau seluruh karya tulis ini dalam bentuk apapun tanpa izin UIN Suska Riau.

pribadi. Sikap keuangan adalah kondisi pikiran, pandangan dan argumen mengenai keuangan (Herdjiono and Damanik 2016).

Menurut Widyakto et al. (2022) sikap keuangan adalah pengetahuan seseorang yang bergerak di bidang keuangan, yang dilatih untuk fokus dalam pengelolaan keuangan. Sikap keuangan dalam pengambilan keputusan keuangan akan mempunyai nilai positif dan negatif bagi perilaku keuangan yang diterapkan dan akan mewakili sikap pengelolaan keuangan yang memuaskan. Sikap keuangan berhubungan dengan kendala keuangan yang dialami oleh kaum muda. Sikap keuangan dapat dilihat dari sudut pandang kepercayaan diri, pengembangan diri dan keamanan (Rohmanto & Susanti, 2021).

Menurut Desi (2022) Penerapan prinsip-prinsip keuangan untuk menciptakan dan mempertahankan nilai melalui pengambilan keputusan yang baik dan pengelolaan sumber daya yang tepat dikenal sebagai sikap keuangan. Perilaku keuangan timbul dari sikap keuangannya, individu yang tidak bijaksana dalam menanggapi masalah keuangan pribadinya cenderung memiliki perilaku keuangan yang buruk. Sikap keuangan membentuk cara individu membelanjakan, menyimpan, menimbun, dan melakukan pemborosan uang (Desi, 2022).

Berdasarkan beberapa definisi diatas, maka sikap keuangan adalah cara seseorang memandang, mengelola, dan bersikap terhadap aspek keuangan dalam hidupnya.

2.5.2 Faktor yang mempengaruhi sikap keuangan

Menurut Khoirunnisa & Rochmawati (2021) faktor yang mempengaruhi sikap keuangan adalah:

1. Literasi keuangan

Semakin buruknya kemampuan masyarakat dalam mengelola keuangan dipengaruhi oleh rendahnya tingkat literasi keuangan masyarakat.

2. Sikap keuangan

Hak Cipta Dilindungi Undang-Undang

1. Dilarang mengutip sebagian atau seluruh karya tulis ini tanpa mencantumkan dan menyebutkan sumber:

a. Pengutipan hanya untuk kepentingan pendidikan, penelitian, penulisan karya ilmiah, penyusunan laporan, penulisan kritik atau tinjauan suatu masalah.

b. Pengutipan tidak merugikan kepentingan yang wajar UIN Suska Riau.

2. Dilarang mengumumkan dan memperbanyak sebagian atau seluruh karya tulis ini dalam bentuk apapun tanpa izin UIN Suska Riau.

Hak Cipta Dilindungi Undang-Undang

1. Dilarang mengutip sebagian atau seluruh karya tulis ini tanpa mencantumkan dan menyebutkan sumber:
 - a. Pengutipan hanya untuk kepentingan pendidikan, penelitian, penulisan karya ilmiah, penyusunan laporan, penulisan kritik atau tinjauan suatu masalah.
 - b. Pengutipan tidak merugikan kepentingan yang wajar UIN Suska Riau.
2. Dilarang mengumumkan dan memperbanyak sebagian atau seluruh karya tulis ini dalam bentuk apapun tanpa izin UIN Suska Riau.

Keuangan pribadi, keamanan uang, dan filosofi uang merupakan komponen sikap keuangan seseorang, yang diartikan sebagai evaluasi, perspektif, dan opini seseorang tentang uang.

3. Pendidikan keuangan keluarga

Pendidikan keuangan keluarga merupakan pendidikan keuangan pertama yang diterima seseorang dari orang tuanya, yang berlangsung secara berkelanjutan.

4. *Locus of control*

Locus of control merupakan pandangan individu terhadap suatu peristiwa dan tingkat kemampuan individu dalam mengendalikan peristiwa yang dialaminya.

Menurut Widyakto et al. (2022) faktor-faktor yang mempengaruhi sikap keuangan seseorang adalah:

1. Pengalaman langsung
2. Pengaruh keluarga
3. Teman sebaya
4. Tayangan media massa
5. Pemasaran langsung

2.5.3 Indikator sikap keuangan

Menurut OECD (2016) indikator sikap keuangan adalah:

1. Hidup untuk hari ini

Hidup untuk hari ini adalah sikap keuangan di mana seseorang cenderung fokus pada kenikmatan atau kebutuhan saat ini tanpa terlalu memikirkan atau merencanakan masa depan keuangannya.

2. Membelanjakan uang

Membelanjakan uang adalah sikap keuangan yang mencerminkan cara seseorang mengelola dan memprioritaskan pengeluarannya.

2.6 Pandangan Islam

Hukum syariah memiliki banyak peraturan yang berdampak pada kehidupan masyarakat sehari-hari, termasuk masalah keuangan.

Cara mengatur keuangan menurut Islam (Rahman, 2023):

1. Mengurangi utang

Dalam Islam, seseorang dapat mengajukan pinjaman di bank konvensional dan syariah. Demikian pula diperbolehkan bagi seorang Muslim untuk meminjam uang dari Muslim lain atau non Muslim. Umat Islam dianjurkan untuk menuliskan perjanjian pinjaman dan jumlah yang disepakati agar tidak lupa dan tidak merugikan siapapun. Tidak dapat dipungkiri bahwa pinjaman seringkali menyelamatkan kita dari kesulitan keuangan. Namun Islam tidak menganjurkan berutang kecuali keadannya mendesak atau darurat.

2. Rumus 1-1-1

Rumus 1-1-1 merupakan salah satu cara yang digunakan Rasulullah dalam mengatur keuangannya. Sahabat Rasulullah Salman Al-Farisi mengembangkan dan mengajarkan rumus pengelolaan uang 1-1-1. Biografi Salman Al-Farisi menyebutkan bahwa ia mampu membuat anyaman dengan modal satu dirham dan menjualnya seharga tiga dirham.

Salman Al-farisi mengalokasikan keuntungan tiga dirhamnya, satu dirham untuk keperluan rumah tangga, satu dirham untuk sedekah, dan satu dirham lagi untuk mengembangkan usahanya. Rasulullah menganjurkan umat Islam untuk mengikuti rumus 1-1-1 dalam kehidupan sehari-hari.

3. Menyisihkan uang untuk modal usaha

Berdasarkan hadis Nu'aim bin Abdirrahman menyatakan bahwa “sembilan dari sepuluh pintu rezeki ada dalam perdagangan”. Dengan demikian, Islam sangat menganjurkan umatnya untuk mencari nafkah melalui mengelola bisnis.

Islam juga menganjurkan menabung untuk digunakan sebagai investasi atau untuk menambah modal usaha. Jangan sampai hasil keuntungan usahanya digunakan untuk keperluan konsumtif. Contohnya, seseorang meminta pinjaman untuk membeli mobil agar dapat dipamerkan dan menjaga gengsinya. Pada akhirnya terbebani utang, biaya pemeliharaan, dan biaya lainnya. Hal ini termasuk liabilitas. Sementara itu, aset dibeli seperti mobil untuk digunakan dalam penjualan atau logistik. Mobil yang digunakan untuk bisnis ini menghasilkan lebih banyak keuntungan daripada pembayarannya.

4. Menabung

Menurut hadis yang diriwayatkan oleh Bukhari, “simpanlah sebagian dari harta kalian untuk kebaikan masa depan kalian, karena itu jauh lebih baik”. Keuntungan menabung biasanya terlihat ketika sejumlah besar uang telah terkumpul. Seseorang dapat memiliki dana darurat kapan saja dengan menabung.

5. Memiliki dana darurat

Tentu saja tidak ada yang bisa memprediksi bencana atau peristiwa apa yang akan menimpanya. Umat Islam harus terus berupaya untuk siap menghadapi masa depan, khususnya dengan menyediakan dana darurat. Dana darurat adalah sesuatu yang perlu dimiliki setiap umat Islam, seperti halnya tabungan.

6. Hidup sederhana

Rasulullah SAW adalah seorang pemimpin Islam dan sosok yang sangat sederhana. Terlepas dari kekayaannya, Rasulullah dan istrinya Khadijah menggunakan hartanya untuk mendukung masyarakat kurang mampu, memulai bisnis, dan menyebarkan Islam. Sebagai umat Islam yang taat, sudah selayaknya kita meneladani perilaku Rasulullah SAW.

Jalan menuju kebahagiaan dimulai dengan hidup sederhana. Meskipun sebagian orang berpendapat bahwa hidup sederhana adalah hidup dalam kekurangan. Namun, konsep Islam tentang hidup sederhana

Hak Cipta Dilindungi Undang-Undang

1. Dilarang mengutip sebagian atau seluruh karya tulis ini tanpa mencantumkan dan menyebutkan sumber:

- a. Pengutipan hanya untuk kepentingan pendidikan, penelitian, penulisan karya ilmiah, penyusunan laporan, penulisan kritik atau tinjauan suatu masalah.
- b. Pengutipan tidak merugikan kepentingan yang wajar UIN Suska Riau.

2. Dilarang mengumumkan dan memperbanyak sebagian atau seluruh karya tulis ini dalam bentuk apapun tanpa izin UIN Suska Riau.

adalah upaya untuk menjalani kehidupan yang bebas dari ketamakan dan keserakahan. Berdasarkan surat Al-Araf ayat 31 yaitu sebagai berikut:

﴿ يَبْنَى ءآءَمَ خُءُوآ زِيْنَتِكُمْ عِنْدَ كُلِّ مَسْجِدٍ وَكُلُوْا وَآشْرُوْا وَلَا تُسْرِفُوْا ۚ إِنَّهُ لَا يُحِبُّ الْمُسْرِفِيْنَ ﴾

Artinya: “wahai anak cucu Adam, pakailah pakaianmu yang bagus pada setiap (memasuki) masjid, makan dan minumlah, tetapi jangan berlebihan. Sungguh, Allah tidak menyukai orang yang berlebih-lebihan.”

Selanjutnya surah Al-Furqan ayat 67 sebagai berikut:

﴿ وَالَّذِيْنَ إِذْآ أَنْفَقُوْا لَمْ يُسْرِفُوْا وَلَمْ يَقْتُرُوْا وَكَانَ بَيْنَ ذَٰلِكَ قَوَامًا ﴾

Artinya: “Dan (termasuk hamba-hamba Tuhan Yang Maha Pengasih) orang-orang yang apabila menginfakkan (harta), mereka tidak berlebihan, dan tidak (pula) kikir, di antara keduanya secara wajar.”

Terlihat dari dua ayat di atas bahwa umat Islam tidak diajarkan untuk berbelanja secara berlebihan. Oleh karena itu, pastikan untuk membeli semua yang dibutuhkan dalam jumlah yang tepat, tidak kurang dan tidak lebih. Serta menahan diri dari membeli barang-barang yang tidak perlu.

- Hak Cipta Dilindungi Undang-Undang**
1. Dilarang mengutip sebagian atau seluruh karya tulis ini tanpa mencantumkan dan menyebutkan sumber:
 - a. Pengutipan hanya untuk kepentingan pendidikan, penelitian, penulisan karya ilmiah, penyusunan laporan, penulisan kritik atau tinjauan suatu masalah.
 - b. Pengutipan tidak merugikan kepentingan yang wajar UIN Suska Riau.
 2. Dilarang mengumumkan dan memperbanyak sebagian atau seluruh karya tulis ini dalam bentuk apapun tanpa izin UIN Suska Riau.

2.7 Penelitian Terdahulu

Penelitian yang dilakukan memanfaatkan sejumlah penelitian terdahulu sebagai acuan untuk mengetahui sejauh mana satu variabel penelitian mempengaruhi faktor lainnya. Penelitian terdahulu yang dijadikan patokan adalah variabel dependen dan variabel independen yang dikaitkan dengan judul peneliti:

Tabel 2.1 Penelitian Terdahulu

Judul, Authors (tahun), Jurnal (vol, no)	Teori/Konsep	Variabel Independen (X)	Variabel Dependen (Y)	Pengukuran variabel (Instrumen)	Analisis Data	Hasil	Limitasi	Perbedaan
Pengaruh Literasi Keuangan dan Sikap Terhadap Perilaku Keuangan Mahasiswa S1. Khalisharani, Tohan, et al., (2022) <i>Bertanika Journal</i> , vol. 30 No.2 (Jurnal Internasional)	<i>Tricomponent Attitude Model</i> : (a) Kognisi, (b) pengaruh, (c) perilaku	Literasi keuangan, sikap keuangan, dan karakteristik siswa	Perilaku keuangan	Literasi keuangan → diukur menggunakan kuesioner yang dikembangkan oleh Sabri dan Aw (2019) dan Lusardi dan Mitchell (2011) mengenai domain : (a) Manajemen arus kas, (b) manajemen kredit, (c) tabungan dan investasi, (d) perencanaan pensiun, (e) manajemen resiko, (f) produk syariah, (g) perpajakan. Sikap keuangan → Diukur dengan Skala Sikap Keuangan yang dikembangkan oleh Yamauchi dan Templer (1982) mengenai faktor : (a) kekuasaan-pretise, (b) waktu retensi, (c) ketidakpercayaan, (d) kecemasan. Perilaku keuangan → Diukur menggunakan	Menggunakan SPSS	Sikap keuangan mempunyai pengaruh positif terhadap perilaku keuangan di kalangan pelajar Indonesia dan Malaysia , literasi keuangan berpengaruh negatif terhadap perilaku keuangan Indonesia, literasi keuangan berpengaruh positif terhadap perilaku keuangan Malaysia, karakteristik mahasiswa tidak memiliki dampak yang signifikan	Tidak dinyatakan dengan jelas	Perbedaan penelitian terdahulu dengan penelitian penulis yaitu terdapat pada adanya penambahan variabel x yaitu variabel pengetahuan keuangan dan <i>lifestyle hedonis</i> pada penelitian penulis serta penelitian peneliti tidak menggunakan

Hak Cipta Dilindungi Undang-Undang
1. Dilarang mengutip sebagian atau seluruh karya tulis ini tanpa mencantumkan dan menyebutkan sumber:
a. Pengutipan hanya untuk kepentingan pendidikan, penelitian, penulisan karya ilmiah, penyusunan laporan, b. Pengutipan tidak merugikan kepentingan yang wajar UIN Suska Riau.
2. Dilarang mengutamakan dan memperbanyak sebagian atau seluruh karya tulis ini dalam bentuk apapun t

Teori/Konsep	Variabel Independen (X)	Variabel Dependen (Y)	Pengukuran variabel (Instrumen)	Analisis Data	Hasil	Limitasi	Perbedaan
<p>1. Dilarang mengutip sebagian atau seluruh karya tulis ini tanpa mengutip sumbernya. 2. Pengutipan tidak merugikan kepentingan yang wajar UIN Suska Riau.</p>							<p>variabel literasi keuangan. Perbedaan pengukuran variabel sikap keuangan, dan perilaku keuangan. Kemudian perbedanaan analisis data, penelitian ini menggunakan analiisis dengan SmartPLS. Serta perbedaan lokasi penelitian.</p>
<p>1. Dilarang mengutip sebagian atau seluruh karya tulis ini tanpa mengutip sumbernya. 2. Pengutipan tidak merugikan kepentingan yang wajar UIN Suska Riau.</p>	<p>Sosialisasi Keuangan Orang Tua (<i>Parental financial socialisation</i>), Literasi Keuangan (<i>Financial Literacy</i>), dan</p>	<p>Sosialisasi keuangan orang tua dan literasi keuangan</p>	<p>Perilaku keuangan</p>	<p>Sosialisasi keuangan orang tua → diukur dengan kuesioner Newcomb dan Rabow (1999) mengenai : (a) masalah uang orang tua, (b) harapan orang tua: bekerja dan menabung, (c) pengaruh orang tua : nilai dan uang. Literasi keuangan → diukur dengan kuesioner Dewan</p>	<p>Menggunakan SPSS</p>	<p>Sosialisasi orang tua berpengaruh positif terhadap perilaku keuangan di Malaysia, sedangkan di Indonesia berpengaruh negatif, literasi keuangan berpengaruh positif</p>	<p>Tidak dinyatakan dengan jelas</p> <p>Perbedaan penelitian terdahulu dengan penelitian penulis terdapat pada adanya penambahan</p>

Judul, Authors (tahun), Jurnal (vol, no)	Teori/Konsep	Variabel Independen (X)	Variabel Dependen (Y)	Pengukuran variabel (Instrumen)	Analisis Data	Hasil	Limitasi	Perbedaan
<p>1. Dilarang mengutip sebagian atau seluruh karya tulis atau dengan cara lain dan diperkenankan dan menyebutkan sumber: 2. Dilarang mengutip sebagian atau seluruh karya tulis ini dalam bentuk apapun 3. Penulisan hanya untuk kepentingan penelitian dan penyusunan laporan 4. Penulisan tidak merugikan kepentingan umum yang wajar UIN Suska Riau.</p> <p>Analisis pengaruh <i>financial literacy</i> dan <i>locus of control</i> sebagai variabel moderating terhadap <i>management behavior</i>. Natan & Mahastanti, 2022). Owner : Riset & Jurnal Akuntansi, vol. 6 No. 2 (Jurnal sinta 3)</p>	<p><i>financial literacy, locus of control, dan management behavior.</i></p>	<p><i>financial literacy</i></p>	<p><i>Financial management behavior</i></p>	<p><i>financial literacy</i> → diukur menggunakan indikator menurut Desry et al (2019) yaitu: (a) pengetahuan dasar keuangan pribadi, (b) pengetahuan mengenai tabungan dan investasi, (c) pengetahuan tentang manajemen uang. <i>locus of control</i> → diukur menggunakan indikator menurut Sriwijaya (2017) yaitu: (a) kemampuan memecahkan masalah pribadi, (b) kontrol diri, (c) percaya diri, (d) tidak berdaya dalam menghadapi masalah dalam kehidupan. <i>Financial management behavior</i> → diukur</p>	<p>Menggunakan SPSS</p>	<p><i>Financial literacy</i> memiliki pengaruh positif dan signifikan terhadap <i>financial management behavior, locus of control</i> berpengaruh positif dan signifikan terhadap <i>financial management behavior, locus of control</i> sebagai variabel moderating pada <i>financial literacy</i> terhadap <i>financial</i></p>	<p>Tidak dinyatakan dengan jelas</p>	<p>penulis. Kemudian perbedanaan analisis data, penelitian ini menggunakan analisis dengan SmartPLS. Serta perbedaan lokasi penelitian.</p> <p>Perbedaan penelitian terdahulu dengan penelitian peneliti yaitu terdapat adanya penambahan variabel x yaitu pengetahuan keuangan, <i>lifestyle hedonis</i>, dan sikap</p>

Abdul, Authors (tahun), Jurnal (vol, no)	Teori/Konsep	Variabel Independen (X)	Variabel Dependen (Y)	Pengukuran variabel (Instrumen)	Analisis Data	Hasil	Limitasi	Perbedaan
<p>1. Dilarang mengutip sebagian atau seluruh karya tulis ini tanpa mencantumkan sumber; dan menyebutkan sumber: a. Penutipan hanya untuk kepentingan pendidikan, penelitian, penulisan karya ilmiah, penyusunan laporan, penulisan tesis, disertasi atau sejenisnya; b. Pengutipan tidak merugikan kepentingan yang wajar UIN Suska Riau.</p> <p>2. Dilarang mengumpukan dan memperbanyak sebagian atau seluruh karya tulis ini dalam bentuk apapun t</p>				<p>menggunakan indikator menurut Dewi (2017) yaitu: (a) penggunaan keuangan.</p>		<p><i>management behavior</i> dapat memoderasi variabel.</p>		<p>keuangan. Pada penelitian peneliti tidak memakai variabel <i>financial literacy</i> dan <i>locus of control</i>. Kemudian perbedanaan analisis data, penelitian ini menggunakan analisis dengan SmartPLS. Perbedaan pengukuran variabel perilaku keuangan dan perbedaan lokasi penelitian.</p>
<p>1. Dilarang mengutip sebagian atau seluruh karya tulis ini tanpa mencantumkan sumber; dan menyebutkan sumber: a. Penutipan hanya untuk kepentingan pendidikan, penelitian, penulisan karya ilmiah, penyusunan laporan, penulisan tesis, disertasi atau sejenisnya; b. Pengutipan tidak merugikan kepentingan yang wajar UIN Suska Riau.</p> <p>2. Dilarang mengumpukan dan memperbanyak sebagian atau seluruh karya tulis ini dalam bentuk apapun t</p>	<p><i>Theory of planned behavior</i> (TPB), (a) literasi keuangan, (b)</p>	<p>Literasi keuangan, sikap keuangan, dan</p>	<p>Perilaku keuangan</p>	<p>Literasi keuangan → diukur dengan indikator menurut Chan & Volpe dalam sugiharti maula (2019) mengenai : (a)</p>	<p>Menggunakan SPSS</p>	<p>Sikap keuangan berpengaruh positif terhadap perilaku keuangan, sedangkan</p>	<p>Tidak dinyatakan dengan jelas</p>	<p>Perbedaan penelitian terdahulu dengan</p>

Teori/Konsep	Variabel Independen (X)	Variabel Dependen (Y)	Pengukuran variabel (Instrumen)	Analisis Data	Hasil	Limitasi	Perbedaan
<p>1. Diarang mengutip sebagian atau seluruh karya orang lain dalam bentuk apapun 2. Diarang mengemukakan dan memperbanyak sebagian atau seluruh karya tulis ini dalam bentuk apapun</p> <p>1. Diarang mengutip sebagian atau seluruh karya orang lain dalam bentuk apapun 2. Diarang mengemukakan dan memperbanyak sebagian atau seluruh karya tulis ini dalam bentuk apapun</p>	<p>Status sosial ekonomi, <i>Materialism</i>, <i>financial literacy</i>, <i>personal financial behavior</i></p>	<p>Status sosial ekonomi dan <i>Materialism</i></p>	<p>Personal Financial Behavior</p>	<p>Menggunakan SPSS</p>	<p>Literasi keuangan mampu memediasi hubungan status sosial ekonomi orang tua terhadap pola perilaku keuangan pribadi mahasiswa akuntansi. Status sosial dan sikap materialisme juga menjadi faktor yang mempengaruhi tingkat literasi keuangan mahasiswa dan perilaku keuangan pribadinya.</p>	<p>Tidak dinyatakan dengan jelas</p>	<p>Kemudian perbedanaan analisis data, penelitian ini menggunakan analiisis dengan SmartPLS. Serta perbedaan lokasi penelitian.</p> <p>Perbedaan penelitian terdahulu dengan penelitian penulis terdapat pada adanya penambahan variabel x pada penelitian penulis yaitu pengetahuan keuangan, <i>lifestyle hedonis</i>, dan</p>

Abdul, Authors (tahun), Jurnal (vol, no)	Teori/Konsep	Variabel Independen (X)	Variabel Dependen (Y)	Pengukuran variabel (Instrumen)	Analisis Data	Hasil	Limitasi	Perbedaan
<p>1. Dilarang mengutip sebagian atau seluruh karya tulis ini tanpa mencantumkan dan menyebutkan sumber:</p> <p>2. Dilarang mengutip hanya untuk kepentingan pendidikan, penelitian, penulisan karya ilmiah, penyusunan laporan, penulisan tidak merugikan kepentingan yang wajar UIN Suska Riau.</p>				<p>pertanyaan dalam kuesioner mengenai : (a) pengetahuan umum, (b) tabungan, (c) pinjaman, (d) asuransi, (e) investasi</p>				<p>sikap keuangan serta tidak menggunakan variabel status sosial ekonomi dan variabel <i>materialism</i>. Perbedaan dalam pengukuran perilaku keuangan antara penelitian terdahulu dengan penelitian penulis. Kemudian perbedanaan analisis data, penelitian ini menggunakan analisis dengan SmartPLS. Serta perbedaan lokasi</p>

Teori/Konsep	Variabel Independen (X)	Variabel Dependen (Y)	Pengukuran variabel (Instrumen)	Analisis Data	Hasil	Limitasi	Perbedaan
<p>1. Dilarang mengutip sebagian atau seluruh karya tulis ini tanpa mencantumkan dan menyebutkan sumber: 1. Diarangi mengutip sebagian atau seluruh karya tulis ini tanpa mencantumkan dan menyebutkan sumber: 2. Diarangi mengutip sebagian atau seluruh karya tulis ini dalam bentuk apapun 1. Diarangi mengutip sebagian atau seluruh karya tulis ini dalam bentuk apapun</p> <p>2. Diarangi mengutip sebagian atau seluruh karya tulis ini dalam bentuk apapun 1. Diarangi mengutip sebagian atau seluruh karya tulis ini dalam bentuk apapun</p>	<p><i>Theory of planned behavior, (a) financial literacy, (b) financial attitude, (c) self-control, (d) hedonic lifestyle. Technology acceptance Model (TAM), (a) Financial technology</i></p>	<p><i>Financial literacy, financial attitude, financial technology, self-control, dan hedonic lifestyle</i></p>	<p><i>Financial behavior</i> → diukur dengan menggunakan indikator yang mengacu pada penelitian Dew & Jian Xiao (2011) mengenai : (a) Consumption, (b) cash flow management, (c) credit management, (d) savings and investment. Financial literacy → diukur dengan menggunakan indikator yang mengacu pada penelitian Chen & Volpe (1998) mengenai : (a) general knowledge, (b) savings and borrowing, (c) insurance, (d) investment. Financial attitude → diukur dengan konsep penelitian yang dilakukan Furnham (1984) mengenai : (a) obsession, (b) power, (c) effort, (d) inadequacy, (e) retention, (f) security. Self-control → diukur dengan indikator berdasarkan penelitian yang dilakukan (Nofsinger, 2005) mengenai : (a) niat dalam melakukan penghematan, (b) rasa kurang nyaman terhadap pengeluaran tidak penting, (c) inisiatif melakukan simpanan</p>	<p>Menggunakan SPSS</p>	<p>Hasil penelitian menunjukkan bahwa <i>financial literacy</i> dan <i>self-control</i> dapat mempengaruhi <i>Financial behavior</i>. Sedangkan <i>financial attitude, financial technology, hedonic lifestyle</i> tidak berpengaruh terhadap <i>Financial behavior</i>. Variabel <i>Financial literacy</i> mempunyai pengaruh terhadap <i>Financial behavior</i> karena dipengaruhi oleh tingkat pendidikan dan tingkat literasi keuangan responden berada pada kategori well literate. Kontrol diri berpengaruh positif signifikan terhadap perilaku keuangan karena responden</p>	<p>Tidak dinyatakan dengan jelas</p>	<p>penelitian. Perbedaan penelitian terdahulu dengan penelitian penulis yaitu adanya penambahan variabel x pada penelitian penulis yaitu variabel pengetahuan keuangan. Penelitian penulis tidak menggunakan variabel <i>financial literacy, financial technology</i> dan variabel <i>self-control</i>, serta perbedaan dalam pengukuran variabel</p>

<p>Adul, Authors (tahun), Jurnal (vol, no)</p>	Teori/Konsep	Variabel Independen (X)	Variabel Dependen (Y)	Pengukuran variabel (Instrumen)	Analisis Data	Hasil	Limitasi	Perbedaan
<p>1. Dilarang mengutip sebagian atau seluruh karya tulis ini tanpa mengutip sumbernya. 2. Penelitian tidak merugikan kepentingan yang wajar UIN Suska Riau.</p>				<p>dalam pengeluaran tak terduga. Hedonic lifestyle → diukur menggunakan indikator yang mengacu pada penelitian Kotler dan Amsrong (2018) mengenai : (a) activity, (b) interest, (c) opinions. Financial technology → diukur dengan menggunakan indikator berdasarkan penelitian Kim et al (2015) mengenai : (a) perceived ease of use, (b) perceived usefulness, (c) keamanan, (d) kredibilitas layanan, (e) pengaruh sosial, (f) self-efficacy, (g) mobilitas personal</p>		<p>mempunyai tingkat kontrol diri yang tinggi sehingga mampu mengendalikan diri terhadap perilaku impulsif.</p>		<p><i>lifestyle hedonis</i> dan sikap keuangan antara penelitian terdahulu dengan penelitian penulis. Kemudian perbandingan analisis data, penelitian ini menggunakan analisis dengan SmartPLS. Serta perbedaan lokasi penelitian.</p>
<p>3. Pengutipan hanya untuk kepentingan pendidikan, penelitian, penulisan karya ilmiah, penyusunan laporan, penerjemahan atau untuk informasi umum. 4. Dilarang mengutipkan dan memperbanyak sebagian atau seluruh karya tulis ini dalam bentuk apapun t</p>	<p>Financial teknologi, literasi keuangan, gaya hidup hedonisme, perilaku keuangan.</p>	<p>literasi keuangan, financial teknologi, dan gaya hidup hedonisme</p>	<p>Perilaku keuangan</p>	<p>Financial teknologi → diukur dengan indikator : (a) kegunaan yang dirasakan, (b) kemudahan penggunaan, (c) resiko yang dirasakan. Literasi keuangan → diukur dengan indikator : (a) basic personal finance, (b) manajemen uang, (c) utang dan</p>	<p>Menggunakan SmartPLS</p>	<p>Financial teknologi berpengaruh positif terhadap perilaku keuangan mahasiswa, literasi keuangan berpengaruh positif terhadap perilaku keuangan, gaya hidup</p>	<p>Tidak dinyatakan dengan jelas</p>	<p>Perbedaan penelitian terdahulu dengan penelitian penulis terdapat adanya</p>

2. Dilarang mengemukakan dan memperbanyak sebagian atau seluruh karya tulis ini dalam bentuk apapun t

1. Dilarang mengutip sebagian atau seluruh karya tulis ini tanpa mencantumkan sumber: dan menyebutkan sumber: 2. Pengutipan hanya untuk kepentingan pendidikan, penelitian, penerbitan, penerbitan karya ilmiah, penyusunan laporan, penulisan artikel atau buku dan sebagainya. 3. Pengutipan tidak merugikan kepentingan yang wajar UIN Suska Riau.

Teori/Konsep	Variabel Independen (X)	Variabel Dependen (Y)	Pengukuran variabel (Instrumen)	Analisis Data	Hasil	Limitasi	Perbedaan
<p>Perilaku keuangan (<i>Behavior Finance</i>), Literasi keuangan, <i>lifestyle hedonis</i>, dan sikap keuangan pribadi</p>	<p>literasi keuangan, <i>lifestyle hedonis</i>, dan</p>	<p>Perilaku keuangan</p>	<p>Perilaku keuangan → diukur menggunakan indikator mengenai : (a) Obsession, (b) Power, (c) Budget, (d) Achievement, (e)</p>	<p>Menggunakan SPSS</p>	<p>Literasi keuangan berpengaruh positif terhadap perilaku keuangan, <i>Lifestyle</i></p>	<p>Tidak dinyatakan dengan jelas</p>	<p>Perbedaan penelitian terdahulu dengan</p>
<p>Perilaku keuangan (<i>Behavior Finance</i>), Literasi keuangan, <i>lifestyle hedonis</i>, dan sikap keuangan pribadi</p>	<p>literasi keuangan, <i>lifestyle hedonis</i>, dan</p>	<p>Perilaku keuangan</p>	<p>Perilaku keuangan → diukur dengan indikator : (a) cenderung followers, (b) perilaku konsumtif, (c) tempat, (d) aktifitas, (e) suka menjadi pusat perhatian. Perilaku keuangan → diukur dengan indikator : (a) membayar tagihan tepat waktu, (b) membuat anggarann pengeluaran dan belanja, (c) mencatat pengeluaran dan belanja, (d) menyediakan dana untuk pengeluaran tidak terduga, (e) menabung secara periodik</p>	<p>hedonisme berpengaruh positif terhadap perilaku keuangan</p>	<p>hedonisme berpengaruh positif terhadap perilaku keuangan</p>	<p>penambahan variabel x pada penelitian penulis yaitu variabel pengetahuan keuangan dan sikap keuangan dan tidak menggunakan variabel literasi keuangan dan <i>financial tekhnologi</i>. Serta perbedaan dalam pengukuran variabel perilaku keuangan. Serta perbedaan lokasi penelitian.</p>	<p>penambahan variabel x pada penelitian penulis yaitu variabel pengetahuan keuangan dan sikap keuangan dan tidak menggunakan variabel literasi keuangan dan <i>financial tekhnologi</i>. Serta perbedaan dalam pengukuran variabel perilaku keuangan. Serta perbedaan lokasi penelitian.</p>

	Teori/Konsep	Variabel Independen (X)	Variabel Dependen (Y)	Pengukuran variabel (Instrumen)	Analisis Data	Hasil	Limitasi	Perbedaan
<p>Adul, Authors (Ahun), Jurnal (vol, no)</p> <p>1. Dilarang... 2. Dilarang... 3. Dilarang... 4. Dilarang...</p>	<p>keuangan (<i>Finance Literacy</i>), <i>lifestyle hedonis</i>, sikap keuangan pribadi (<i>personal financial attitude</i>), Perilaku keuangan (<i>Financial Behavior</i>)</p>	<p>sikap keuangan pribadi</p>		<p>Evaluation, (f) Anxiety, (g) Retention non generous. Literasi keuangan → diukur menggunakan faktor mengenai : (a) Demografi, (b) Individu, (c) keluarga. Lifestyle hedonis → diukur menggunakan indikator mengenai : (a) Cenderung followers, (b) perilaku konsumsi, (c) Tempat, (d) Aktivitas, (e) Suka menjadi pusat perhatian. Sikap keuangan pribadi → diukur menggunakan indikator mengenai : (a) Keuangan pribadi, (b) filosofi hutang, (c) keamanan dana, (d) perilaku status keuangan pribadi</p>		<p><i>hedonis</i> tidak berpengaruh terhadap perilaku keuangan, sikap keuangan pribadi tidak berpengaruh terhadap perilaku keuangan, literasi keuangan, <i>lifestlye hedonis</i>, dan sikap keuangan pribadi secara simultan berpengaruh signifikan terhadap perilaku keuangan.</p>		<p>penelitian penulis terdapat pada adanya penambahan variabel x yaitu variabel pengetahuan keuangan dan penelitian peneliti tidak menggunakan variabel literasi keuangan. perbedaan pengukuran variabel perilaku keuangan, dan sikap keuangan. Kemudian perbedanaan analisis data, penelitian ini menggunakan analisis dengan SmartPLS.</p>

Judul, Authors (tahun), Jurnal (vol, no)	Teori/Konsep	Variabel Independen (X)	Variabel Dependen (Y)	Pengukuran variabel (Instrumen)	Analisis Data	Hasil	Limitasi	Perbedaan
<p>1. Dilarang mengutip sebagai referensi dalam karya tulis ini tanpa mencantumkan dan menyebutkan sumber: <i>Beakul, Authors (tahun), Jurnal (vol, no)</i></p> <p>2. Dilarang mengutip sebagai referensi dalam karya tulis ini dalam bentuk apapun t</p> <p>3. Penutupan hanya untuk kepentingan pendidikan, penelitian, penulisan karya ilmiah, penyusunan laporan</p> <p>4. Pengutipan tidak merugikan kepentingan yang wajar UIN Suska Riau.</p> <p>5. Dilarang mengutip sebagai referensi dalam karya tulis ini dalam bentuk apapun t</p> <p>6. Penutupan hanya untuk kepentingan pendidikan, penelitian, penulisan karya ilmiah, penyusunan laporan</p> <p>7. Pengutipan tidak merugikan kepentingan yang wajar UIN Suska Riau.</p> <p>8. Dilarang mengutip sebagai referensi dalam karya tulis ini dalam bentuk apapun t</p> <p>9. Penutupan hanya untuk kepentingan pendidikan, penelitian, penulisan karya ilmiah, penyusunan laporan</p> <p>10. Pengutipan tidak merugikan kepentingan yang wajar UIN Suska Riau.</p> <p>11. Dilarang mengutip sebagai referensi dalam karya tulis ini dalam bentuk apapun t</p> <p>12. Penutupan hanya untuk kepentingan pendidikan, penelitian, penulisan karya ilmiah, penyusunan laporan</p> <p>13. Pengutipan tidak merugikan kepentingan yang wajar UIN Suska Riau.</p> <p>14. Dilarang mengutip sebagai referensi dalam karya tulis ini dalam bentuk apapun t</p> <p>15. Penutupan hanya untuk kepentingan pendidikan, penelitian, penulisan karya ilmiah, penyusunan laporan</p> <p>16. Pengutipan tidak merugikan kepentingan yang wajar UIN Suska Riau.</p> <p>17. Dilarang mengutip sebagai referensi dalam karya tulis ini dalam bentuk apapun t</p> <p>18. Penutupan hanya untuk kepentingan pendidikan, penelitian, penulisan karya ilmiah, penyusunan laporan</p> <p>19. Pengutipan tidak merugikan kepentingan yang wajar UIN Suska Riau.</p> <p>20. Dilarang mengutip sebagai referensi dalam karya tulis ini dalam bentuk apapun t</p> <p>21. Penutupan hanya untuk kepentingan pendidikan, penelitian, penulisan karya ilmiah, penyusunan laporan</p> <p>22. Pengutipan tidak merugikan kepentingan yang wajar UIN Suska Riau.</p> <p>23. Dilarang mengutip sebagai referensi dalam karya tulis ini dalam bentuk apapun t</p> <p>24. Penutupan hanya untuk kepentingan pendidikan, penelitian, penulisan karya ilmiah, penyusunan laporan</p> <p>25. Pengutipan tidak merugikan kepentingan yang wajar UIN Suska Riau.</p> <p>26. Dilarang mengutip sebagai referensi dalam karya tulis ini dalam bentuk apapun t</p> <p>27. Penutupan hanya untuk kepentingan pendidikan, penelitian, penulisan karya ilmiah, penyusunan laporan</p> <p>28. Pengutipan tidak merugikan kepentingan yang wajar UIN Suska Riau.</p> <p>29. Dilarang mengutip sebagai referensi dalam karya tulis ini dalam bentuk apapun t</p> <p>30. Penutupan hanya untuk kepentingan pendidikan, penelitian, penulisan karya ilmiah, penyusunan laporan</p> <p>31. Pengutipan tidak merugikan kepentingan yang wajar UIN Suska Riau.</p> <p>32. Dilarang mengutip sebagai referensi dalam karya tulis ini dalam bentuk apapun t</p> <p>33. Penutupan hanya untuk kepentingan pendidikan, penelitian, penulisan karya ilmiah, penyusunan laporan</p> <p>34. Pengutipan tidak merugikan kepentingan yang wajar UIN Suska Riau.</p> <p>35. Dilarang mengutip sebagai referensi dalam karya tulis ini dalam bentuk apapun t</p> <p>36. Penutupan hanya untuk kepentingan pendidikan, penelitian, penulisan karya ilmiah, penyusunan laporan</p> <p>37. Pengutipan tidak merugikan kepentingan yang wajar UIN Suska Riau.</p> <p>38. Dilarang mengutip sebagai referensi dalam karya tulis ini dalam bentuk apapun t</p> <p>39. Penutupan hanya untuk kepentingan pendidikan, penelitian, penulisan karya ilmiah, penyusunan laporan</p> <p>40. Pengutipan tidak merugikan kepentingan yang wajar UIN Suska Riau.</p> <p>41. Dilarang mengutip sebagai referensi dalam karya tulis ini dalam bentuk apapun t</p> <p>42. Penutupan hanya untuk kepentingan pendidikan, penelitian, penulisan karya ilmiah, penyusunan laporan</p> <p>43. Pengutipan tidak merugikan kepentingan yang wajar UIN Suska Riau.</p> <p>44. Dilarang mengutip sebagai referensi dalam karya tulis ini dalam bentuk apapun t</p> <p>45. Penutupan hanya untuk kepentingan pendidikan, penelitian, penulisan karya ilmiah, penyusunan laporan</p> <p>46. Pengutipan tidak merugikan kepentingan yang wajar UIN Suska Riau.</p> <p>47. Dilarang mengutip sebagai referensi dalam karya tulis ini dalam bentuk apapun t</p> <p>48. Penutupan hanya untuk kepentingan pendidikan, penelitian, penulisan karya ilmiah, penyusunan laporan</p> <p>49. Pengutipan tidak merugikan kepentingan yang wajar UIN Suska Riau.</p> <p>50. Dilarang mengutip sebagai referensi dalam karya tulis ini dalam bentuk apapun t</p> <p>51. Penutupan hanya untuk kepentingan pendidikan, penelitian, penulisan karya ilmiah, penyusunan laporan</p> <p>52. Pengutipan tidak merugikan kepentingan yang wajar UIN Suska Riau.</p> <p>53. Dilarang mengutip sebagai referensi dalam karya tulis ini dalam bentuk apapun t</p> <p>54. Penutupan hanya untuk kepentingan pendidikan, penelitian, penulisan karya ilmiah, penyusunan laporan</p> <p>55. Pengutipan tidak merugikan kepentingan yang wajar UIN Suska Riau.</p> <p>56. Dilarang mengutip sebagai referensi dalam karya tulis ini dalam bentuk apapun t</p> <p>57. Penutupan hanya untuk kepentingan pendidikan, penelitian, penulisan karya ilmiah, penyusunan laporan</p> <p>58. Pengutipan tidak merugikan kepentingan yang wajar UIN Suska Riau.</p> <p>59. Dilarang mengutip sebagai referensi dalam karya tulis ini dalam bentuk apapun t</p> <p>60. Penutupan hanya untuk kepentingan pendidikan, penelitian, penulisan karya ilmiah, penyusunan laporan</p> <p>61. Pengutipan tidak merugikan kepentingan yang wajar UIN Suska Riau.</p> <p>62. Dilarang mengutip sebagai referensi dalam karya tulis ini dalam bentuk apapun t</p> <p>63. Penutupan hanya untuk kepentingan pendidikan, penelitian, penulisan karya ilmiah, penyusunan laporan</p> <p>64. Pengutipan tidak merugikan kepentingan yang wajar UIN Suska Riau.</p> <p>65. Dilarang mengutip sebagai referensi dalam karya tulis ini dalam bentuk apapun t</p> <p>66. Penutupan hanya untuk kepentingan pendidikan, penelitian, penulisan karya ilmiah, penyusunan laporan</p> <p>67. Pengutipan tidak merugikan kepentingan yang wajar UIN Suska Riau.</p> <p>68. Dilarang mengutip sebagai referensi dalam karya tulis ini dalam bentuk apapun t</p> <p>69. Penutupan hanya untuk kepentingan pendidikan, penelitian, penulisan karya ilmiah, penyusunan laporan</p> <p>70. Pengutipan tidak merugikan kepentingan yang wajar UIN Suska Riau.</p> <p>71. Dilarang mengutip sebagai referensi dalam karya tulis ini dalam bentuk apapun t</p> <p>72. Penutupan hanya untuk kepentingan pendidikan, penelitian, penulisan karya ilmiah, penyusunan laporan</p> <p>73. Pengutipan tidak merugikan kepentingan yang wajar UIN Suska Riau.</p> <p>74. Dilarang mengutip sebagai referensi dalam karya tulis ini dalam bentuk apapun t</p> <p>75. Penutupan hanya untuk kepentingan pendidikan, penelitian, penulisan karya ilmiah, penyusunan laporan</p> <p>76. Pengutipan tidak merugikan kepentingan yang wajar UIN Suska Riau.</p> <p>77. Dilarang mengutip sebagai referensi dalam karya tulis ini dalam bentuk apapun t</p> <p>78. Penutupan hanya untuk kepentingan pendidikan, penelitian, penulisan karya ilmiah, penyusunan laporan</p> <p>79. Pengutipan tidak merugikan kepentingan yang wajar UIN Suska Riau.</p> <p>80. Dilarang mengutip sebagai referensi dalam karya tulis ini dalam bentuk apapun t</p> <p>81. Penutupan hanya untuk kepentingan pendidikan, penelitian, penulisan karya ilmiah, penyusunan laporan</p> <p>82. Pengutipan tidak merugikan kepentingan yang wajar UIN Suska Riau.</p> <p>83. Dilarang mengutip sebagai referensi dalam karya tulis ini dalam bentuk apapun t</p> <p>84. Penutupan hanya untuk kepentingan pendidikan, penelitian, penulisan karya ilmiah, penyusunan laporan</p> <p>85. Pengutipan tidak merugikan kepentingan yang wajar UIN Suska Riau.</p> <p>86. Dilarang mengutip sebagai referensi dalam karya tulis ini dalam bentuk apapun t</p> <p>87. Penutupan hanya untuk kepentingan pendidikan, penelitian, penulisan karya ilmiah, penyusunan laporan</p> <p>88. Pengutipan tidak merugikan kepentingan yang wajar UIN Suska Riau.</p> <p>89. Dilarang mengutip sebagai referensi dalam karya tulis ini dalam bentuk apapun t</p> <p>90. Penutupan hanya untuk kepentingan pendidikan, penelitian, penulisan karya ilmiah, penyusunan laporan</p> <p>91. Pengutipan tidak merugikan kepentingan yang wajar UIN Suska Riau.</p> <p>92. Dilarang mengutip sebagai referensi dalam karya tulis ini dalam bentuk apapun t</p> <p>93. Penutupan hanya untuk kepentingan pendidikan, penelitian, penulisan karya ilmiah, penyusunan laporan</p> <p>94. Pengutipan tidak merugikan kepentingan yang wajar UIN Suska Riau.</p> <p>95. Dilarang mengutip sebagai referensi dalam karya tulis ini dalam bentuk apapun t</p> <p>96. Penutupan hanya untuk kepentingan pendidikan, penelitian, penulisan karya ilmiah, penyusunan laporan</p> <p>97. Pengutipan tidak merugikan kepentingan yang wajar UIN Suska Riau.</p> <p>98. Dilarang mengutip sebagai referensi dalam karya tulis ini dalam bentuk apapun t</p> <p>99. Penutupan hanya untuk kepentingan pendidikan, penelitian, penulisan karya ilmiah, penyusunan laporan</p> <p>100. Pengutipan tidak merugikan kepentingan yang wajar UIN Suska Riau.</p>	<p>Literasi keuangan, gaya hidup, <i>locus of control</i>, <i>parental income</i>, dan perilaku keuangan.</p>	<p>Literasi keuangan, gaya hidup, <i>locus of control</i>, dan <i>parental income</i>.</p>	<p>Perilaku keuangan.</p>	<p>Literasi keuangan → diukur menggunakan indikator menurut Listiyani <i>et al.</i>, (2021) yaitu: (a) tabungan, (b) pengetahuan financial pribadi, (c) asuransi), (d) investasi. Gaya hidup → diukur menggunakan indikator menurut (Kusnandar & Kurniawan, 2020) yaitu: (a) aktivitas, (b) keinginan atau ketertarikan, (c) pandangan atau opinion, (d) karakter dasar. Locus of control → diukur menggunakan indikator menurut (styoningsih, 2020) yaitu: (a) kontrol diri, (b) mempunyai inisiatif, (c) percaya diri, (d) mampu menyelesaikan semua persoalan hidupnya, (e) mudah dipengaruhi lingkungan, (f) sulit menyelesaikan masalah. Parental income → diukur menggunakan indikator menurut (Wibowo <i>et al.</i>, 2021) yaitu: (a) sewa kekayaan yang digunakan seperti rumah dan tanah, (b) gaji atau penghasilan,</p>	<p>Menggunakan SPSS</p>	<p>Literasi keuangan, gaya hidup, <i>locus of control</i>, serta <i>parental income</i> berpengaruh secara simultan terhadap perilaku keuangan mahasiswa.</p>	<p>Tidak dinyatakan dengan jelas</p>	<p>Serta perbedaan lokasi penelitian.</p> <p>Perbedaan penelitian terdahulu dengan penelitian peneliti yaitu terdapat penambahan variabel x yaitu pengetahuan keuangan dan sikap keuangan, serta penelitian peneliti tidak menggunakan variabel literasi keuangan, <i>locus of control</i> dan <i>parental income</i>. Perbedaan pengukuran</p>

<p>1. Diarangi mengutip sebagian atau seluruh karya tulis atau hasil penelitian, atau suatu unsur pada karya tulis ilmiah, penyusunan laporan penelitian, publikasi, atau karya ilmiah, tanpa menyebutkan nama dan identitas asal sumbernya. Selain itu, dilarang mengutip sebagian atau seluruh karya tulis atau hasil penelitian, atau suatu unsur pada karya tulis ilmiah, penyusunan laporan penelitian, publikasi, atau karya ilmiah, tanpa menyebutkan nama dan identitas asal sumbernya.</p>	Teori/Konsep	Variabel Independen (X)	Variabel Dependen (Y)	Pengukuran variabel (Instrumen)	Analisis Data	Hasil	Limitasi	Perbedaan
<p>1. Diarangi mengutip sebagian atau seluruh karya tulis atau hasil penelitian, atau suatu unsur pada karya tulis ilmiah, penyusunan laporan penelitian, publikasi, atau karya ilmiah, tanpa menyebutkan nama dan identitas asal sumbernya. Selain itu, dilarang mengutip sebagian atau seluruh karya tulis atau hasil penelitian, atau suatu unsur pada karya tulis ilmiah, penyusunan laporan penelitian, publikasi, atau karya ilmiah, tanpa menyebutkan nama dan identitas asal sumbernya.</p>				(c) pekerjaan tetap, (d) hasil dari pekerjaan sampingan.				variabel gaya hidup dan perilaku keuangan, Kemudian perbedanaan analisis data, penelitian ini menggunakan analisis dengan SmartPLS. Serta perbedaan lokasi penelitian.
<p>2. Diarangi mengutip sebagian atau seluruh karya tulis atau hasil penelitian, atau suatu unsur pada karya tulis ilmiah, penyusunan laporan penelitian, publikasi, atau karya ilmiah, tanpa menyebutkan nama dan identitas asal sumbernya. Selain itu, dilarang mengutip sebagian atau seluruh karya tulis atau hasil penelitian, atau suatu unsur pada karya tulis ilmiah, penyusunan laporan penelitian, publikasi, atau karya ilmiah, tanpa menyebutkan nama dan identitas asal sumbernya.</p>	<p><i>Theory of Planned Behavior (TPB)</i></p>	<p>Sikap keuangan, kontrol perilaku, dan efikasi diri</p>	<p>Perilaku keuangan</p>	<p>Perilaku keuangan → diukur menggunakan indikator yang dikembangkan dari Shim et al. (2010) meliputi : (a) mencatat pengeluaran bulanan, (b) menyesuaikan anggaran belanja dengan anggaran yang dibuat, (c) menyimpan uang setiap bulan untuk masa depan, (d) investasi guna tujuan keuangan jangka panjang. Sikap keuangan → diukur menggunakan indikator yang dikembangkan dari (Klontz</p>	<p>Menggunakan SPSS</p>	<p>Sikap keuangan dan efikasi diri berpengaruh positif terhadap perilaku keuangan, sedangkan kontrol perilaku tidak berpengaruh terhadap perilaku keuangan.</p>	<p>Tidak dinyatakan dengan jelas</p>	<p>Perbedaan penelitian terdahulu dengan penelitian penulis terdapat adanya penambahan variabel x pada penelitian penulis yaitu variabel</p>

Abdul, Authors (tahun), Jurnal (vol, no)	Teori/Konsep	Variabel Independen (X)	Variabel Dependen (Y)	Pengukuran variabel (Instrumen)	Analisis Data	Hasil	Limitasi	Perbedaan
<p>1. Dilarang mengutip sebagian atau seluruh karya tulis ini tanpa mencantumkan dan menyebutkan sumber:</p> <p>2. Dilarang mengutip hanya untuk kepentingan pendidikan, penelitian, penulisan karya ilmiah, penyusunan laporan, dan penyusunan karya tulis ini dalam bentuk apapun t</p>				<p>et al., 2011) meliputi : (a) orientasi terhadap keuangan pribadi, (b) filsafat utang, (c) keamanan keuangan, (d) menilai keuangan pribadi. Kontrol perilaku → diukur menggunakan indikator yang dikembangkan dari (Xiao et al., 2011) meliputi : (a) kemudahan atau kesulitan dalam pengelolaan keuangan sesuai rencana yang ditetapkan. Efikasi diri → diukur menggunakan indikator yang dikembangkan dari (Xiao et al., 2011) yaitu sikap percaya diri terhadap kemampuan pengelolaan keuangan.</p>				<p><i>lifestyle hedonis</i> dan pengetahuan keuangan, serta penelitian penulis tidak menggunakan variabel kontrol perilaku dan efikasi diri. Perbedaan pengukuran variabel pada variabel perilaku keuangan dan sikap keuangan antara penelitian terdahulu dengan penelitian penulis. Kemudian perbandingan analisis data, penelitian ini menggunakan</p>

2. Dilarang mengemukakan dan memperbanyak sebagian atau seluruh karya tulis ini dalam bentuk apapun t
3. Penutupan hanya untuk kepentingan pendidikan, penelitian, penulisan karya ilmiah, penyusunan laporan
4. Penutupan tidak merugikan kepentingan yang wajar UIN Suska Riau.
1. Dilarang mengutip sebagian atau seluruh karya tulis ini tanpa mencantumkan dan menyebutkan sumber:
2. Dilarang mengutip sebagian atau seluruh karya tulis ini tanpa mencantumkan dan menyebutkan sumber:
3. Penutupan hanya untuk kepentingan pendidikan, penelitian, penulisan karya ilmiah, penyusunan laporan
4. Penutupan tidak merugikan kepentingan yang wajar UIN Suska Riau.

Teori/Konsep	Variabel Independen (X)	Variabel Dependen (Y)	Pengukuran variabel (Instrumen)	Analisis Data	Hasil	Limitasi	Perbedaan
							analisis dengan SmartPLS. Serta perbedaan lokasi penelitian.

Sumber: (Dirangkum dari beberapa sumber jurnal penelitian)

Adapun perbedaan secara keseluruhan pada penelitian ini dari penelitian terdahulu adalah adanya penambahan variabel pengetahuan keuangan sebagai variabel independen terhadap variabel dependen perilaku keuangan pada mahasiswa Universitas di Kota Pekanbaru.

2.8 Kerangka Pemikiran

Berdasarkan uraian sebelumnya, penulis telah membuat kerangka konseptual untuk model penelitian mengenai **“Pengaruh pengetahuan keuangan, *lifestyle hedonis*, dan sikap keuangan terhadap perilaku keuangan pada mahasiswa Universitas di Kota Pekanbaru”**

Berikut penulis memaparkan konsep-konsep yang akan mengarahkan seluruh penelitian agar dapat memberikan gambaran yang jelas dan terorganisir.

Gambar 2.2 Kerangka Pemikiran

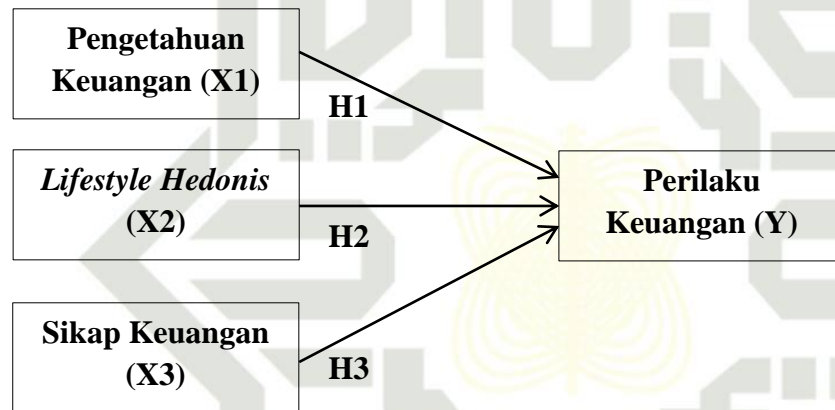

2.9 Konsep Operasional Variabel

Menurut Sugiyono (2018) panjang interval alat ukur dipastikan dengan mengacu pada skala pengukuran. Penggunaan skala ini diharapkan akan menghasilkan data kuantitatif.

Berdasarkan skala pengukuran ini, nilai variabel yang diukur dengan instrumen tertentu dapat dinyatakan secara angka, sehingga proses pengukuran menjadi lebih tepat, efisien, dan jelas. Skala *likert* adalah yang digunakan dalam pengukuran ini.

Menurut Sugiyono (2018) sikap, pandangan, dan persepsi seseorang atau suatu kelompok terhadap fenomena sosial dapat diukur dengan menggunakan skala *likert*. Berikut ini tabel skala likert yang digunakan dalam penelitian:

1. Dilarang mengutip sebagian atau seluruh karya tulis ini tanpa mencantumkan dan menyebutkan sumber:
 - a. Pengutipan hanya untuk kepentingan pendidikan, penelitian, penulisan karya ilmiah, penyusunan laporan, penulisan kritik atau tinjauan suatu masalah.
 - b. Pengutipan tidak merugikan kepentingan yang wajar UIN Suska Riau.
2. Dilarang mengumumkan dan memperbanyak sebagian atau seluruh karya tulis ini dalam bentuk apapun tanpa izin UIN Suska Riau.



Hak Cipta Dilindungi Undang-Undang

1. Dilarang mengutip sebagian atau seluruh karya tulis ini tanpa mencantumkan dan menyebutkan sumber:
 - a. Pengutipan hanya untuk kepentingan pendidikan, penelitian, penulisan karya ilmiah, penyusunan laporan, penulisan kritik atau tinjauan suatu masalah.
 - b. Pengutipan tidak merugikan kepentingan yang wajar UIN Suska Riau.
2. Dilarang mengumumkan dan memperbanyak sebagian atau seluruh karya tulis ini dalam bentuk apapun tanpa izin UIN Suska Riau.

Tabel 2.2
Konsep Operasional Variabel

No	Variabel	Definisi	Indikator	Skala
1.	Pengetahuan keuangan (X1)	Pengetahuan keuangan adalah pemahaman individu mengenai konsep keuangan dan pengetahuan individu mengenai fakta-fakta keuangan pribadi yang dibutuhkan sebagai dasar dalam pengelolaan serta pengambilan keputusan keuangan secara efektif (Alexander & Pamungkas, 2019)	1. Literasi keuangan 2. Literasi ekonomi (Robb & Woodyard, 2011)	Likert
2.	Lifestyle Hedonis (X2)	Gaya hidup hedonisme adalah pandangan hidup yang mengasumsikan bahwa seseorang akan bahagia dengan mencari kebahagiaan sebanyak-banyaknya dan sebisa mungkin menghindari segala bentuk perasaan menyakitkan (Ariska et al., 2023)	1. Cenderung follower 2. Perilaku konsumsi 3. Tempat 4. Aktivitas 5. Lebih suka menjadi pusat perhatian (Kasali dalam Wahyuni, Radiman, and Kinanti, 2023)	Likert
3.	Sikap Keuangan (X3)	Sikap keuangan adalah pola pikir, opini, dan interpretasi keuangan, termasuk orientasi terhadap keuangan pribadi, filosofi uang, keamanan finansial, dan penilaian keuangan pribadi (Setyawan & Wulandari, 2020).	1. Hidup untuk hari ini 2. Membelanjakan uang. (OECD, 2016)	Likert
4.	Perilaku Keuangan (Y)	Perilaku keuangan mengacu pada perilaku yang berkaitan dengan pengelolaan uang (Xiao, 2016).	1. Perencanaan keuangan 2. Penganggaran 3. Tabungan dan investasi 4. Perilaku belanja. (Joo & Grable, 2004)	Likert

2.10 Hipotesis

Menurut Sugiyono (2018) hipotesis dapat diartikan sebagai jawaban sementara terhadap rumusan masalah penelitian yang telah dirumuskan dalam bentuk pertanyaan. Dikatakan sementara, karena jawaban yang diberikan hanya didasarkan pada teori yang relevan, belum didasarkan pada fakta-fakta empiris yang diperoleh melalui pengumpulan data. Dengan demikian, hipotesis bukan merupakan jawaban empiris, melainkan dapat didefinisikan sebagai jawaban teoritis terhadap rumusan masalah penelitian.

Dari definisi diatas maka penulis merumuskan hipotesis untuk penelitian ini adalah sebagai berikut :

1. Pengaruh pengetahuan keuangan terhadap perilaku keuangan

Pengetahuan keuangan tidak hanya bisa membuat seseorang dalam menggunakan uang dengan bijak, namun juga dapat memberi manfaat pada ekonomi. Seseorang dengan pengetahuan keuangan akan lebih memahami masalah keuangan serta lebih baik dalam hal perilaku keuangannya. Sehingga, semakin baik pengetahuan tentang keuangan maka semakin baik pula seseorang dalam mengelola keuangannya (Devi, 2020). Oleh karena itu hubungan antara pengetahuan keuangan dengan perilaku keuangan sangat penting, karena tingkat pengetahuan keuangan yang rendah cenderung memiliki masalah dalam mengelola keuangannya (Devi, 2020). Dalam penelitian yang dilakukan oleh Ramadhantie & Lasmanah (2022) menyatakan bahwa *Financial knowledge* berpengaruh secara positif terhadap *financial management behavior*. Hal yang sama juga diungkapkan oleh (Afriani & Kartika, 2021; R. nada Putri et al., 2019) yang hasil penelitiannya menunjukkan bahwa pengetahuan keuangan berpengaruh signifikan terhadap perilaku keuangan. Berdasarkan uraian diatas, maka penulis mengajukan hipotesis sebagai berikut:

H1: Diduga terdapat pengaruh yang positif antara pengetahuan keuangan dengan perilaku keuangan pada mahasiswa Universitas di Kota Pekanbaru.

2. Pengaruh *lifestyle hedonis* terhadap perilaku keuangan

Gaya hidup menggambarkan keseluruhan diri seseorang dalam kaitannya dengan lingkungannya. Dalam hal ini, gaya hidup yang diterapkan oleh para mahasiswa mempunyai pengaruh yang kuat terhadap perilaku keuangannya (Widyakto et al., 2022). Mahasiswa yang gaya hidupnya semakin mewah memiliki sikap yang semakin buruk terhadap uang karena sering menghambur-hamburkan uang dan tidak mampu mengelolanya dengan baik. Dan jika mahasiswa hidup

Hak Cipta Dilindungi Undang-Undang

1. Dilarang mengutip sebagian atau seluruh karya tulis ini tanpa mencantumkan dan menyebutkan sumber:
 - a. Pengutipan hanya untuk kepentingan pendidikan, penelitian, penulisan karya ilmiah, penyusunan laporan, penulisan kritik atau tinjauan suatu masalah.
 - b. Pengutipan tidak merugikan kepentingan yang wajar UIN Suska Riau.
2. Dilarang mengumumkan dan memperbanyak sebagian atau seluruh karya tulis ini dalam bentuk apapun tanpa izin UIN Suska Riau.

sederhana dan mengeluarkan uang secara hemat, maka ia mempunyai perilaku keuangan yang baik (Widyakto et al., 2022). Dalam penelitian Ariska et al. (2023) menyatakan bahwa *lifestyle hedonis* berpengaruh positif terhadap perilaku keuangan. Hal yang sama juga terdapat pada penelitian Siahaan & Waluyo (2023) menyatakan bahwa *lifestyle hedonis* memiliki hubungan yang positif terhadap perilaku keuangan. Namun dalam penelitian ini *lifestyle hedonis* diduga berpengaruh negatif terhadap perilaku keuangan, karena mahasiswa yang mempunyai *lifestyle hedonis* akan memberikan pengaruh yang buruk terhadap perilaku keuangan. Berdasarkan uraian diatas, maka penulis mengajukan hipotesis sebagai berikut:

H2: Diduga terdapat pengaruh yang negatif antara *lifestyle hedonis* dengan perilaku keuangan pada mahasiswa Universitas di Kota Pekanbaru.

3. Pengaruh sikap keuangan terhadap perilaku keuangan

Perilaku keuangan yang bertanggung jawab dimulai dengan menerapkan sikap keuangan yang baik dan benar. Sikap keuangan berkaitan dengan keyakinan diri individu dalam menentukan sikap terkait dengan perilaku keuangan yang bertanggung jawab serta membantu individu dalam menentukan tujuan keputusan keuangan yang tepat (Utami & Isbanah, 2023). Dalam penelitian Khalisharani, Johan, et al. (2022) menyatakan bahwa sikap keuangan berpengaruh positif terhadap perilaku keuangan. Hal yang sama juga terdapat pada penelitian Sari & Anam (2021) bahwa sikap keuangan berpengaruh positif terhadap perilaku keuangan. Berdasarkan uraian diatas, maka penulis mengajukan hipotesis sebagai berikut:

H3: Diduga terdapat pengaruh yang positif antara sikap keuangan dengan perilaku keuangan pada mahasiswa Universitas di Kota Pekanbaru.



Hak Cipta Dilindungi Undang-Undang

1. Dilarang mengutip sebagian atau seluruh karya tulis ini tanpa mencantumkan dan menyebutkan sumber:
 - a. Pengutipan hanya untuk kepentingan pendidikan, penelitian, penulisan karya ilmiah, penyusunan laporan, penulisan kritik atau tinjauan suatu masalah.
 - b. Pengutipan tidak merugikan kepentingan yang wajar UIN Suska Riau.
2. Dilarang mengumumkan dan memperbanyak sebagian atau seluruh karya tulis ini dalam bentuk apapun tanpa izin UIN Suska Riau.

BAB III

METODE PENELITIAN

3.1 Lokasi Penelitian

Kota Pekanbaru merupakan salah satu kota di Indonesia yang terletak di Provinsi Riau. Terdapat banyak Universitas di Kota Pekanbaru yang menjadi tujuan selanjutnya untuk melanjutkan pendidikan. Dengan mempertimbangkan hal di atas dan membatasi penelitian, maka penelitian dilaksanakan di beberapa Universitas di Kota Pekanbaru yang dapat mewakili Universitas lainnya, seperti Universitas Islam Negeri Sultan Syarif Kasim Riau, Universitas Riau, Universitas Muhammadiyah Riau, Universitas Islam Riau, dan Universitas Lancang Kuning.

3.2 Jenis dan Sumber Data

3.2.1 Jenis data

Jenis data yang digunakan adalah data kuantitatif, Data kuantitatif adalah data yang berbentuk angka atau data kualitatif yang diangkakan. Data yang dapat dimasukkan ke dalam skala pengukuran statistik disebut sebagai data kuantitatif. Fakta dan fenomena data ini dijelaskan secara numerik dan bukan dalam bahasa alami (Sugiyono, 2018).

3.2.2 Sumber data

Adapun data dalam penelitian ini menggunakan data primer dan sekunder sebagai berikut:

1. Data Primer

Menurut Sugiyono (2018) data primer adalah sumber yang memberikan informasi kepada pengumpul data secara langsung.

2. Data Sekunder

Menurut Sugiyono (2018) data sekunder adalah sumber yang memberikan informasi kepada pengumpul data secara tidak langsung, misalnya lewat orang lain atau lewat dokumen. Data sekunder yang digunakan dalam penelitian ini adalah data yang melengkapi kebutuhan

Hak Cipta Dilindungi Undang-Undang

1. Dilarang mengutip sebagian atau seluruh karya tulis ini tanpa mencantumkan dan menyebutkan sumber:
 - a. Pengutipan hanya untuk kepentingan pendidikan, penelitian, penulisan karya ilmiah, penyusunan laporan, penulisan kritik atau tinjauan suatu masalah.
 - b. Pengutipan tidak merugikan kepentingan yang wajar UIN Suska Riau.
2. Dilarang mengumumkan dan memperbanyak sebagian atau seluruh karya tulis ini dalam bentuk apapun tanpa izin UIN Suska Riau.

data primer, seperti data sekunder dari buku, hasil penelitian terdahulu, dan publikasi terkait lainnya.

3.3 Teknik Pengumpulan Data

3.3.1 Kuesioner

Kuesioner digunakan sebagai alat pengumpulan data. Kuesioner adalah metode yang digunakan untuk mengumpulkan data di mana partisipan diberikan daftar pertanyaan atau pernyataan tertulis untuk dijawabnya. Jika peneliti mengetahui secara pasti variabel yang akan diukur dan apa yang diharapkan dari responden, maka penggunaan kuesioner merupakan cara yang efektif untuk mengumpulkan data (Sugiyono, 2018).

Skala *likert* merupakan alat ukur yang digunakan dalam penelitian ini. Sikap, pendapatan, dan persepsi seseorang atau kelompok terhadap fenomena sosial diukur menggunakan skala *likert*. Faktor-faktor yang perlu diukur dijabarkan menjadi variabel-variabel indikator dengan menggunakan skala *likert*. Kemudian, indikator tersebut menjadi dasar penyusunan item-item instrumen, yang dapat berbentuk pertanyaan atau pernyataan. Setiap item instrumen mempunyai respon yang berkisar dari sangat setuju hingga sangat tidak setuju pada skala *likert*.

Penulis penelitian ini menggunakan 5 kategori pilihan sehingga dapat memperoleh tanggapan yang lebih lebih rinci, dari penelitian ini dapat diberi skor antara lain:

Tabel 3.1
Instrumen Skala Likert

Keterangan	Skor
Sangat Setuju (SS)	5
Setuju (S)	4
Netral (N)	3
Tidak setuju (TS)	2
Sangat tidak setuju (STS)	1

Sumber: (Sugiyono, 2018)

3.4 Populasi dan Sampel

3.4.1 Populasi

Populasi adalah wilayah umum yang terdiri dari subjek atau objek yang dipilih peneliti untuk dipelajari dan kemudian diambil kesimpulannya berdasarkan kuantitas dan karakteristik tertentu (Sugiyono, 2018). Populasi penelitian ini adalah Mahasiswa Universitas di Kota Pekanbaru.

Tabel 3.2
Data mahasiswa aktif di Universitas yang ada di Kota Pekanbaru Tahun 2023

No	Universitas	Jumlah Mahasiswa
1	Universitas Islam Negeri Sultan Syarif Kasim Riau	30.920
2	Universitas Riau	21.795
3	Universitas Muhammadiyah Riau	12.402
4	Universitas Islam Riau	30.645
5	Universitas Lancang Kuning	12.060
Total		107.822

Sumber: Pangkalan Data Pendidikan Tinggi (PDDikti)

3.4.2 Sampel

Menurut Sugiyono (2018) bagian dari jumlah dan karakteristik yang dimiliki oleh populasi disebut dengan sampel. Sampel yang diambil dari populasi dapat digunakan oleh peneliti jika penelitian terlalu besar untuk meneliti keseluruhan populasi karena sejumlah alasan, seperti kurangnya sumber daya (uang, waktu, dan tenaga). Oleh karena itu sampel yang diambil dari populasi harus representatif atau mewakili.

Peneliti menggunakan teknik *Nonprobability sampling* dengan jenis *Sampling Purposive* dalam penelitian ini. *Nonprobability sampling* adalah teknik pengambilan sampel yang tidak memberi kesempatan yang sama bagi setiap unsur atau anggota populasi untuk dipilih sebagai sampel. *Sampling purposive* merupakan teknik penentuan sampel dengan pertimbangan

Hak Cipta Dilindungi Undang-Undang

1. Dilarang mengutip sebagian atau seluruh karya tulis ini tanpa mencantumkan dan menyebutkan sumber:
 - a. Pengutipan hanya untuk kepentingan pendidikan, penelitian, penulisan karya ilmiah, penyusunan laporan, penulisan kritik atau tinjauan suatu masalah.
 - b. Pengutipan tidak merugikan kepentingan yang wajar UIN Suska Riau.
2. Dilarang mengumumkan dan memperbanyak sebagian atau seluruh karya tulis ini dalam bentuk apapun tanpa izin UIN Suska Riau.

tertentu (Sugiyono, 2018). Kriteria pengambilan sampel adalah sebagai berikut:

1. Mahasiswa aktif di Universitas Islam Negeri Sultan Syarif Kasim Riau, Universitas Riau, Universitas Muhammadiyah Riau, Universitas Lancang Kuning, dan Universitas Islam Riau tahun 2023.

Aplikasi G*Power digunakan untuk menentukan ukuran sampel minimum. Menurut J. F. Hair, Hult, Ringle, & Sarstedt (2017) G*Power adalah program analisis kekuatan lengkap yang biasa digunakan dalam penelitian komputer dan sosial untuk uji statistik. Untuk penelitian ini menggunakan uji regresi F melalui aplikasi G*Power. Untuk menentukan ukuran sampel yang akurat, analisis power dilakukan pada regresi berganda yang terdiri dari tiga prediktor. Uji tersebut menggunakan *alpha* sebesar 0,05, *power* sebesar 0,80, dan *effect size of* ($f^2 = 0,15$). Dalam studi ilmu sosial, konvensi menetapkan 80% sebagai *power* minimum yang dapat diterima.

Gambar 3.1
Hasil G*Power

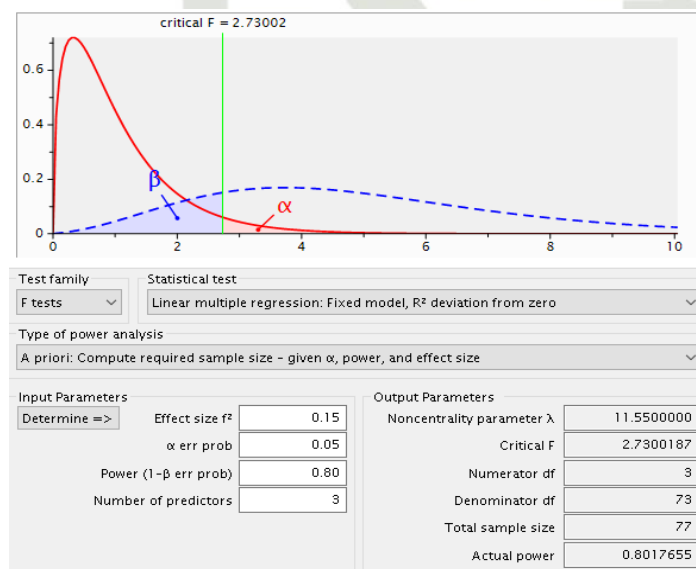

Dari hasil G*Power diatas maka ukuran sampel minimum penelitian ini adalah 77. Kesimpulannya, 77 dianggap sebagai ukuran sampel

1. Dilarang mengutip sebagian atau seluruh karya tulis ini tanpa mencantumkan dan menyebutkan sumber:
 - a. Pengutipan hanya untuk kepentingan pendidikan, penelitian, penulisan karya ilmiah, penyusunan laporan, penulisan kritik atau tinjauan suatu masalah.
 - b. Pengutipan tidak merugikan kepentingan yang wajar UIN Suska Riau.
2. Dilarang mengumumkan dan memperbanyak sebagian atau seluruh karya tulis ini dalam bentuk apapun tanpa izin UIN Suska Riau.

minimum untuk penelitian ini dan jumlah diatas jumlah minimum tersebut dianggap sesuai.

Sampel dalam penelitian ini diambil berdasarkan pengisian kuesioner yang disebarakan kepada responden yang telah ditentukan, di mana hasil pengisian kuesioner adalah sebagai berikut:

Gambar 3.2
Diagram Jumlah Responden Pada Universitas

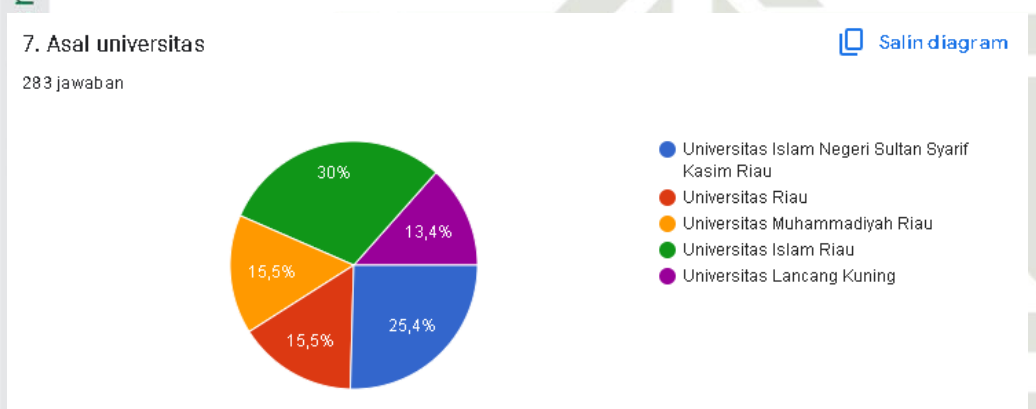

Dari gambar diatas dapat dilihat bahwa jumlah sampel adalah sebanyak 283 orang, dimana jumlah sampel tersebut telah melebihi batas minimum sampel yaitu 77. Kesimpulannya jumlah sampel 283 dianggap sesuai.

3. Metode Analisis

3.1 Analisis Statistik Menggunakan SPSS

Pada langkah pertama analisis data, perangkat lunak IBM SPSS digunakan sebagai alat utama untuk semua proses entri data, definisi data, dan persiapan data. IBM SPSS membantu peneliti dalam membersihkan data dan memeriksa ketidakkonsistenan dalam kumpulan data logis. Sebelum diubah menjadi file data, semua respon diberi kode terlebih dahulu. Untuk memverifikasi data yang telah dikumpulkan, dilakukan beberapa prosedur penyaringan data untuk menguji normalitas data, memastikan tidak ada nilai yang hilang, kesalahan entri data, atau jawaban

Hak Cipta Dilindungi Undang-Undang

1. Dilarang mengutip sebagian atau seluruh karya tulis ini tanpa mencantumkan dan menyebutkan sumber:
 - a. Pengutipan hanya untuk kepentingan pendidikan, penelitian, penulisan karya ilmiah, penyusunan laporan, penulisan kritik atau tinjauan suatu masalah.
 - b. Pengutipan tidak merugikan kepentingan yang wajar UIN Suska Riau.
2. Dilarang mengumumkan dan memperbanyak sebagian atau seluruh karya tulis ini dalam bentuk apapun tanpa izin UIN Suska Riau.

kosong. Selain itu, jumlah kemunculan data kategorikal untuk profil demografi semua konstruksi diperiksa menggunakan aplikasi yang sama melalui distribusi frekuensi dan analisis deskriptif. Sebelum penilaian model penelitian apa pun, persiapan data adalah langkah pertama dalam analisis data. Langkah ini memastikan bahwa data yang dikumpulkan akurat dan sesuai untuk penelitian, sehingga semua data yang dikumpulkan dalam penelitian ini diedit, diberi kode, dan kemudian disalin ke dalam perangkat lunak (Cooper & Schindler, 2014).

Dalam persiapan data yaitu langkah awal dalam analisis data, perangkat lunak IBM SPSS digunakan sebagai alat utama untuk semua entri data dan definisi data. Semua data yang diedit disalin langsung ke perangkat lunak IBM SPSS Versi 23. Pengumpulan dan pemasukan data secara otomatis yang dikumpulkan melalui survei online menjadi lebih mudah karena datanya berbentuk spreadsheet Excel. Dari soal pengukuran mentah, soal pengukuran akhir dibuat dan diberi kode menggunakan IBM SPSS Versi 23. Langkah selanjutnya adalah proses pembersihan data, dimana data disaring untuk semua kemungkinan kesalahan (jawaban kosong, garis lurus, dan entri data). Nilai apa pun di luar rentang diperiksa ulang dan koreksi dilakukan. Kemudian, prosedur dilanjutkan dengan memeriksa outlier. Selain itu, nilai yang hilang ditangani menggunakan prosedur EM. Selanjutnya, setelah data dibersihkan, perangkat lunak yang sama digunakan untuk menjalankan beberapa pengujian deskriptif.

3.5.2 Analisis SEM-PLS

Metode analisis penelitian ini menggunakan pendekatan kuantitatif dengan metode Structural Equation Modeling Partial Least Square (SEM-PLS) yang merupakan alternatif dari Covariance Based SEM (CBSM). PLS merupakan model persamaan SEM dengan pendekatan berdasarkan *variance* atau *component-based structural equation modeling*.

Tujuan PLS-SEM adalah untuk mengembangkan teori atau membangun teori (Ghozali & Latan, 2015). PLS digunakan untuk

Hak Cipta Dilindungi Undang-Undang

1. Dilarang mengutip sebagian atau seluruh karya tulis ini tanpa mencantumkan dan menyebutkan sumber:
 - a. Pengutipan hanya untuk kepentingan pendidikan, penelitian, penulisan karya ilmiah, penyusunan laporan, penulisan kritik atau tinjauan suatu masalah.
 - b. Pengutipan tidak merugikan kepentingan yang wajar UIN Suska Riau.
2. Dilarang mengumumkan dan memperbanyak sebagian atau seluruh karya tulis ini dalam bentuk apapun tanpa izin UIN Suska Riau.

menjelaskan ada atau tidaknya hubungan antar variabel laten (*prediction*) dengan melihat apakah ada pengaruh atau hubungan antar konstruk. PLS merupakan metode analisis yang *powerfull* karena dapat diterapkan pada semua skala data, tidak membutuhkan banyak asumsi dan ukuran sampel tidak harus besar (Ghozali, 2014).

Berdasarkan pedoman yang dikemukakan Ghozali & Latan (2015), analisis PLS-SEM terdiri dari dua sub model yaitu model pengukuran (*measurement model*) atau *outer model* dan model struktural (*structural model*) atau *inner model*. Model pengukuran atau *outer model* dievaluasi dengan *convergent* dan *discriminant validity* dari indikatornya, *composite reliability* untuk block indikator. Model struktural atau *inner model* dievaluasi dengan melihat presentase *variance* yang dijelaskan, yaitu dengan melihat nilai R^2 (*R-square*) untuk konstruk laten dependen, serta melihat besarnya koefisien jalur struktural. Stabilitas dari estimasi ini dievaluasi dengan menggunakan uji t-statistik didapat melalui prosedur *bootstrapping* (Ghozali, 2014). Penelitian ini menggunakan PLS-SEM dengan alasan seperti yang tertera pada tabel 3.3.

Tabel 3.3
Kriteria analisis SEM-PLS

Kriteria	SEM-PLS
Tujuan penelitian	Untuk mengembangkan teori atau membangun teori (orientasi prediksi).
Pendekatan	Berdasarkan <i>variance</i>
Metode estimasi	<i>Least squares</i>
Spesifikasi model dan parameter model	<i>Components two loadings, path koefisien, dan component weight</i>
Model struktural	Model dengan kompleksitas besar dengan banyak konstruk dan banyak indikator
Evaluasi model dan asumsi normalitas data	Tidak mensyaratkan data terdistribusi normal dan estimasi parameter dapat langsung dilakukan tanpa persyaratan kriteria <i>goodness of fit</i>
Pengujian signifikansi	Tidak dapat diuji dan difalsifikasi (harus melalui prosedur <i>bootstrap</i> atau <i>jackknife</i>)
Rekomendasi sampel	30-100
Software produk	PLS graph, SmartPLS, SPAD-PLS, XLSTATPLS, dan sebagainya.

Sumber: (Ghozali, 2014)

Hak Cipta Dilindungi Undang-Undang

1. Dilarang mengutip sebagian atau seluruh karya tulis ini tanpa mencantumkan dan menyebutkan sumber:
 - a. Pengutipan hanya untuk kepentingan pendidikan, penelitian, penulisan karya ilmiah, penyusunan laporan, penulisan kritik atau tinjauan suatu masalah.
 - b. Pengutipan tidak merugikan kepentingan yang wajar UIN Suska Riau.
2. Dilarang mengumumkan dan memperbanyak sebagian atau seluruh karya tulis ini dalam bentuk apapun tanpa izin UIN Suska Riau.

3.5.3 Tahapan Analisis Data

Hubungan antar variabel dalam penelitian ini secara simultan dimodelkan dengan menggunakan SmartPLS 4. Semua konstruk dalam penelitian adalah multi item konstruk dan dikonseptualisasikan menggunakan pendekatan reflektif. Sub bagian berikut mendiskusikan panduan untuk menguji model pengukuran atau outer model. Program ini menggunakan prosedur 2 langkah yaitu pengujian model pengukuran dan pengujian model struktural. Langkah-langkahnya didiskusikan secara lebih mendetail dibawah ini:

3.5.3.1 Pengujian Model Pengukuran

Reabilitas dan validitas item adalah fokus utama fase 1 (penilaian model pengukuran). Peneliti dapat melanjutkan pengujian model struktural setelah semua kriteria yang diperlukan dipenuhi oleh model pengukuran (J. F. Hair, Hult, Ringle, & Sarstedt, 2017). Suatu item pengukuran dikatakan reliabel apabila item tersebut secara konsisten mengukur konsep yang ingin diukur. Sebaliknya suatu item pengukuran dikatakan valid apabila mampu mengukur konsep yang dimaksudkan dengan baik. *Convergent validity* dan *discriminant validity* dilakukan untuk menguji apakah mode pengukuran dalam penelitian ini reliabel dan valid atau tidak. Gambar 3.3 mencantumkan prosedur langkah demi langkah yang terlibat dalam model pengukuran.

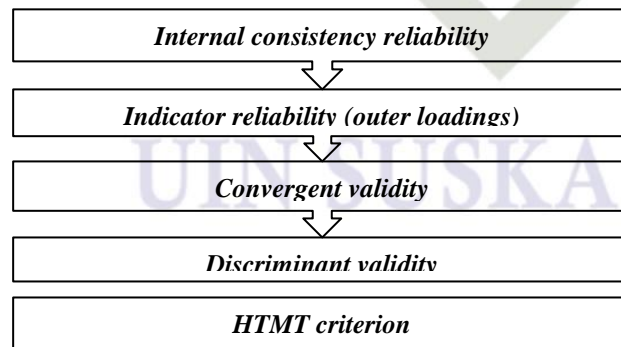

Gambar 3.3 Langkah-langkah dalam model pengukuran

Hak Cipta Dilindungi Undang-Undang

1. Dilarang mengutip sebagian atau seluruh karya tulis ini tanpa mencantumkan dan menyebutkan sumber:
 - a. Pengutipan hanya untuk kepentingan pendidikan, penelitian, penulisan karya ilmiah, penyusunan laporan, penulisan kritik atau tinjauan suatu masalah.
 - b. Pengutipan tidak merugikan kepentingan yang wajar UIN Suska Riau.
2. Dilarang mengumumkan dan memperbanyak sebagian atau seluruh karya tulis ini dalam bentuk apapun tanpa izin UIN Suska Riau.

Berdasarkan gambar 3.3 diatas, penilaian model pengukuran dijelaskan lebih rinci sebagai berikut:

1. **Indicator reliability (Outer Loading)**

Suatu indikator dikatakan reliabel apabila indikator tersebut benar-benar mengukur apa yang ingin diukurnya (Urbach & Ahlemann, 2010). Menurut Urbach & Ahlemann (2010) reliabilitas indikator dilakukan untuk menguji sejauh mana suatu indikator konsisten dengan apa yang ingin diukur. Penelitian ini menerapkan nilai *cut-off* sebesar 0,5 untuk menentukan nilai signifikansi setiap indikator (J. f Hair et al., 2014). Nilai *loading* sama dengan atau lebih besar dari 0,5 dapat diterima jika jumlah pembebanan pada skor *loading* yang tinggi memberikan kontribusi terhadap skor AVE lebih besar dari 0,5 (Byrne, 2016).

2. **Convergent validity**

Convergent validity biasanya ditentukan dengan menggunakan average variance extractor (AVE). *Convergent validity* adalah sejauh mana konstruk laten menjelaskan varian indikatornya (J. F. Hair, Hult, Ringle, & Sarstedt, 2017). Fornell & Larcker (1981) menyatakan persyaratan bahwa AVE suatu konstruk harus minimal 0,5 dalam PLS agar *Convergent validity* dapat dicapai.

3. **Discriminant validity**

Kriteria Fornell-Larcker (Fornell & Larcker, 1981) dan *cross-loading* (Chin, 1998) adalah dua ukuran *Discriminant validity* yang umum digunakan dalam PLS. *Discriminant validity* mengacu pada sejauh mana suatu indikator membedakan antara konstruk atau mengukur konsep yang berbeda dengan memeriksa korelasi antara ukuran yang berpotensi tumpang tindih (Ramayah et al., 2018). Ketika skor komponen masing-masing variabel laten dikorelasikan dengan skor komponen lainnya, maka akan terjadi *cross loading* (Chin, 1998). Tidak ada pertukaran antara indikator-indikator dari

Hak Cipta Dilindungi Undang-Undang

1. Dilarang mengutip sebagian atau seluruh karya tulis ini tanpa mencantumkan dan menyebutkan sumber:
 - a. Pengutipan hanya untuk kepentingan pendidikan, penelitian, penulisan karya ilmiah, penyusunan laporan, penulisan kritik atau tinjauan suatu masalah.
 - b. Pengutipan tidak merugikan kepentingan yang wajar UIN Suska Riau.
2. Dilarang mengumumkan dan memperbanyak sebagian atau seluruh karya tulis ini dalam bentuk apapun tanpa izin UIN Suska Riau.

konstruk-konstruk yang berbeda jika dibandingkan dengan konstruk-konstruk lain, *loading* setiap indikator untuk konstruk yang ditunjuk lebih tinggi. Menurut kriteria Fornell-Lacker, AVE setiap variabel laten harus lebih besar dari kuadrat korelasi tertinggi variabel laten dengan variabel laten lainnya, oleh karena itu suatu variabel laten harus memiliki lebih banyak variasi dengan indikator yang ditetapkan dibandingkan variabel laten lainnya.

Selain pedoman yang diberikan di atas, Henseler et al. (2015) merekomendasikan pengujian nilai HTMT untuk melihat apakah berbeda signifikan dengan 1,00 melalui *bootstrapping*. HTMT juga dapat diuji pada nilai ambang batas yang lebih rendah, seperti 0,85 atau 0,90 tergantung pada konteks penelitian (Franke & Sarstedt, 2019).

3.5.3.2 Pengujian *Collinearity Issue*

Untuk memastikan bahwa data tidak menimbulkan bias pada hasil regresi, hubungan struktural dinilai, dan masalah kolinearitas ditentukan. Penelitian telah menyatakan bahwa suatu konstruk prediktor dapat memiliki probabilitas masalah kolinearitas yang tinggi jika memiliki nilai VIF di atas 5, sedangkan kriteria yang lebih ketat menyatakan bahwa nilai VIF yang lebih rendah yaitu 3,3 juga dapat menunjukkan adanya masalah kolinearitas (Diamantopoulos & Siguaw, 2006; J. F. Hair et al., 2011). Oleh karena itu, peneliti sebaiknya menargetkan nilai VIF 3 ke bawah.

3.5.3.3 Pengujian Model Struktural

Model struktural dinilai setelah menetapkan model pengukuran. Kemampuan model untuk memprediksi satu atau lebih konstruk target ditentukan pada langkah ini (J. F. Hair, Hult, Ringle, & Sarstedt, 2017). J. F. Hair, Hult, Ringle, Sarstedt, et al. (2017) mengusulkan empat langkah untuk menilai model struktural dalam PLS-SEM, seperti yang diilustrasikan pada gambar 3.4.

Hak Cipta Dilindungi Undang-Undang

1. Dilarang mengutip sebagian atau seluruh karya tulis ini tanpa mencantumkan dan menyebutkan sumber:
 - a. Pengutipan hanya untuk kepentingan pendidikan, penelitian, penulisan karya ilmiah, penyusunan laporan, penulisan kritik atau tinjauan suatu masalah.
 - b. Pengutipan tidak merugikan kepentingan yang wajar UIN Suska Riau.
2. Dilarang mengumumkan dan memperbanyak sebagian atau seluruh karya tulis ini dalam bentuk apapun tanpa izin UIN Suska Riau.

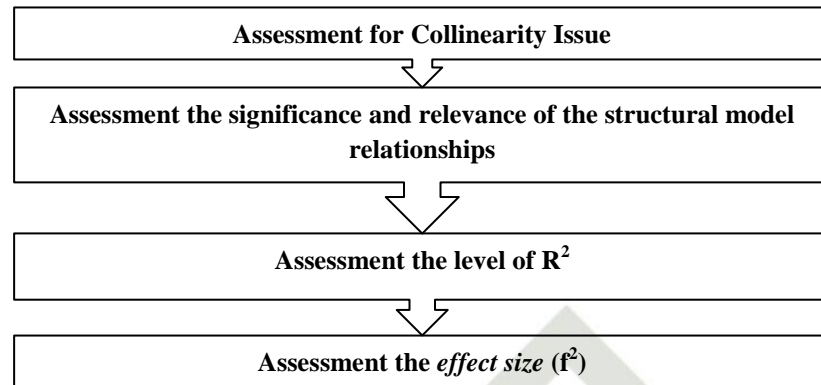

Gambar 3.4 Langkah-langkah menilai model struktural

Berdasarkan gambar 3.4 diatas, penilaian model struktural dijelaskan lebih rinci sebagai berikut:

1. Structural Model Relationship

Sebagai bagian dari pengujian hipotesis dalam penelitian ini, hasil setiap hubungan jalur dalam model dihasilkan menggunakan prosedur *bootstrapping* (uji nonparametrik dalam PLS). Dalam *bootstrapping*, sampel asli diganti dengan pengambilan sampel acak berulang untuk mendapatkan kesalahan standar untuk pengujian hipotesis dan untuk membuat sampel *bootstrapping* (J. F. Hair et al., 2011). Chin (2010) menyarankan *bootstrapping* dengan 1000 sampel ulang. Untuk menguji tingkat signifikansi, fungsi *bootstrapping* pada perangkat lunak SmartPLS 4 digunakan untuk menghasilkan statistik-t untuk semua jalur. *Boostrapping* ditetapkan ke tingkat signifikansi 0,05 dengan uji satu sisi dan 1000 subsampel. Ramayah et al. (2018) memberikan 101.

Pedoman yang menyatakan bahwa nilai kritis uji satu sisi adalah 2,33 pada taraf signifikansi 5% ($\alpha = 0.05$), dan 1,28 pada taraf signifikansi 10% ($\alpha = 0,1$). Selain itu, hubungan yang lebih lemah berkorelasi dengan nilai estimasi koefisien jalur yang mendekati 0, sedangkan hubungan positif yang kuat berkorelasi dengan nilai yang mendekati +1 (J. F. Hair, Hult, Ringle, & Sarstedt, 2017).

Hak Cipta Dilindungi Undang-Undang

1. Dilarang mengutip sebagian atau seluruh karya tulis ini tanpa mencantumkan dan menyebutkan sumber:
 - a. Pengutipan hanya untuk kepentingan pendidikan, penelitian, penulisan karya ilmiah, penyusunan laporan, penulisan kritik atau tinjauan suatu masalah.
 - b. Pengutipan tidak merugikan kepentingan yang wajar UIN Suska Riau.
2. Dilarang mengumumkan dan memperbanyak sebagian atau seluruh karya tulis ini dalam bentuk apapun tanpa izin UIN Suska Riau.

2. The Coefficient of Determination (R^2)

Selanjutnya keakuratan prediksi model dievaluasi menggunakan koefisien determinasi (R^2). Kekuatan penjelas suatu model dapat ditentukan dari nilai R^2 nya. Koefisien ini merepresentasikan besarnya varians pada konstruk endogen yang dijelaskan oleh seluruh konstruk eksogen yang terkait dengannya (Ramayah et al., 2018). Efeknya berkisar dari 0 hingga 1, dengan nilai yang lebih tinggi. Menurut Chin (1998) nilai R^2 sebesar 0,67 menunjukkan keakuratan prediksi cukup besar, 0,33 menunjukkan akurasi prediksi sedang, dan 0,19 menunjukkan akurasi prediksi lemah.

3. Effect size (f^2)

Effect size (f^2) menilai dampak relatif dari konstruk prediktor terhadap konstruk endogen (Cohen, 1988). Secara spesifik menilai seberapa kuat kontribusi salah satu konstruk eksogen dalam menjelaskan konstruk endogen tertentu pada R^2 . Cohen (1988) memperkenalkan pedoman untuk mengukur *effect size* dimana nilai 0,02, 0,15, dan 0,35 masing-masing mewakili *effect size* kecil, sedang, dan besar.

BAB IV

GAMBARAN UMUM OBJEK PENELITIAN

4. Universitas Islam Negeri Sultan Syarif Kasim Riau

4.1 Sejarah

Universitas Islam Negeri Sultan Syarif Kasim (UIN Suska) Riau dalam bahasa Arab adalah *رياو ميثلحكوو الإسلامية قاسم شريف السلطان جامعة* dan dalam bahasa Inggris adalah State Islamic University of Sultan Syarif Kasim Riau merupakan hasil pengembangan/ peningkatan status pendidikan dari Institut Agama Islam Negeri (IAIN) Sulthan Syarif Qasim Pekanbaru yang secara resmi dikukuhkan berdasarkan Peraturan Presiden RI Nomor 2 Tahun 2005 tanggal 4 Januari 2005 tentang Perubahan IAIN Sulthan Syarif Qasim Pekanbaru menjadi UIN Sultan Syarif Kasim Riau dan diresmikan pada 9 Februari 2005 oleh Presiden RI, Bapak Dr. H. Susilo Bambang Yudhoyono sebagai tindak lanjut perubahan status ini, Menteri Agama RI menetapkan Organisasi dan Tata kerja UIN Suska Riau berdasarkan Peraturan Menteri Agama RI Nomor 8 Tahun 2005 tanggal 4 April 2005.

Institut Agama Islam Negeri Sulthan Syarif Qasim (IAIN Susqa) Pekanbaru sebagai cikal bakal UIN Suska Riau, didirikan pada tanggal 16 September 1970 berdasarkan Surat Keputusan Menteri Agama Republik Indonesia No. 194 Tahun 1970. Institut ini diresmikan berdirinya oleh Menteri Agama Republik Indonesia K.H. Ahmad Dahlan pada tanggal 16 September 1970 berupa penandatanganan piagam dan pelantikan Rektor yang pertama, Prof. H. Ilyas Muhammad Ali.

IAIN Susqa ini pada mulanya berasal dari beberapa Fakultas dari Perguruan Tinggi Agama Islam Swasta yang kemudian dinegerikan, yaitu Fakultas Tarbiyah Universitas Islam Riau di Pekanbaru, Fakultas Syariah Universitas Islam Riau di Tembilahan, dan Fakultas Ushuluddin Mesjid Agung An-Nur Pekanbaru.

Dengan persetujuan Pemerintah Daerah, maka Institut Agama Islam Negeri Pekanbaru ini diberi nama dengan Sulthan Syarif Qasim, yaitu nama

1. Dilarang mengutip sebagian atau seluruh karya tulis ini tanpa mencantumkan dan menyebutkan sumber:
 - a. Pengutipan hanya untuk kepentingan pendidikan, penelitian, penulisan karya ilmiah, penyusunan laporan, penulisan kritik atau tinjauan suatu masalah.
 - b. Pengutipan tidak merugikan kepentingan yang wajar UIN Suska Riau.
2. Dilarang mengumumkan dan memperbanyak sebagian atau seluruh karya tulis ini dalam bentuk apapun tanpa izin UIN Suska Riau.

Sulthan Kerajaan Siak Sri Indrapura ke-12 atau terakhir, yang juga nama pejuang nasional asal Riau. Pengambilan nama ini mengingat jasa-jasa dan pengabdian beliau terhadap negeri, termasuk di bidang pendidikan.

IAIN Susqa Pekanbaru ini mengambil tempat kuliah pada mulanya di bekas sekolah Cina di Jl. Cempaka, sekarang bernama Jl. Teratai, kemudian dipindahkan ke masjid Agung An-Nur. Lalu pada tahun 1973, barulah IAIN Susqa menempati kampus Jl. Pelajar (Jl. K.H. Ahmad Dahlan sekarang). Bangunan pertama seluas 840 m² yang terletak di atas tanah berukuran 3,65 Ha dibiayai sepenuhnya oleh Pemerintah Daerah dan diresmikan penggunaannya oleh Gubernur Kepala Daerah Tingkat I Riau, Arifin Achmad, pada tanggal 19 Juni 1973.

Ketika didirikan, IAIN Susqa hanya terdiri atas tiga Fakultas, yaitu Fakultas Tarbiyah, Fakultas Syari'ah, dan Fakultas Ushuluddin. Namun sejak tahun 1998, IAIN Susqa mengembangkan diri dengan membuka Fakultas Dakwah. Fakultas ini didirikan berdasarkan Surat Keputusan Menteri Agama Republik Indonesia No. 104 Tahun 1998 tanggal 24 Pebruari 1998. Fakultas ini pada mulanya berasal dari Jurusan Dakwah yang ada pada Fakultas Ushuluddin. Pada tahun 1997 telah berdiri pula Program Pascasarjana/PPs IAIN SUSQA Pekanbaru.

Keinginan untuk memperluas bidang kajian di IAIN Sulthan Syarif Qasim Pekanbaru muncul melalui Seminar Cendikiawan Muslim (1985), Seminar Budaya Kerja dalam Perspektif Islam (1987), dan dialog ulama serta cendikiawan se-Propinsi Riau. Tiga tahun berturut-turut (1996, 1997, 1998) melahirkan rekomendasi: Agar IAIN Sulthan Syarif Qasim Pekanbaru membuka program studi baru (umum). Melalui keputusan rapat senat IAIN Susqa tanggal 9 September 1998 yang menetapkan perubahan status IAIN Susqa menjadi Universitas Islam Negeri (UIN) Sultan Syarif Kasim Riau, maka dilakukan persiapan secara bertahap. Mulai pada tahun akademik 1998/1999 telah dibuka beberapa program studi umum pada beberapa fakultas, seperti program studi Psikologi pada Fakultas Tarbiyah, program studi Manajemen dan Manajemen Perusahaan pada Fakultas Syari'ah, dan

Hak Cipta Dilindungi Undang-Undang

1. Dilarang mengutip sebagian atau seluruh karya tulis ini tanpa mencantumkan dan menyebutkan sumber:
 - a. Pengutipan hanya untuk kepentingan pendidikan, penelitian, penulisan karya ilmiah, penyusunan laporan, penulisan kritik atau tinjauan suatu masalah.
 - b. Pengutipan tidak merugikan kepentingan yang wajar UIN Suska Riau.
2. Dilarang mengumumkan dan memperbanyak sebagian atau seluruh karya tulis ini dalam bentuk apapun tanpa izin UIN Suska Riau.

Hak Cipta Dilindungi Undang-Undang

1. Dilarang mengutip sebagian atau seluruh karya tulis ini tanpa mencantumkan dan menyebutkan sumber:
 - a. Pengutipan hanya untuk kepentingan pendidikan, penelitian, penulisan karya ilmiah, penyusunan laporan, penulisan kritik atau tinjauan suatu masalah.
 - b. Pengutipan tidak merugikan kepentingan yang wajar UIN Suska Riau.
2. Dilarang mengumumkan dan memperbanyak sebagian atau seluruh karya tulis ini dalam bentuk apapun tanpa izin UIN Suska Riau.

program studi Ilmu Komunikasi pada Fakultas Dakwah. Pada tahun akademik 1999/2000 IAIN Suska telah pula membuka Program Studi Teknik Informatika. Satu tahun kemudian, tepatnya tahun akademik 2000/2001, dibuka pula Program Studi Teknik Industri. Kedua program studi terakhir ini untuk sementara ditempatkan di bawah administrasi Fakultas Dakwah.

Pada tahun akademik 2002/2003 program studi umum yang ada pada fakultas diatas dan ditambah beberapa program studi baru, ditingkatkan menjadi fakultas yang berdiri sendiri. Fakultas-fakultas tersebut adalah Fakultas Sains dan Teknologi dengan Jurusan/Program Studi Teknik Informatika, Teknik Industri, Sistem Informasi, dan Matematika; Fakultas Psikologi dengan Jurusan/Program Studi Psikologi; Fakultas Ekonomi dan Ilmu Sosial dengan Program Studi Manajemen, Akuntansi dan Manajemen Perusahaan Diploma III; dan Fakultas Peternakan dengan Program Studi Ilmu Ternak dengan konsentrasi Teknologi Produksi Ternak, Teknologi Hasil Ternak dan Teknologi Pakan dan Nutrisi.

Dengan demikian, pada tahun akademik 2002/2003, IAIN Suska sebagai persiapan UIN Suska Riau telah mempunyai 8 fakultas, yaitu: Fakultas Tarbiyah, Fakultas Syari'ah, Fakultas Ushuluddin, Fakultas Dakwah dan Ilmu Komunikasi, Fakultas Sains dan Teknologi, Fakultas Psikologi, Fakultas Ekonomi, dan Fakultas Peternakan.

Peningkatan status IAIN menjadi UIN dimaksudkan untuk menghasilkan sarjana muslim yang mampu menguasai, mengembangkan, dan menerapkan ilmu ke-Islaman, ilmu pengetahuan dan teknologi secara integral, sekaligus menghilangkan pandangan dikhotomi antara ilmu keislaman dan ilmu umum.

Pengembangan UIN Suska tidak hanya dilakukan pada bidang akademik semata, seperti melalui pembukaan fakultas-fakultas dan program-program studi baru, tapi juga diarahkan pada pengembangan di bidang fisik, sarana, dan prasarana. Dewasa ini UIN Suska telah mempunyai lahan kampus seluas 84,15 Ha yang terdiri atas 3,65 Ha di Jl. K.H. Ahmad

Dahlan dan 80,50 Ha di Km. 15 Jl. Soebrantas Simpangbaru Panam Pekanbaru.

Lahan kampus di Km 15 Jl. H.R. Soebrantas tersebut dibebaskan pada tahun 1981/1982 mulanya seluas 60 Ha dan diperluas pada tahun 2003-2006 menjadi 80,50 Ha. Pada tahun 1995/1996 pembangunan fisik di lahan ini telah dimulai dan telah berhasil membangun gedung seluas 5.760 m² untuk 70 lokal ruang kuliah.

Sesuai dengan Peraturan Menteri Agama RI Nomor 8 Tahun 2005 tentang Organisasi dan Tata Kerja UIN Suska Riau dan Peraturan Menteri Agama RI Nomor 56 Tahun 2006 tentang Perubahan atas PMA RI No. 8 Tahun 2005 tentang Organisasi dan Tata Kerja UIN Suska Riau, maka UIN Suska Riau memiliki 8 fakultas, yaitu: Fakultas Tarbiyah dan Keguruan, Fakultas Syariah dan Ilmu Hukum, Fakultas Ushuluddin, Fakultas Dakwah dan Ilmu Komunikasi, Fakultas Sains dan Teknologi, Fakultas Psikologi, Fakultas Ekonomi dan Ilmu Sosial, dan Fakultas Pertanian dan Peternakan.

4.1.2 Visi dan Misi

Visi: “Terwujudnya UIN Suska Riau sebagai perguruan tinggi Islam yang gemilang dan terbilang dalam mengembangkan ilmu keIslaman, sains, teknologi dan atau seni secara integratif di kawasan Asia pada Tahun 2025”

Misi:

1. Menyelenggarakan pendidikan dan pembelajaran berbasis integrasi ilmu, teknologi dan atau seni dengan Islam untuk menghasilkan sumber daya manusia yang saleh, moderat, cerdas dan berkualitas secara akademik
2. Menyelenggarakan penelitian dan pengkajian yang inovatif dan tepat guna dalam mengembangkan ilmu pengetahuan, teknologi dan atau seni yang terintegrasi dengan Islam
3. Menyelenggarakan pengabdian berbasis integrasi ilmu pengetahuan, teknologi dan atau seni dengan Islam yang bermanfaat bagi masyarakat dan lingkungan

1. Dilarang mengutip sebagian atau seluruh karya tulis ini tanpa mencantumkan dan menyebutkan sumber:
 - a. Pengutipan hanya untuk kepentingan pendidikan, penelitian, penulisan karya ilmiah, penyusunan laporan, penulisan kritik atau tinjauan suatu masalah.
 - b. Pengutipan tidak merugikan kepentingan yang wajar UIN Suska Riau.
2. Dilarang mengumumkan dan memperbanyak sebagian atau seluruh karya tulis ini dalam bentuk apapun tanpa izin UIN Suska Riau.



Hak Cipta Dilindungi Undang-Undang

1. Dilarang mengutip sebagian atau seluruh karya tulis ini tanpa mencantumkan dan menyebutkan sumber:
 - a. Pengutipan hanya untuk kepentingan pendidikan, penelitian, penulisan karya ilmiah, penyusunan laporan, penulisan kritik atau tinjauan suatu masalah.
 - b. Pengutipan tidak merugikan kepentingan yang wajar UIN Suska Riau.
2. Dilarang mengumumkan dan memperbanyak sebagian atau seluruh karya tulis ini dalam bentuk apapun tanpa izin UIN Suska Riau.

© Hak cipta milik UIN Suska Riau

State Islamic University of Sultan Syarif Kasim Riau

4. Menyelenggarakan tata kelola universitas yang baik (*good university govermance*) serta adaptif dengan sistem dan teknologi.

4.1.3 Karakteristik

1. Pengembangan paradigma ilmu yang memberi penekanan pada rasa iman dan tauhid (*belief affection*).
2. Pengembangan berbagai cabang ilmu pengetahuan dengan pendekatan religius sehingga nilai-nilai Islam menjadi roh bagi setiap cabang ilmu pengetahuan dengan penerapan prinsip Islam dalam Disiplin Ilmu (IDI) sebagai upaya riil mewujudkan integrasi ilmu dengan Islam.
3. Penyelenggaraan beberapa disiplin ilmu untuk mencapai standar kompetensi ilmu-ilmu keislaman yang memperkuat domain akidah, ibadah, muamalah dan akhlak
4. Pembinaan dan pengembangan lingkungan yang madani sesuai dengan nilai-nilai Islam melalui program Ma'had 'Al-jami'ah.
5. Perwujudan keunggulan akademik dan profesionalisme yang didasarkan pada moral keagamaan dalam kehidupan kampus.
6. Pengembangan studi Regional Islam Asia Tenggara dan Tamaddun Melayu sebagai pusat keunggulan (*center of excellence*)

4.1.4 Sasaran strategis

1. *Excellent and competitive graduates*, Meningkatnya daya saing lulusan baik di tingkat nasional maupun regional melalui penerimaan mahasiswa baru yang kompetitif, pendidikan dan pembelajaran yang berkualitas dengan mengintegrasikan Islam, sains, teknologi dan atau seni
2. *Increasing number and quality of national and international publlications*, Meningkatnya kuantitas dan kualitas penelitian yang inovatif dan berdaya guna, publikasi penelitian tingkat nasional dan internasional, serta luaran hasil penelitian yang memiliki hak paten dan Hak atas Kekayaan Intelektual (HaKI).



Hak Cipta Dilindungi Undang-Undang

1. Dilarang mengutip sebagian atau seluruh karya tulis ini tanpa mencantumkan dan menyebutkan sumber:
 - a. Pengutipan hanya untuk kepentingan pendidikan, penelitian, penulisan karya ilmiah, penyusunan laporan, penulisan kritik atau tinjauan suatu masalah.
 - b. Pengutipan tidak merugikan kepentingan yang wajar UIN Suska Riau.
2. Dilarang mengumumkan dan memperbanyak sebagian atau seluruh karya tulis ini dalam bentuk apapun tanpa izin UIN Suska Riau.

4.15 Tujuan

1. Menghasilkan lulusan yang saleh, moderat, cerdas dan berkualitas secara akademik serta memiliki cara pandang dunia yang Islami (*Islamic worldview*)
2. Menghasilkan penelitian inovatif, integratif dan tepat guna dalam pengembangan ilmu pengetahuan dan teknologi
3. Memberikan pengabdian dan layanan yang bermanfaat bagi masyarakat dan lingkungan
4. Menghasilkan tata kelola yang adaptif dengan sistem dan teknologi berdasarkan prinsip-prinsip transparansi, akuntabilitas, bertanggungjawab, independensi dan kewajaran.

4.2 Universitas Riau

4.2.1 Sejarah

Universitas Riau (UNRI) didirikan pada tanggal 1 Oktober 1962 Berdasarkan Surat Keputusan Yayasan UNRI Nomor 02/KPTS/JUR/62, maka pada tanggal 25 September 1962 telah didirikan UNRI disertai dengan Surat Keputusan Menteri Perguruan Tinggi dan Ilmu Pengetahuan No.123 tanggal 20 September 1963. Pada awalnya UNRI hanya terdiri dari Fakultas Ketatanegaraan dan Ketataniagaan (FKK) dan Fakultas Keguruan dan Ilmu Pendidikan (FKIP). Kemudian pada tahun 1963 telah dibuka dua fakultas lain, yaitu Fakultas Ekonomi dan Fakultas Ilmu Pasti dan Ilmu Alam. Pada tahun 1964 didirikan satu fakultas lagi yakni Fakultas Perikanan sehingga UNRI pada waktu itu mempunyai lima fakultas.

Pada tahun 1964 Fakultas Keguruan Ilmu Pendidikan UNRI memisahkan diri dan menjelma menjadi IKIP Jakarta Cabang Pekanbaru. Namun pada tahun 1968 bergabung lagi dengan UNRI menjadi dua fakultas yakni Fakultas Keguruan dan Fakultas Ilmu Pendidikan. Pada tahun 1979 dirintis pula pendirian sebuah fakultas eksakta lainnya yaitu Fakultas Non Gelar Teknologi.

Hak Cipta Dilindungi Undang-Undang

1. Dilarang mengutip sebagian atau seluruh karya tulis ini tanpa mencantumkan dan menyebutkan sumber:
 - a. Pengutipan hanya untuk kepentingan pendidikan, penelitian, penulisan karya ilmiah, penyusunan laporan, penulisan kritik atau tinjauan suatu masalah.
 - b. Pengutipan tidak merugikan kepentingan yang wajar UIN Suska Riau.
2. Dilarang mengumumkan dan memperbanyak sebagian atau seluruh karya tulis ini dalam bentuk apapun tanpa izin UIN Suska Riau.

Dengan demikian sampai tahun 1982 UNRI memiliki tujuh fakultas. Pada tahun 1983 Fakultas Keguruan dan Fakultas Ilmu Pendidikan digabung kembali menjadi satu yakni Fakultas Keguruan dan Ilmu Pendidikan sehingga tahun 1983-1984 UNRI sesuai dengan Keputusan Presiden Republik Indonesia No. 39 tahun 1983 UNRI terdiri dari 6 (enam) fakultas, yakni: Fakultas Ilmu Sosial dan Ilmu Politik, Fakultas Ekonomi, Fakultas Matematika dan Ilmu Pengetahuan Alam, Fakultas Perikanan, Fakultas Keguruan dan Ilmu Pendidikan dan Fakultas Non Gelar Teknologi.

Berdasarkan Surat Keputusan Mendikbud No. 0312/0/1991 tanggal 6 Juli 1991 tentang penutupan dan pengintegrasian Fakultas Non Gelar dalam lingkungan Universitas dan Institut, maka FNGT jenjang Diploma Tiga Program Studi Penyuluhan Pertanian dan Produksi Pertanian diintegrasikan pada Fakultas Pertanian yang akan dibuka. Program Studi Teknik Kimia dan Teknik Sipil pada tahun akademik 1994-1995 menerima mahasiswa program S1 dan D3 yang sudah ada. Kedua program inilah yang menjadi cikal bakal Fakultas Teknik sekarang.

Fakultas lain secara berturut-turut dibuka di UNRI sejak pendirian FNGT. Berdasarkan Surat Keputusan Mendikbud RI No. 0374/0/1993 tanggal 21 Oktober 1993, Fakultas Pertanian mulai dibuka. Pada tahun 2001 resmi keluar Surat Keputusan Menteri Pendidikan Nasional No. 236/0/2000 tentang pendirian Fakultas Teknik pada UNRI tanggal 21 Desember 2000, sehingga Fakultas Teknik resmi berdiri di UNRI. Pada tahun 2001 telah dibuka pula Program Studi Pendidikan Dokter (PSPD) yang akan menjadi Fakultas Kedokteran di UNRI. Kemudian disusul dengan Program Studi Ilmu Hukum yang mulai beroperasi 2002.

Pada tahun 2005, Universitas Riau membuka Fakultas Kedokteran dan Fakultas Hukum. Pada Tahun 2017 didirikan Fakultas Keperawatan. Pada tahun yang sama, Fakultas Ekonomi berubah menjadi Fakultas Ekonomi dan Bisnis serta Fakultas Perikanan dan Ilmu Kelautan menjadi Fakultas Perikanan dan Kelautan. Disamping ke sepuluh fakultas tersebut, UNRI memiliki Pasca Sarjana yang terdiri dari 3 Prodi S3 dan 20 Prodi S2.

Hak Cipta Dilindungi Undang-Undang

1. Dilarang mengutip sebagian atau seluruh karya tulis ini tanpa mencantumkan dan menyebutkan sumber:

- a. Pengutipan hanya untuk kepentingan pendidikan, penelitian, penulisan karya ilmiah, penyusunan laporan, penulisan kritik atau tinjauan suatu masalah.
- b. Pengutipan tidak merugikan kepentingan yang wajar UIN Suska Riau.

2. Dilarang mengumumkan dan memperbanyak sebagian atau seluruh karya tulis ini dalam bentuk apapun tanpa izin UIN Suska Riau.

Perguruan tinggi ini mengalami banyak perubahan-perubahan dari segi struktur manajemen dan personil top manajemennya. Sesuai dengan perkembangan dan pengembangan selama 58 tahun (2020), di lingkungan UNRI terdapat beberapa lembaga struktural dan lembaga fungsional, yaitu: Rektor dengan empat Wakil Rektor, Biro Umum dan Keuangan (BUK), Biro Akademik Kemahasiswaan (BAK), dan Biro Perencanaan dan Hubungan Masyarakat (BPHM). Sejak berdiri (1962 hingga 1978), UNRI memakai sistem Presidium, tercatat tokoh-tokoh yang pernah duduk sebagai 4 ketua presidium: Brigjen H. Kaharuddin Nasution(1962- 1967); Brigjen H. Arifin Achmad (1967-1978) dan Prof. Drs. H.M. Farid Kasmy (1978-1980).

Pada periode ini UNRI dapat dikatakan sebagai masa peralihan dari sistem Presidium kepada sistem Rektor. Untuk itu ditunjuklah Prof. Drs. H.M. Farid Kasmy sebagai pejabat sementara Rektor. UNRI mempunyai Rektor definitif berdasarkan Surat Keputusan Presiden Republik Indonesia Nomor 148/M/1980. Tercatat sebagai Rektor UNRI, Yaitu: 1)Prof.Dr.Muchtar Lutfi (1980-1984, 1985-1989), 2) Prof. Drs. M. Bosman Saleh, MBA (1989 – 1993), 3)Prof. Dr. Mohammad Diah (1993-1997), 4) Prof. Dr. Muchtar Ahmad (1997-2001, 2001-2005), 5) Prof. Dr. Ashaluddin Jalil, MS (2005- 2014), 6) Prof.Dr.Ir. Aras Mulyadi, DEA (2014-2018, 2018-2022, Prof. Dr. Sri Indarti, SE., M.Si (2022-2026).

UNRI memiliki beberapa kampus untuk mendukung penyelenggaraan kegiatan akademik dan non-akademik. Kampus utama disebut Kampus Bina Widya seluas 345,617 hektar telah difungsikan sejak tahun 1983 dan terletak sekitar 12,5 km dari Pusat Kota Pekanbaru. Di kampus ini terdapat Gedung Rektorat, sebagian besar Fakultas (FISIP, FEB, FMIPA, FPK, FKIP, FAPERTA, dan FT), Perpustakaan, Lembaga-lembaga, UPT TIK, Rumah Sakit Pendidikan, Mesjid, dan lain-lain. Kampus ke dua, yakni Kampus Purnama terletak di Kota Dumai dengan luas hamparan 32,045 hektar untuk mendukung kegiatan akademik Program Ilmu Kelautan.



Hak Cipta Dilindungi Undang-Undang

1. Dilarang mengutip sebagian atau seluruh karya tulis ini tanpa mencantumkan dan menyebutkan sumber:
 - a. Pengutipan hanya untuk kepentingan pendidikan, penelitian, penulisan karya ilmiah, penyusunan laporan, penulisan kritik atau tinjauan suatu masalah.
 - b. Pengutipan tidak merugikan kepentingan yang wajar UIN Suska Riau.
2. Dilarang mengumumkan dan memperbanyak sebagian atau seluruh karya tulis ini dalam bentuk apapun tanpa izin UIN Suska Riau.

Sedangkan Kampus Pattimura di Jalan Pattimura Gobah Pekanbaru seluas 5,795 hektar dan Jalan Thamrin seluas 4 hektar. Kampus Pattimura di gunakan oleh Fakultas Hukum, Program Pasca Sarjana, Program D3 FE, Pusat Pengembangan Karir dan Kewirausahaan (P2K2), dan lain-lain. Fakultas Kedokteran memiliki kampus sendiri berdekatan dengan Rumah Sakit Umum di Jalan Diponegoro. Disamping itu terdapat pula kampus eks SGO untuk penyelenggaraan program studi yang terkait dengan keolahragaan.

4.2.2 Visi dan Misi

Visi: Visi Universitas Riau adalah “Menjadi Universitas Riset Unggul Bermartabat di Bidang Sains dan Teknologi di Kawasan Asia Tenggara Tahun 2035”.

Misi:

1. Menyelenggarakan tri dharma perguruan tinggi yang unggul
2. Melaksanakan tata kelola universitas yang bermartabat
3. Mengembangkan potensi keunggulan mahasiswa
4. Menciptakan sistem informasi yang handal dan menerapkan inovasi bagi kepentingan masyarakat.

4.2.3 Tugas dan Fungsi

Tugas Unri: menyelenggarakan pendidikan akademik dan dapat menyelenggarakan pendidikan vokasi dalam berbagai rumpun ilmu pengetahuan dan/atau teknologi dan jika memenuhi syarat dapat menyelenggarakan pendidikan profesi.

Fungsi Unri:

1. Pelaksanaan dan pengembangan pendidikan tinggi
2. Pelaksanaan penelitian dalam rangka pengembangan ilmu pengetahuan dan teknologi
3. Pelaksanaan pengabdian kepada masyarakat
4. Pelaksanaan pembinaan pendidik, tenaga kependidikan, mahasiswa, dan hubungannya dengan lingkungan



Hak Cipta Diindungi Undang-Undang

1. Dilarang mengutip sebagian atau seluruh karya tulis ini tanpa mencantumkan dan menyebutkan sumber:
 - a. Pengutipan hanya untuk kepentingan pendidikan, penelitian, penulisan karya ilmiah, penyusunan laporan, penulisan kritik atau tinjauan suatu masalah.
 - b. Pengutipan tidak merugikan kepentingan yang wajar UIN Suska Riau.
2. Dilarang mengumumkan dan memperbanyak sebagian atau seluruh karya tulis ini dalam bentuk apapun tanpa izin UIN Suska Riau.

© Hak Cipta milik UIN Suska Riau

State Islamic University of Sultan Syarif Kasim Riau

5. Pelaksanaan kegiatan layanan administratif.

4.3 Universitas Muhammadiyah Riau

4.3.1 Sejarah

Muhammadiyah sebagai pilar bangsa yang mempunyai komitmen untuk mewujudkan masyarakat yang adil dan makmur berdasarkan Pancasila dan UUD 1945 yang diridhai Allah SWT, sejak awal telah menjadikan pendidikan sebagai ujung tombak pembangunan bangsa. Kiprah Muhammadiyah dalam dunia pendidikan secara nasional telah dibuktikan dengan berdirinya lembaga-lembaga pendidikan mulai dari pendidikan pra-sekolah hingga perguruan tinggi.

Dengan komitmen dan kesadaran yang mendalam ini, maka pada tanggal 23 Juli 1993, Persyarikatan Muhammadiyah Wilayah Riau mendirikan Akademi Teknologi Otomotif (ATOM) yang selanjutnya pada tanggal 17 Juli 1994 didirikan pula Akademi Perawatan (AKPER) Muhammadiyah dan pada tanggal 5 November 1998 berdiri Akademi Keuangan dan perbankan Muhammadiyah (AKPM) yang berkedudukan di jalan KH. Ahmad Dahlan No. 88 Sukajadi, Pekanbaru.

Dari ketiga akademi tersebut, peningkatannya terus diupayakan oleh Pimpinan Wilayah Muhammadiyah Riau agar dapat menjadi sebuah universitas dengan harapan dapat meningkatkan amal usaha pendidikannya sebagai salah satu pilar dakwah amar ma'ruf nahi mungkar melalui penyelenggaraan pendidikan, khususnya di Provinsi Riau.

Tepat pada tanggal 5 Juni 2008, cita-cita Pimpinan Wilayah Muhammadiyah Riau untuk mendirikan Universitas Muhammadiyah Riau (UMRI) akhirnya terwujud berdasarkan SK Mendiknas RI No. 94/D/O/2008 yang merupakan universitas Muhammadiyah ke-39 di Indonesia. Sejak awal berdirinya, UMRI memiliki 5 fakultas yaitu: Fakultas Teknik Fakultas Ekonomi Fakultas Matematika Ilmu Pengatahuan Alam dan Kesehatan Fakultas Ilmu Komputer Fakultas Ilmu Komunikasi.



Hak Cipta Dilindungi Undang-Undang

1. Dilarang mengutip sebagian atau seluruh karya tulis ini tanpa mencantumkan dan menyebutkan sumber:
 - a. Pengutipan hanya untuk kepentingan pendidikan, penelitian, penulisan karya ilmiah, penyusunan laporan, penulisan kritik atau tinjauan suatu masalah.
 - b. Pengutipan tidak merugikan kepentingan yang wajar UIN Suska Riau.
2. Dilarang mengumumkan dan memperbanyak sebagian atau seluruh karya tulis ini dalam bentuk apapun tanpa izin UIN Suska Riau.

© Hak cipta milik UIN Suska Riau

State Islamic University of Sultan Syarif Kasim Riau

4.3.2 Visi dan Misi

Azas UMRI berasaskan Al-Quran, As-Sunnah, Pancasila dan Undang-Undang Dasar 1945. Tujuan Menyiapkan peserta didik menjadi sarjana muslim yang beriman dan bertaqwa, bermarwah dan bermartabat yang mempunyai kemampuan akademik dan profesional serta beramal menuju terwujudnya masyarakat utama, adil dan makmur yang di ridhai Allah SWT. Mengamalkan, mengembangkan, menciptakan dan menyebarkan ilmu pengetahuan, teknologi dan kesenian dalam rangka memajukan islam dan meningkatkan kesejahteraan umat manusia.

Visi: Menjadikan Universitas Muhammadiyah Riau sebagai lembaga pendidikan tinggi yang bermarwah dan bermartabat dalam menghasilkan sumber daya manusia yang menguasai IPTEKS dengan landasan IMTAQ tahun 2030.

Misi:

1. Mewujudkan keunggulan bidang pendidikan, pengajaran, penelitian, pengabdian kepada masyarakat dan Al-Islam Kemuhammadiyah.
2. Menguasai dan memanfaatkan Ilmu Pengetahuan dan Teknologi dalam pendidikan, pengajaran, penelitian, pengabdian kepada masyarakat dan Al-Islam Kemuhammadiyah.
3. Menyelenggarakan pendidikan, pengajaran, penelitian, pengabdian kepada masyarakat yang dilandasi etika, nilai dan moral Islami.
4. Menciptakan iklim kondusif untuk tumbuh dan berkembangnya budaya mutu, pengembangan IPTEK dan implementasi iman dan taqwa.

4.4 Universitas Islam Riau

4.4.1 Sejarah

Universitas Islam Riau adalah perguruan tinggi tertua di Provinsi Riau berdiri pada tanggal 4 September 1962 bertepatan dengan 23 Zulkaidah 1382 H, dibawah Yayasan Lembaga Pendidikan Islam (YLPI) Riau. Tokoh Pendiri Universitas Islam Riau yaitu:



Hak Cipta Dilindungi Undang-Undang

1. Dilarang mengutip sebagian atau seluruh karya tulis ini tanpa mencantumkan dan menyebutkan sumber:
 - a. Pengutipan hanya untuk kepentingan pendidikan, penelitian, penulisan karya ilmiah, penyusunan laporan, penulisan kritik atau tinjauan suatu masalah.
 - b. Pengutipan tidak merugikan kepentingan yang wajar UIN Suska Riau.
2. Dilarang mengumumkan dan memperbanyak sebagian atau seluruh karya tulis ini dalam bentuk apapun tanpa izin UIN Suska Riau.

© Hak cipta milik UIN Suska Riau

State Islamic University of Sultan Syarif Kasim Riau

1. H. Arifin Achmad
2. H. Soeman Hs
3. H. Zaini Kunin
4. H.R Subrantas Siswanto
5. Hj. Khadijah Ali
6. H. Kaharuddin Nasution

Keberadaan Universitas Islam Riau (UIR) sebagai perguruan tinggi tertua di Provinsi Riau telah mengalami perjalanan sejarah yang cukup panjang. cikal bakal berdirinya UIR tak terlepas dari rangkaian pembangunan bidang pendidikan islam di Provinsi Riau khususnya di ibukota di Pekanbaru.

Terbentuknya UIR ikut membangun dunia intelektual yang berperan penting dalam memajukan Provinsi Riau, yang baru terbentuk sejak tahun 1958. meskipun UIR sudah berdiri sejak 4 September 1962 sebagai realisasi cita-cita YLPI mendirikan perguruan tinggi di Provinsi Riau namun peresmian baru dapat dilakukan pada 18 April 1963 dengan Ketua Badan Pelaksana Pembangunan UIR yakni Datuk Wan Abdurrahman.

Peresmian UIR dilakukan oleh H. Anton Timur Jaelani M.A (Kepala Bagian Urusan Perguruan Tinggi Departemen Agama Republik Indonesia) dengan ditandatanganinya piagam dari Universitas Islam Riau.

4.4.2 Visi dan Misi

Visi:

“Menjadi Universitas Islam Berkelas Dunia Berbasis Iman dan Takwa”

“To be World Class Islamic University Based on Iman and Takwa”

Misi:

Misi Universitas Islam Riau ditetapkan berdasarkan surat keputusan Rektor Universitas Islam Riau nomor 098/UIR/KPPS/2021 melalui persetujuan senat pada rapat senat Universitas Islam Riau

1. Menerapkan kandungan Al- Qur'an dan As-Sunnah



Hak Cipta Dilindungi Undang-Undang

1. Dilarang mengutip sebagian atau seluruh karya tulis ini tanpa mencantumkan dan menyebutkan sumber:
 - a. Pengutipan hanya untuk kepentingan pendidikan, penelitian, penulisan karya ilmiah, penyusunan laporan, penulisan kritik atau tinjauan suatu masalah.
 - b. Pengutipan tidak merugikan kepentingan yang wajar UIN Suska Riau.
2. Dilarang mengumumkan dan memperbanyak sebagian atau seluruh karya tulis ini dalam bentuk apapun tanpa izin UIN Suska Riau.

© Hak cipta milik UIN Suska Riau

State Islamic University of Sultan Syarif Kasim Riau

2. Menyelenggarakan pendidikan berwawasan global yang berbasis iman dan takwa
3. Menyelenggarakan penelitian, pengembangan ilmu pengetahuan dan teknologi bereputasi internasional yang berbasis iman dan takwa
4. Menyelenggarakan pengabdian kepada masyarakat bernilai well-being berbasis iman dan takwa
5. Menyelenggarakan dakwah islamiyah bil lisan, bil walam, bil hal dan bil hikmah.
6. Menyelenggarakan islamic good university governance.

4. Universitas Lancang Kuning

4.5.1 Sejarah

Universitas Lancang Kuning atau yang biasa disingkat sebagai Unilak adalah salah satu perguruan tinggi yang berada di Pekanbaru, Provinsi Riau, Indonesia. Universitas ini didirikan oleh Yayasan Raja Ali pada tanggal 9 Juni 1982 berdasarkan Surat Keputusan Yayasan Raja Ali Haji No. 001/KEP-Yasrah/ 82. Pada saat ini yang menjabat sebagai rektor Unilak adalah Dr. Junaidi, S.S., M.Hum.

Berdirinya Unilak diprakarsai oleh Pemerintah Provinsi Riau dan tokoh-tokoh masyarakat Riau, dengan tujuan utamanya adalah untuk membantu siswa-siswa yang saat itu tidak mampu ditampung oleh perguruan tinggi negeri yang ada di Riau serta tidak mempunyai biaya yang cukup untuk melanjutkan studi ke perguruan di luar Provinsi Riau sedangkan minat untuk melanjutkan studi ke jenjang lebih tinggi ada, untuk menampung keinginan itulah UNILAK didirikan. Nama Lancang Kuning diambil dari jenis kapal Komando dalam armada Kerajaan Melayu Riau pada zaman dahulu dan Yayasan yang menaunginya Raja Ali Haji diambil dari nama pujangga dan negarawan kelahiran tanah Melayu Riau.

Universitas Lancang Kuning saat ini memiliki 9 Fakultas itu yaitu:

1. Ilmu administrasi



Hak Cipta Dilindungi Undang-Undang

1. Dilarang mengutip sebagian atau seluruh karya tulis ini tanpa mencantumkan dan menyebutkan sumber:
 - a. Pengutipan hanya untuk kepentingan pendidikan, penelitian, penulisan karya ilmiah, penyusunan laporan, penulisan kritik atau tinjauan suatu masalah.
 - b. Pengutipan tidak merugikan kepentingan yang wajar UIN Suska Riau.
2. Dilarang mengumumkan dan memperbanyak sebagian atau seluruh karya tulis ini dalam bentuk apapun tanpa izin UIN Suska Riau.

2. Ekonomi
3. Teknik
4. Pertanian
5. Hukum
6. Ilmu Budaya
7. Kehutanan
8. Ilmu Komputer
9. FKIP

Untuk program Pascasarjana yaitu:

1. Magister Manajemen
2. Magister Hukum

Unilak merupakan salah satu kampus swasta pertama kedua yang ada di Riau. Akreditasi kampus unilak adalah B, seluruh prodi telah berakreditasi B, dan terakreditasi A untuk Fakultas Hukum. Berbagai fasilitas tersedia di kampus ini diantaranya lapangan bola, basket, voli, *jogging track*, asrama mahasiswa, perpustakaan, labor dan lain lain.

4.5.2 Visi dan Misi

Visi:

Menjadi Universitas unggul di tingkat nasional berlandaskan budaya melayu pada tahun 2030.

Misi:

1. Meningkatkan kualitas pendidikan untuk menghasilkan lulusan kompetitif berskala nasional
2. Melakukan penelitian dalam rangka menumbuhkembangkan ipteks dan budaya
3. Melakukan pengabdian pada masyarakat dalam rangka menyebarkan iptesk dan budaya
4. Menjalin kemitraan dalam rangka meningkatkan kualitas pendidikan.



Hak Cipta Dilindungi Undang-Undang

1. Dilarang mengutip sebagian atau seluruh karya tulis ini tanpa mencantumkan dan menyebutkan sumber:
 - a. Pengutipan hanya untuk kepentingan pendidikan, penelitian, penulisan karya ilmiah, penyusunan laporan, penulisan kritik atau tinjauan suatu masalah.
 - b. Pengutipan tidak merugikan kepentingan yang wajar UIN Suska Riau.
2. Dilarang mengumumkan dan memperbanyak sebagian atau seluruh karya tulis ini dalam bentuk apapun tanpa izin UIN Suska Riau.

BAB VI

KESIMPULAN DAN SARAN

6.1 Kesimpulan

Berdasarkan hasil penelitian yang telah dilakukan mengenai pengaruh pengetahuan keuangan, *lifestyle hedonis*, dan sikap keuangan terhadap perilaku keuangan pada mahasiswa universitas di kota Pekanbaru maka kesimpulan dalam penelitian ini adalah sebagai berikut:

1. Pengetahuan keuangan berpengaruh positif dan signifikan terhadap perilaku keuangan pada mahasiswa universitas di kota Pekanbaru.
2. *Lifestyle hedonis* berpengaruh negatif dan signifikan terhadap perilaku keuangan pada mahasiswa universitas di kota Pekanbaru.
3. Sikap keuangan berpengaruh positif dan signifikan terhadap perilaku keuangan pada mahasiswa universitas di kota Pekanbaru.

6.2 Keterbatasan Penelitian

Dari penelitian ini terdapat beberapa keterbatasan yang dialami dan dapat menjadi beberapa faktor yang dapat untuk lebih diperhatikan bagi peneliti-peneliti yang akan datang dalam lebih menyempurnakan penelitiannya karena penelitian ini sendiri tentu memiliki kekurangan yang perlu terus diperbaiki dalam penelitian-penelitian kedepannya. Beberapa keterbatasan dalam penelitian tersebut, antara lain:

1. Penelitian ini hanya dilakukan di 5 universitas di kota Pekanbaru, sehingga hasilnya mungkin tidak dapat digeneralisasi untuk universitas lain atau populasi yang lebih luas.
2. Jumlah responden yang hanya 283 orang, tentunya masih kurang untuk menggambarkan keadaan yang sesungguhnya dari mahasiswa universitas di kota Pekanbaru.
3. Dalam penelitian ini, jumlah responden yang tidak sama rata antar universitas. Meskipun demikian, hal ini tidak mengurangi validitas hasil penelitian, data yang dikumpulkan memberikan wawasan mendalam dan



Hak Cipta Dilindungi Undang-Undang

1. Dilarang mengutip sebagian atau seluruh karya tulis ini tanpa mencantumkan dan menyebutkan sumber:
 - a. Pengutipan hanya untuk kepentingan pendidikan, penelitian, penulisan karya ilmiah, penyusunan laporan, penulisan kritik atau tinjauan suatu masalah.
 - b. Pengutipan tidak merugikan kepentingan yang wajar UIN Suska Riau.
2. Dilarang mengumumkan dan memperbanyak sebagian atau seluruh karya tulis ini dalam bentuk apapun tanpa izin UIN Suska Riau.

relevan.

4. Keterbatasan penelitian ini terletak pada fokus yang terbatas hanya pada tiga faktor yang mempengaruhi perilaku keuangan, yaitu pengetahuan keuangan, *lifestyle hedonis*, dan sikap keuangan. Meskipun faktor-faktor ini signifikan dalam konteks penelitian, adanya faktor lain seperti pengalaman keuangan, pendidikan ekonomi, uang saku dan lainnya dapat memberikan gambaran yang lebih komprehensif tentang perilaku keuangan.
5. Dalam penelitian ini, jumlah responden perempuan secara signifikan lebih banyak dibandingkan dengan responden laki-laki. Meskipun demikian, hal ini tidak mengurangi validitas hasil penelitian, data yang dikumpulkan memberikan wawasan mendalam dan relevan, mencerminkan pandangan kelompok yang sangat peduli terhadap isu yang diteliti. Selain itu, analisis data dilakukan dengan mempertimbangkan berbagai faktor demografis lainnya untuk memastikan hasil yang akurat dan representatif.

6.3 Saran

Berdasarkan hasil penelitian yang telah dilakukan, maka saran yang diberikan adalah:

1. Bagi mahasiswa

Mahasiswa lebih meningkatkan lagi mengenai pengetahuan keuangannya, karena dari hasil penelitian pengetahuan keuangan mahasiswa masih sedang. Meningkatkan pengetahuan keuangan bisa dengan cara pelatihan dan workshop terkait manajemen keuangan, baca buku dan artikel tentang pengelolaan keuangan bisa membantu memperluas pengetahuan keuangan. Mahasiswa juga harus mengembangkakan sikap keuangan yang positif, dengan cara kebiasaan menabung, investasi sejak dini dan kesadaran finansial. Mahasiswa juga harus mengurangi *lifestyle hedonisnya* agar memiliki perilaku keuangan yang baik, dengan cara belanja cerdas menggunakan diskon, mencari alternatif hiburan yang lebih hemat biaya dan mahasiswa perlu belajar

untuk tidak terlalu terpengaruh oleh gaya hidup teman atau media sosial yang bisa memicu pengeluaran berlebihan.

2. Bagi penelitian selanjutnya

Bagi penelitian selanjutnya sebaiknya memperluas penelitian ke universitas lain atau perguruan tinggi lainnya di kota Pekanbaru untuk mendapatkan gambaran yang lebih luas dan komparatif. Diharapkan untuk menambah jumlah sampel yang lebih banyak untuk memungkinkan hasil penelitian lebih dapat digeneralisasikan ke populasi yang lebih luas. Selain itu dapat menggunakan teknik penelitian yang berbeda, atau juga dapat menggunakan variabel lain yang tidak terdapat didalam penelitian sehingga kedepannya dapat memberikan referensi yang lebih baik untuk penelitian selanjutnya.

3. Bagi universitas

Untuk meningkatkan pengetahuan keuangan dan sikap keuangan, serta mengurangi *lifestyle hedonis* pada mahasiswa, universitas bisa menyelenggarakan program edukasi keuangan dengan workshop dan seminar mengenai keuangan, fasilitas konseling keuangan apabila mahasiswa membutuhkan bantuan dalam mengelola keuangan pribadi, pengembangan aplikasi dan teknologi dengan merekomendasikan aplikasi manajemen keuangan yang dapat digunakan mahasiswa untuk mengatur anggaran keuangannya, dan promosi hidup hemat seperti bazar murah, lomba menabung, dan memberikan penghargaan bagi mahasiswa yang menunjukkan perilaku keuangan yang baik dan disiplin dalam menabung.

Hak Cipta Diindungi Undang-Undang

1. Dilarang mengutip sebagian atau seluruh karya tulis ini tanpa mencantumkan dan menyebutkan sumber:

- a. Pengutipan hanya untuk kepentingan pendidikan, penelitian, penulisan karya ilmiah, penyusunan laporan, penulisan kritik atau tinjauan suatu masalah.
- b. Pengutipan tidak merugikan kepentingan yang wajar UIN Suska Riau.

2. Dilarang mengumumkan dan memperbanyak sebagian atau seluruh karya tulis ini dalam bentuk apapun tanpa izin UIN Suska Riau.

Hak Cipta Dilindungi Undang-Undang

1. Dilarang mengutip sebagian atau seluruh karya tulis ini tanpa mencantumkan dan menyebutkan sumber:

a. Pengutipan hanya untuk kepentingan pendidikan, penelitian, penulisan karya ilmiah, penyusunan laporan, penulisan kritik atau tinjauan suatu masalah.

b. Pengutipan tidak merugikan kepentingan yang wajar UIN Suska Riau.

2. Dilarang mengumumkan dan memperbanyak sebagian atau seluruh karya tulis ini dalam bentuk apapun tanpa izin UIN Suska Riau.

DAFTAR PUSTAKA

- Abdillah, A. F. Z. (2022). Pengaruh literasi keuangan, lifestyle hedonis dan sikap keuangan pribadi terhadap perilaku keuangan mahasiswa. *WIGA: Jurnal Penelitian Ilmu Ekonomi*, 4.
- Afriani, R. I., & Kartika, R. (2021). Pengaruh Financial Knowledge Dan Locus Control Terhadap Financial Management Behavior Mahasiswa Tingkat Akhir Jurusan Akuntansi Universitas Bina Bangsa. *Sains: Jurnal Manajemen Dan Bisnis*, 13(2).
- Ajzen, I. (1991). The theory of planned behavior. *Organizational Behavior and Human Decision Processes*, 50, 179–211.
- Ajzen, I. (2005). *Attitudes, Personality, and Behavior* (2nd ed.). Open University Press.
- Alexander, R., & Pamungkas, A. S. (2019). Pengaruh Pengetahuan Keuangan, Lokus Pengendalian Dan Pendapatan Terhadap Perilaku Keuangan. *Jurnal Manajerial Dan Kewirausahaan*, 1(1). <https://doi.org/10.24912/jmk.v1i1.2798>
- Anderson, J. C., & Gerbing, D. W. (1988). Structural Equation Modeling in Practice: A Review and Recommended Two-Step Approach. *Journal Psychological Bulletin*, 103(3), 411–423.
- Ariska, S. N., Jusman, J., & Asriany, A. (2023). Pengaruh literasi keuangan, financial teknologi dan gaya hidup hedonisme terhadap perilaku keuangan mahasiswa. *Owner: Riset & Jurnal Akuntansi*, 7(3), 2662–2673. <https://doi.org/10.33395/owner.v7i3.1472>
- Byrne, B. M. (2016). *Structural Equation Modeling with AMOS: Basic Concepts, Applications, and Programming*. Routledge.
- Cayyani, P., & Rochmawati. (2021). Pengaruh Pengetahuan Keuangan, Teman Sebaya, dan Parental Income terhadap Perilaku Keuangan dengan Self-Control sebagai Moderasi. *Jurnal Ecogen*, 4(2), 224–239.
- Chin, W. W. (1998). Issues and Opinion on Structural Equation Modeling. *MIS Quarterly*, 22(1).
- Chin, W. W. (2010). *How to Write Up and Report PLS Analyses*. In V. E. Vinzi, W. W. Chin, J. Henseler, & H. Wang (Ed.). *Handbook of Partial Least Squares*. Heidelberg: Springer. <https://doi.org/10.1007/978-3-540-32827-8>
- Cohen, J. (1988). *Statistical Power Analysis for the Behavioral Sciences* (2nd ed.). Lawrence Erlbaum Associates.
- Cooper, D. R., & Schindler, P. S. (2014). *Business Research Methods* (12th ed.).



Hak Cipta Dilindungi Undang-Undang

1. Dilarang mengutip sebagian atau seluruh karya tulis ini tanpa mencantumkan dan menyebutkan sumber:

- a. Pengutipan hanya untuk kepentingan pendidikan, penelitian, penulisan karya ilmiah, penyusunan laporan, penulisan kritik atau tinjauan suatu masalah.
- b. Pengutipan tidak merugikan kepentingan yang wajar UIN Suska Riau.

2. Dilarang mengumumkan dan memperbanyak sebagian atau seluruh karya tulis ini dalam bentuk apapun tanpa izin UIN Suska Riau.

© Hakcipta milik UIN Suska Riau

State Islamic University of Sultan Saifur Razi Kasim Riau

McGraw-Hill.

- Desi, D. E. (2022). Pengaruh pengetahuan keuangan, sikap keuangan dan kepribadian terhadap perilaku manajemen keuangan Pada pelaku umkm di Kota Sungai Penuh. *Bussman Journal : Indonesian Journal of Business and Management*, 2(2), 244–253. <https://doi.org/10.53363/buss.v2i2.52>
- Devi, L. (2020). Pengaruh Pengetahuan Keuangan, Pengalaman Keuangan, dan Tingkat Pendapatan Terhadap Perilaku Keuangan. *Prisma (Platform Riset Mahasiswa Akuntansi)*, 01(05), 55–64.
- Dewi, L. G. K., & Latrini, M. Y. (2020). Pengaruh Faktor Sosial Ekonomi Dan Materialism pada Personal Financial Behavior melalui Financial Literacy Mahasiswa Akuntansi. *E-Jurnal Akuntansi*, 30(6), 1575. <https://doi.org/10.24843/eja.2020.v30.i06.p18>
- Diamantopoulos, A., & Sigauw, J. A. (2006). Formative Versus Reflective Indicators in Organizational Measure Development: A Comparison and Empirical Illustration. *British Journal of Management*, 17, 263–282. <https://doi.org/10.1111/j.1467-8551.2006.00500.x>
- Fatmawati, D. (2022). Faktor-faktor penyebab gaya hidup hedonisme mahasiswa. *Jurnal Attending*, 1.
- Firlianti, Jasman, J., & Asriany. (2023). The Influence Of Financial Technology (Fintech), Financial Attitudes And Financial Knowledge On The Financial Behavior Of The Millennial Generation. *Management Studies and Entrepreneurship Journal*, 4(2), 1882–1891.
- Fitria, T. N., & Prastiwi, I. E. (2020). Budaya hedonisme dan konsumtif dalam berbelanja online ditinjau dari perpektif ekonomi syariah. *Jurnal Ilmiah Ekonomi Islam*, 6(03), 731–736. <https://doi.org/http://dx.doi.org/10.29040/jiei.v6i3.1486>
- Fornell, C., & Larcker, D. f. (1981). Evaluating Structural Equation Models With Unobservable Variables and Measurement Error. *Journal Of Marketing Research*, 18(1), 39–50.
- Franke, G., & Sarstedt, M. (2019). Heuristics versus statistics in discriminant validity testing: a comparison of four procedures. *Internet Research*. <https://doi.org/https://doi.org/10.1108/IntR-12-2017-0515>
- Fuoidah, A. A., Supardi, & Setiyono, W. P. (2024). Pengaruh gaya hidup hedonisme, Financial teknologi dan locus of control terhadap perilaku keuangan Anak Muda. *COSTING: Journal of Economic, Business and Accounting*, 7(4), 8973–8995.
- Ghozali, I. (2014). *Structural Equation Modeling Metode Alternatif dengan Partial Least Squares (PLS)*. Badan Penerbit Universitas Diponegoro.



Hak Cipta Dilindungi Undang-Undang

1. Dilarang mengutip sebagian atau seluruh karya tulis ini tanpa mencantumkan dan menyebutkan sumber:

- a. Pengutipan hanya untuk kepentingan pendidikan, penelitian, penulisan karya ilmiah, penyusunan laporan, penulisan kritik atau tinjauan suatu masalah.
- b. Pengutipan tidak merugikan kepentingan yang wajar UIN Suska Riau.

2. Dilarang mengumumkan dan memperbanyak sebagian atau seluruh karya tulis ini dalam bentuk apapun tanpa izin UIN Suska Riau.

- Gozali, I. (2018). *Aplikasi analisis multivariate dengan program IBM SPSS 25* (9th ed.). Badan Penerbit Universitas Diponegoro.
- Gozali, I., & Latan, H. (2015). *Partial Least Squares : Konsep, Teknik dan Aplikasi Menggunakan Program SmartPLS 3.0* (2nd ed.). Badan Penerbit Universitas Diponegoro.
- Hair, J. F., Hult, G. T. M., Ringle, C. M., & Sarstedt, M. (2017). *A Primer on Partial Least Squares Structural Equation Modeling (PLS-SEM)*. Library of Congress Cataloging.
- Hair, J. F., Hult, G. T. M., Ringle, C. M., Sarstedt, M., & Thiele, K. O. (2017). Mirror , mirror on the wall : a comparative evaluation of composite-based structural equation modeling methods. *Journal of the Academy of Marketing Science*. <https://doi.org/10.1007/s11747-017-0517-x>
- Hair, J. F., Ringle, C. M., & Sarstedt, M. (2011). PLS-SEM : Indeed a Silver Bullet. *Journal of Marketing Theory and Practice*, *19*(2), 139–151. <https://doi.org/10.2753/MTP1069-6679190202>
- Hair, J. f, Sarstedt, M., Hopkins, L., & Kuppelwieser, V. G. (2014). Partial least squares structural equation modeling (PLS-SEM). *European Business Review*, *26*(2), 106–121. <https://doi.org/10.1108/EBR-10-2013-0128>
- Haqiqi, A. F. Z., & Pertiwi, T. K. (2022). Pengaruh Financial Technology, Literasi Keuangan dan Sikap Keuangan terhadap Perilaku Keuangan Generasi Z di Era Pandemi Covid-19 pada Mahasiswa UPN “Veteran” Jawa Timur. *SEIKO : Journal of Management & Business*, *5*(2), 355–367.
- Henseler, J., Ringle, C. M., & Sarstedt, M. (2015). A new criterion for assessing discriminant validity in variance-based structural equation modeling. *Journal of the Academy of Marketing Science*, 115–135. <https://doi.org/10.1007/s11747-014-0403-8>
- Hedjiono, I., & Damanik, L. A. (2016). Pengaruh financial attitude, financial knowledge, parental income terhadap financial management behavior. *Jurnal Manajemen Teori Dan Terapan*, *9*(3), 226–241.
- Humaira, I., & Sagoro, E. M. (2018). Pengaruh pengetahuan keuangan, sikap keuangan, dan kepribadian terhadap perilaku manajemen keuangan pada pelaku umkm sentra kerajinan batik Kabupaten Bantul. *Nominal, Barometer Riset Akuntansi Dan Manajemen*, *7*(1). <https://doi.org/10.21831/nominal.v7i1.19363>
- Ihsanudin, A., & Azib. (2022). Dampak gaya hidup hedonisme dan kecerdasan spiritual terhadap manajemen keuangan pribadi. *Bandung Conference Series : Business and Management*, *02*(02), 1152–1155. <https://doi.org/https://doi.org/10.29313/bcsbm.v2i2.3919>



Hak Cipta Dilindungi Undang-Undang

© Hak cipta milik UIN Suska Riau
State Islamic University of Sultan Saifuddin Kasim Riau

1. Dilarang mengutip sebagian atau seluruh karya tulis ini tanpa mencantumkan dan menyebutkan sumber:
 - a. Pengutipan hanya untuk kepentingan pendidikan, penelitian, penulisan karya ilmiah, penyusunan laporan, penulisan kritik atau tinjauan suatu masalah.
 - b. Pengutipan tidak merugikan kepentingan yang wajar UIN Suska Riau.
2. Dilarang mengumumkan dan memperbanyak sebagian atau seluruh karya tulis ini dalam bentuk apapun tanpa izin UIN Suska Riau.

- Jellyana, & Handoyo, S. E. (2022). Pengaruh Financial Attitude, Financial Literacy dan Financial Knowledge Terhadap Financial Behavior. *Jurnal Manajerial Dan Kewirausahaan*, 4(4), 938–946.
- Joe S., & Grable, J. (2004). An Exploratory Framework of the Determinants of Financial Satisfaction. *Journal of Family and Economic Issues*, 25, 25–50. <https://doi.org/10.1023/B:JEEI.0000016722.37994.9f>
- Joshua, N. A., & MN, N. (2021). Perilaku, sikap dan pengetahuan keuangan terhadap kepuasan keuangan. *Jurnal Manajerial Dan Kewirausahaan*, 3(1), 61–71.
- Khalisharani, H., Johan, I. R., & Sabri, M. F. (2022). The influence of financial literacy and attitude towards financial behaviour amongst undergraduate students: A cross-country evidence. *Pertanika Journal of Social Sciences and Humanities*, 30(2), 449–474. <https://doi.org/10.47836/pjssh.30.2.03>
- Khalisharani, H., Sabri, M. F., Johan, I. R., Burhan, N. A. S., & Yusof, A. N. M. (2022). The influence of parental financial socialisation and financial literacy on University student's financial behaviour. *International Journal of Economics and Management*, 16(3), 351–364. <https://doi.org/10.47836/ijeam.16.3.06>
- Khoirunnisa, I. R., & Rochmawati, R. (2021). Pengaruh literasi keuangan, sikap keuangan, dan pendidikan keuangan keluarga terhadap manajemen keuangan pribadi dengan locus of control sebagai variabel intervening. *Jurnal Pendidikan Akuntansi (JPAK)*, 9(2), 210–219. <https://doi.org/10.26740/jpak.v9n2.p210-219>
- Kline, R. B. (2016). *Principles and Practice of Structural Equation Modeling*. The Guilford Press.
- Kumaidah, S., Basalamah, M. R., & Arsyianto, M. T. (2023). Pengaruh Literasi Keuangan, Lifestyle Hedonis, Dan Sikap Keuangan Pribadi Terhadap Perilaku Keuangan Mahasiswa (Studi Pada Mahasiswa Program Studi Manajemen Universitas Islam Malang Angkatan 2020). *E-Jurnal Riset Manajemen*, 13(01).
- Lenupun, E. G., Kriswantini, D., & Madiuw, L. (2022). Faktor-faktor yang mempengaruhi perilaku pengelolaan keuangan mahasiswa akuntansi (studi empiris pada mahasiswa akuntansi Unpatti di Kabupaten Maluku Barat Daya). *Kupna Akuntansi: Kumpulan Artikel Akuntansi*, 2(2), 125–133. <https://doi.org/10.30598/kupna.v2.i2.p125-133>
- McNeish, D. (2017). Thanks Coefficient Alpha , We ' ll Take it From Here. *Psychological Methods* .
- Muhidia, S. C. U. (2019). Pengaruh pengetahuan keuangan, sikap keuangan, dan locus of control terhadap perilaku keuangan mahasiswa prodi manajemen



Hak Cipta Dilindungi Undang-Undang

1. Dilarang mengutip sebagian atau seluruh karya tulis ini tanpa mencantumkan dan menyebutkan sumber:

- a. Pengutipan hanya untuk kepentingan pendidikan, penelitian, penulisan karya ilmiah, penyusunan laporan, penulisan kritik atau tinjauan suatu masalah.
- b. Pengutipan tidak merugikan kepentingan yang wajar UIN Suska Riau.

2. Dilarang mengumumkan dan memperbanyak sebagian atau seluruh karya tulis ini dalam bentuk apapun tanpa izin UIN Suska Riau.

Universitas Muhammadiyah Gresik. *Jurnal Manajerial*, 5(2), 58–65. <https://doi.org/http://dx.doi.org/10.30587/jurnalmanajerial.v5i2.840>

Natan, E., & Mahastanti, L. A. (2022). Analisis pengaruh Financial Literacy dan Locus of Control sebagai variabel moderating terhadap Management Behaviour. *Owner: Riset Dan Jurnal Akuntansi*, 6(2).

OECD. (2016). *OECD/INFE International Survey of Adult Financial Literacy Competencies*. OECD. www.oecd.org/finance/OECD-INFE-International-Survey-of-Adult-Financial-Literacy-Competencies.pdf

Panjaitan, H. P., Renaldo, N., & Suyono, S. (2022). The influence of financial knowledge on financial behavior and financial satisfaction on Pelita Indonesia students. *Jurnal Manajemen Indonesia*, 22(2), 145. <https://doi.org/10.25124/jmi.v22i2.3675>

Putri, D. A. (2020). Faktor-faktor yang mempengaruhi perilaku manajemen keuangan pelaku umkm. *Jurnal Prisma (Platform Riset Mahasiswa Akuntansi)*, 1(4), 62–73. <https://ojs.stiesa.ac.id/index.php/prisma/article/view/655>

Putri, R. nada, Gusnardi, & Mujiono. (2019). The Effect of Financial Knowledge and Financial Literation on Financial Behavior of Economic Education Students of Riau University. *Jom Fkip-Ur*, 6. <https://jom.unri.ac.id/index.php/JOMFKIP/article/view/25113/24328>

Rahman, M. (2023). *Cara mengatur keuangan menurut Islam*. Financer.Com.

Ramadhantie, S. L., & Lasmanah. (2022). Peran Financial Knowledge Dan Financial Attitude Terhadap Financial Management Behavior. *Bandung Conference Series: Business and Management*, 2(1), 90–97. <https://doi.org/https://doi.org/10.29313/bcsbm.v2i1.422>

Ramayah, T., Cheah, J., Chuah, F., Ting, H., & Memon, M. A. (2018). *Partial Least Square Structural Equation Modelling (PLS-SEM) using Smart PLS: An Update and Pratical Guide to Statistical Analysis (Second Edition)*. Pearson Malaysia Sdn Bhd.

Riakumalasari, N., & Susanti, A. (2021). Literasi keuangan, gaya hidup, locus of control, dan parental terhadap perilaku keuangan mahasiswa. *Jurnal Ilmu Manajemen*, 9(4), 1440–1450. <https://doi.org/https://doi.org/10.26740/jim.v9n4.p1440-1450>

Robb, C. A., & Woodyard, A. S. (2011). Financial Knowledge And Best Practice Behavior. *Journal of Financial Counseling and Planning*, 22(1), 60–70.

Rohmanto, F., & Susanti, A. (2021). Pengaruh literasi keuangan, lifestyle hedonis, dan sikap keuangan pribadi terhadap perilaku keuangan mahasiswa. *ECOBISMA (Jurnal Ekonomi, Bisnis Dan Manajemen)*, 8(1).



Hak Cipta Dilindungi Undang-Undang

© Hak Cipta milik UIN Suska Riau

State Islamic University of Sultan Syarif Kasim Riau

<https://doi.org/https://doi.org/10.36987/ecobi.v8i1.2057>

- Saif, E. Y. N., & Anam, A. K. (2021). Sikap keuangan, kontrol perilaku, efikasi diri dan perilaku keuangan. *Organum: Jurnal Saintifik Manajemen Dan Akuntansi*, 04(01), 28–39. <https://doi.org/https://doi.org/10.35138/organum.v4i1.134>
- Setyawan, W., & Wulandari, S. (2020). Peran sikap keuangan dalam mengintervensi pengaruh literasi keuangan terhadap perilaku manajemen keuangan pekerja di Cikarang. *Jurnal SEKURITAS (Saham, Ekonomi, Keuangan Dan Investasi)*, 4(1), 15. <https://doi.org/10.32493/skt.v4i1.6435>
- Sihaaan, S., & Waluyo, D. E. (2023). Analisis literasi keuangan dan lifestyle hedonis terhadap perilaku keuangan mahasiswa di Jawa Tengah. *Jurnal Mirai Management*, 8(2), 550–562.
- Siitama, K. (2009). On the use, the misuse, and the very limited usefulness of cronbach's alpha. *Journal Psychometrika*, 74(1), 107–120.
- Sinambela, L. P., & Chotim, E. E. (2019). *Statistika sosial: Teori dan aplikasi untuk mahasiswa dan peneliti ilmu-ilmu sosial* (Monalisa (ed.); 2nd ed.). PT Rajagrafindo Persada.
- Siregar, Q. R., Jufrizen, & Simatupang, J. (2023). Pengaruh Pengetahuan Keuangan, Pendapatan, dan Gaya Hidup Terhadap Perilaku Keuangan Mahasiswa Asahan. *Jurnal Akuntansi Dan Keuangan*, 2(1), 44–49.
- Sugiyono. (2018). *Metode penelitian bisnis (pendekatan kuantitatif, kualitatif, kombinasi dan R&D)* (S. Y. Suryandari (ed.); 3rd ed.). Alfabeta.
- Syarno, Andrinaldo, A., Supriyanto, Kesuma, I. M., & Debsi, A. A. (2022). Pengaruh Financial Knowledge, Financial Attitude Terhadap Financial Behavior Dengan Locus Of Control Sebagai Variabel Mediasi (Pada Fakultas Ekonomi dan Bisnis Universitas Bina Insan). *Jurnal Ekonomi & Ekonomi Syariah (JESYA)*, 5(2). <https://doi.org/https://doi.org/10.36778/jesya.v5i2.793>
- Syuliswati, A., & Asdani, A. (2018). Analisis tingkat pengetahuan, sikap keuangan pribadi dan perilaku keuangan pribadi mahasiswa jurusan akuntansi Politeknik Negeri Malang. *Akuntansi Bisnis & Manajemen*, 25(1). <https://doi.org/https://doi.org/10.35606/jabm.v25i1.350>
- Urbach, N., & Ahlemann, F. (2010). Structural Equation Modeling in Information Systems Research Using Partial Least Squares. *Journal Of Information Technology Theory And Application*, 11(2), 5–40.
- Utami, P., & Isbanah, Y. (2023). Pengaruh financial literacy, financial attitude, financial technology, self-control, dan hedonic lifestyle terhadap financial behavior. *Jurnal Ilmu Manajemen*, 11(3), 506–521.

1. Dilarang mengutip sebagian atau seluruh karya tulis ini tanpa mencantumkan dan menyebutkan sumber:
 - a. Pengutipan hanya untuk kepentingan pendidikan, penelitian, penulisan karya ilmiah, penyusunan laporan, penulisan kritik atau tinjauan suatu masalah.
 - b. Pengutipan tidak merugikan kepentingan yang wajar UIN Suska Riau.
2. Dilarang mengumumkan dan memperbanyak sebagian atau seluruh karya tulis ini dalam bentuk apapun tanpa izin UIN Suska Riau.



Hak Cipta Dilindungi Undang-Undang

1. Dilarang mengutip sebagian atau seluruh karya tulis ini tanpa mencantumkan dan menyebutkan sumber:
 - a. Pengutipan hanya untuk kepentingan pendidikan, penelitian, penulisan karya ilmiah, penyusunan laporan, penulisan kritik atau tinjauan suatu masalah.
 - b. Pengutipan tidak merugikan kepentingan yang wajar UIN Suska Riau.
2. Dilarang mengumumkan dan memperbanyak sebagian atau seluruh karya tulis ini dalam bentuk apapun tanpa izin UIN Suska Riau.

<https://doi.org/https://journal.unesa.ac.id/index.php/jim>

- Wahyuni, S. F., Radiman, R., & Kinanti, D. (2023). Pengaruh literasi keuangan, lifestyle hedonis dan sikap keuangan pribadi terhadap perilaku keuangan mahasiswa. *Owner: Riset Dan Jurnal Akuntansi*, 7(1), 656–671. <https://doi.org/10.33395/owner.v7i1.1304>
- Wasisita, P. A. A., Artaningrum, R. G., & Clarissa, S. V. (2022). Pengaruh Literasi Keuangan Dan Sikap Keuangan Terhadap Perilaku Keuangan Dengan Self-Efficacy Sebagai Variabel Mediasi. *JIMAT (Jurnal Ilmiah Mahasiswa Akuntansi)*, 13(01).
- Widyakto, A., Liyana, Z. W., & Rinawati, T. (2022). The influence of financial literacy, financial attitudes, and lifestyle on financial behavior. *Diponegoro International Journal of Business*, 5(1), 33–46. <https://doi.org/10.14710/dijb.5.1.2022.33-46>
- Widyakto, A., Murtini, D., Hanifah, R. U., & Santoso, A. (2023). Pengaruh Pendidikan Keuangan Di Keluarga, Pegetahuan Keuangan Dan Gaya Hidup Terhadap Perilaku Keuangan. *Owner: Riset & JURNAL AKUNTANSI*, 7(1), 410–422. <https://doi.org/https://doi.org/10.33395/owner.v7i1.1256>
- Xiao, J. J. (2016). *Handbook of Consumer Finance Research* (Second). Springer International Publishing.
- Yuniawati, W., Devyanthi Syarif, & Tjipto Sajekti. (2024). Pengaruh Financial Knowledge, Financial Attitude, Locus of Control dan Lifestyle terhadap Financial Behaviour pada Mahasiswa di Kota Bandung. *JEMSI (Jurnal Ekonomi, Manajemen, Dan Akuntansi)*, 10(2), 1098–1108.



Lampiran 1: Kuesioner Penelitian

© Hak cipta milik UIN Suska Riau

State Islamic University of Sultan Syarif Kasim Riau



UIN SUSKA RIAU

**Instrumen untuk Mengukur Perilaku Keuangan
Mahasiswa Universitas di Kota Pekanbaru**

UIN SUSKA RIAU

Hak Cipta Dilindungi Undang-Undang

1. Dilarang mengutip sebagian atau seluruh karya tulis ini tanpa mencantumkan dan menyebutkan sumber:
 - a. Pengutipan hanya untuk kepentingan pendidikan, penelitian, penulisan karya ilmiah, penyusunan laporan, penulisan kritik atau tinjauan suatu masalah.
 - b. Pengutipan tidak merugikan kepentingan yang wajar UIN Suska Riau.
2. Dilarang mengumumkan dan memperbanyak sebagian atau seluruh karya tulis ini dalam bentuk apapun tanpa izin UIN Suska Riau.



Bagian A: Identitas responden

Tandailah pada tempat yang tersedia yang menggambarkan tentang diri Anda, atau salin sesuai dengan keadaan Anda saat ini.

Jenis kelamin

- 1 Laki-laki 2 Perempuan

Umur (tahun): _____

Tahun kelahiran:

- 1 1997
- 2 1998
- 3 1999
- 4 2000
- 5 2001
- 6 2002
- 7 2003
- 8 2004
- 9 2005
- 10 2006

4. Agama

- 1 Islam 3 Kong Hu 5 Budha
- 2 Kristen 4 Hindu 6 Lainnya: _____

5. Suku: _____

6. Pengeluaran perbulan:

- 1 Kurang dari 1 juta

2. Dilarang mengemukakan dan memperbanyak sebagian atau seluruh karya tulis ini dalam bentuk apapun tanpa izin UIN Suska Riau.

b. Pengutipan tidak merugikan kepentingan yang wajar UIN Suska Riau.

a. Pengutipan hanya untuk kepentingan pendidikan, penelitian, penulisan karya ilmiah, penyusunan laporan, penulisan kritik atau tinjauan suatu masalah.

3. Dilarang mengutip sebagian atau seluruh karya tulis ini tanpa mencantumkan dan menyebutkan sumber.

UIN Suska Riau

State Islamic University of Sunan Syarif Kasim Riau

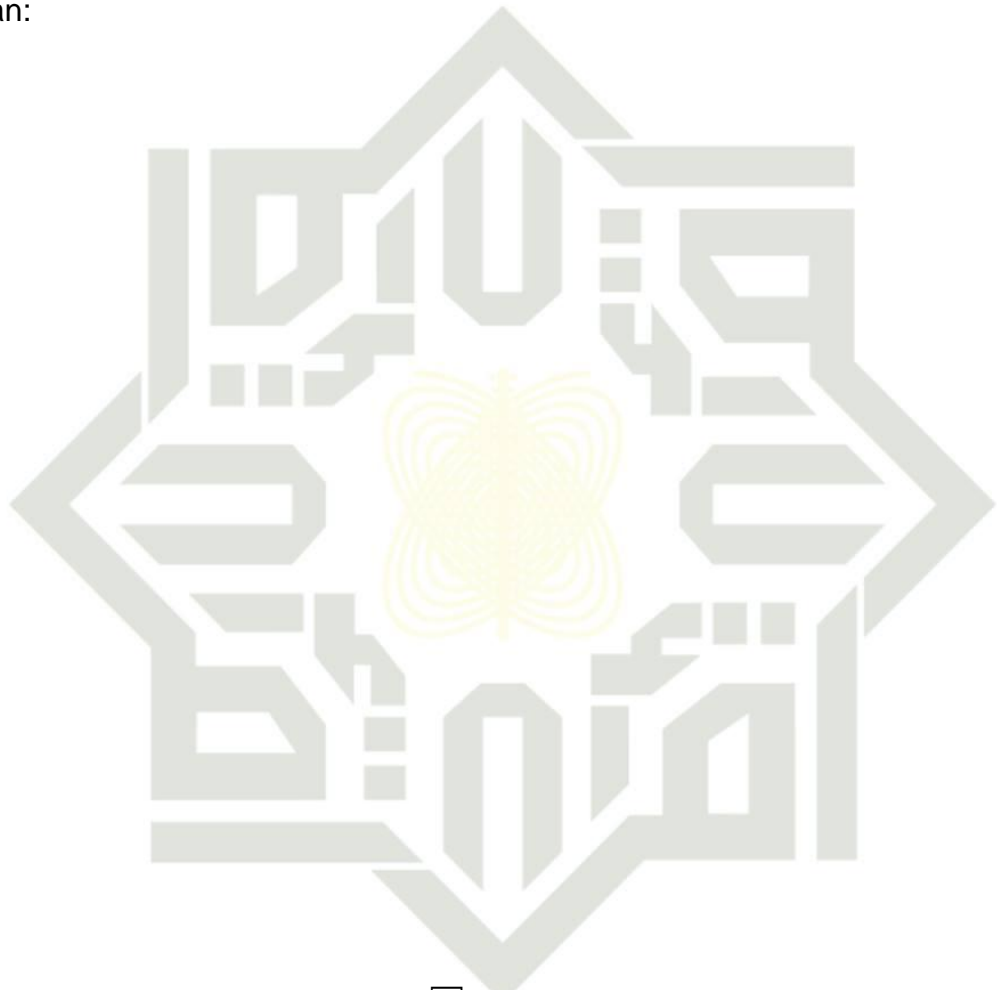

UIN SUSKA RIAU



- 2 Antara 1-2 juta
- 3 Antara 2-3 juta
- 4 Antara 3-4 juta
- 5 Diatas 4 juta

Hak Cipta Dilindungi Undang-Undang

Asal universitas?

- Universitas Islam Negeri Sultan Syarif Kasim R
- Universitas Riau
- Universitas Muhammadiyah Riau
- Universitas Islam Riau
- Universitas Lancang Kuning

8. Daerah tempat tinggal:

- 1 Perkotaan
- 2 Pedesaan

Bagian B: Pengetahuan Keuangan

Bagian ini berupaya mendapatkan informasi tentang pengetahuan keuangan. Harap lingkari angka yang paling mencerminkan Anda/situasi Anda untuk setiap pernyataan.

B. Pengetahuan keuangan

Bagian ini mencoba mendapatkan informasi tentang tingkat pengetahuan keuangan Anda. Untuk setiap pernyataan berikut, harap tandai yang paling mencerminkan Anda.

Sejauh mana Anda setuju dengan pernyataan berikut?		Sangat tidak setuju	Tidak setuju	Netral	Setuju	Sangat setuju
PK1	Saya mampu menangani hal hal yang terkait dengan keuangan sehari hari seperti menggunakan rekening, kartu kredit, kartu debit, dan melacak pengeluaran.	1	2	3	4	5
PK2	Saya cukup pandai dalam hal hitung menghitung.	1	2	3	4	5
PK3	Saya rutin mengikuti berita ekonomi dan keuangan.	1	2	3	4	5
Pada skala dari 1 sampai 5, di mana 1 berarti sangat rendah dan 5 berarti sangat tinggi.		Sangat Rendah	Rendah	Cukup	Tinggi	Sangat Tinggi

1. Dilarang mengutip sebagian atau seluruh karya tulis ini tanpa mencantumkan sumbernya.
 a. Pengutipan hanya untuk kepentingan pendidikan, penelitian, penulisan karya ilmiah, penyusunan laporan, penulisan kritik atau tinjauan suatu masalah.
 b. Pengutipan tidak merugikan kepentingan yang wajar UIN Suska Riau.
 2. Dilarang mengumumkan dan memperbanyak sebagian atau seluruh karya tulis ini dalam bentuk apapun tanpa izin UIN Suska Riau.



PK4	Bagaimana Anda menilai pengetahuan finansial Anda secara keseluruhan?	1	2	3	4	5
-----	---	---	---	---	---	---

Sumber: Robb and Woodyard (2011)

Bagian C: Lifestyle Hedonis

Bagian ini berupaya mendapatkan informasi tentang *Lifestyle Hedonis*. Harap lingkari angka yang paling mencerminkan Anda/situasi Anda untuk setiap pernyataan.

C. Lifestyle Hedonis

Bagian ini mencoba mendapatkan informasi tentang tingkat *Lifestyle Hedonis* Anda. Untuk setiap pernyataan berikut, harap tandai yang paling mencerminkan Anda.

Sejauh mana Anda setuju dengan pernyataan berikut?	Sangat tidak setuju	Tidak setuju	Netral	Setuju	Sangat setuju
Saya selalu mengikuti tren fashion agar tidak ketinggalan zaman*	1	2	3	4	5
Saya suka membeli atau menggunakan barang branded*	1	2	3	4	5
Saya senang mengunjungi pusat perbelanjaan, tempat makan seperti café dan semacamnya*	1	2	3	4	5
Saya banyak menghabiskan waktu diluar rumah*	1	2	3	4	5
Saya merasa senang diperhatikan	1	2	3	4	5

*Menunjukkan pernyataan negatif
Sumber: Kasali dalam Wahyuni, Radiman, and Kinanti (2023)

Bagian D: Sikap Keuangan

Bagian ini berupaya mendapatkan informasi tentang sikap keuangan. Harap lingkari angka yang paling mencerminkan Anda/situasi Anda untuk setiap pernyataan.

D. Sikap keuangan

Berdasarkan lima (5) skala Likert mulai dari 1 = Sangat tidak setuju hingga 5 = Sangat setuju, harap lingkari angka yang paling dekat mencerminkan **keteraturan Anda dalam melakukan sikap keuangan ini.**

Sejauh mana Anda setuju dengan pernyataan berikut?	Sangat tidak setuju	Tidak setuju	Netral	Setuju	Sangat setuju
Saya merasa lebih senang menghabiskan uang dari pada menabungnya untuk masa depan.*	1	2	3	4	5

2. Dilarang mengumumkan dan memperbanyak sebagian atau seluruh karya tulis ini dalam bentuk apapun tanpa izin UIN Suska Riau.

b. Pengutipan tidak merugikan kepentingan yang wajar UIN Suska Riau.



SK2	Saya cenderung hidup untuk hari ini dan tidak peduli tentang hari esok.*	1	2	3	4	5
1.	Uang itu ada untuk digunakan.*	1	2	3	4	5

Menunjukkan pernyataan negatif
 Sumber: OECD (2016)

Bagian E: Perilaku Keuangan

Bagian ini berupaya mendapatkan informasi tentang Perilaku keuangan. Harap lingkari angka yang paling mencerminkan Anda/situasi Anda untuk setiap pernyataan.

E. Perilaku keuangan

Berdasarkan lima (5) skala likert mulai dari 1 = Sangat tidak setuju sampai 5 = Sangat setuju, tandai angka yang paling dekat mencerminkan **keteraturan Anda melakukan perilaku keuangan** dibawah ini.

Sejauh mana Anda setuju dengan pernyataan berikut?		Sangat tidak setuju	Tidak setuju	Netral	Setuju	Sangat setuju
K1	Saya menyisihkan uang untuk ditabung	1	2	3	4	5
K2	Saya menyisihkan uang untuk masa pensiun	1	2	3	4	5
K3	Saya mempunyai rencana untuk mencapai tujuan finansial saya.	1	2	3	4	5
K4	Saya mengikuti anggaran mingguan atau bulanan yang saya miliki.	1	2	3	4	5
K5	Saya menghabiskan lebih banyak uang daripada yang saya punya*	1	2	3	4	5
K6	Saya mengalami masalah keuangan karena saya tidak punya cukup uang*	1	2	3	4	5

Menunjukkan pernyataan negatif
 Sumber: Joo and Grable (2004)

2. Dilarang mengemukakan dan memperbanyak sebagian atau seluruh karya tulis ini dalam bentuk apapun tanpa izin UIN Suska Riau.



Lampiran 2: Tabulasi Data Penelitian

Catatan: Tabulasi data pernyataan negatif sudah *direverse coding*

Hak Cipta Diindungi Undang-Undang

PK1	Pengetahuan Keuangan				Total	Lifestyle hedonis					Total
	PK2	PK3	PK4	LH1		LH2	LH3	LH4	LH5		
3	3	4	4	14	2	2	3	2	4	13	
3	3	3	4	15	5	5	5	4	3	22	
4	4	4	2	15	4	5	5	4	5	23	
3	3	2	4	13	4	4	4	3	2	17	
4	4	3	4	16	5	5	4	5	3	22	
4	4	3	3	15	3	4	3	2	4	16	
2	2	3	4	11	2	2	2	2	4	12	
4	4	4	5	14	5	5	4	5	5	24	
5	5	4	4	16	4	3	3	3	3	16	
4	4	4	4	16	4	3	5	3	5	20	
4	4	3	4	15	4	5	5	3	2	19	
4	4	4	4	17	3	3	3	3	5	17	
3	3	2	3	11	3	4	4	2	3	16	
5	5	5	5	20	1	1	1	1	5	9	
3	3	5	3	15	3	3	3	3	3	15	
3	3	4	3	13	4	5	3	2	3	17	
4	4	5	3	15	3	4	3	5	4	19	
4	4	4	3	15	4	4	5	3	4	20	
5	5	5	3	18	3	3	3	3	3	15	
3	3	5	1	12	5	5	5	5	3	23	
5	5	4	3	16	5	5	3	5	1	19	
5	5	3	3	15	4	4	2	2	5	17	
5	5	4	3	15	4	4	4	3	3	18	
5	5	5	5	20	1	1	1	1	5	9	
4	4	5	5	18	1	2	3	2	5	13	
4	4	4	2	13	2	3	2	3	3	13	
5	5	4	4	18	3	5	2	4	4	18	
4	4	4	3	15	3	3	2	2	4	14	
5	5	3	5	18	5	3	2	3	2	15	
5	5	5	5	20	5	5	4	2	1	17	
5	5	5	4	19	4	5	3	2	5	19	
4	4	5	3	16	3	4	3	2	4	16	
4	4	4	4	16	2	2	2	2	4	12	
4	4	4	3	14	3	4	2	2	4	15	
4	4	2	3	12	4	4	3	4	4	19	
5	5	3	4	17	2	1	1	3	4	11	
4	4	4	4	16	2	2	2	2	4	12	
5	5	3	4	17	5	5	4	4	3	21	
3	3	3	3	12	3	3	3	3	3	15	
4	4	3	3	14	2	3	3	3	4	15	
4	4	3	3	13	3	3	2	3	3	14	

Hak Cipta Diindungi Undang-Undang UIN Suska Riau State Islamic University of Sultan Syarif Kasim Riau

1. Dilarang mengutip sebagian atau seluruh karya tulis ini tanpa mencantumkan dan menyebutkan sumber:
 - a. Pengutipan hanya untuk kepentingan pendidikan, penelitian, penulisan karya ilmiah, penyusunan laporan, penulisan kritik atau tinjauan suatu masalah.
 - b. Pengutipan tidak merugikan kepentingan yang wajar UIN Suska Riau.
2. Dilarang mengumumkan dan memperbanyak sebagian atau seluruh karya tulis ini dalam bentuk apapun tanpa izin UIN Suska Riau.



4	4	3	3	14	3	4	3	4	4	18
3	5	5	4	17	4	5	5	2	2	18
4	4	3	3	14	4	3	2	5	5	19
4	5	5	4	19	3	4	1	2	5	15
4	5	3	4	17	2	2	2	2	4	12
4	4	3	3	14	2	4	2	3	4	15
4	4	4	4	16	2	2	2	2	4	12
4	4	2	3	12	5	5	4	4	2	20
5	5	2	1	13	1	1	1	1	5	9
4	4	3	4	15	2	3	2	3	3	13
4	4	4	3	16	3	5	2	3	5	18
4	4	3	2	14	3	2	3	4	4	16
4	4	2	3	12	3	5	2	3	3	16
4	4	3	3	14	4	3	4	4	2	17
5	5	4	5	19	5	5	5	3	4	22
3	3	1	2	9	3	3	1	3	4	14
4	4	3	3	13	1	3	1	1	3	9
4	4	3	5	16	2	4	3	4	5	18
3	5	3	3	14	4	5	5	2	1	17
4	4	2	4	14	4	5	3	4	5	21
5	5	5	5	20	3	5	4	4	5	21
5	5	3	4	17	2	3	2	3	3	13
5	4	1	4	14	1	5	2	5	5	18
5	5	4	4	18	4	4	3	4	4	19
3	4	3	3	13	3	3	2	4	2	14
4	4	3	4	15	3	5	3	4	3	18
5	4	3	4	16	5	3	3	3	4	18
3	3	3	3	12	3	4	3	4	4	18
4	4	3	4	14	2	3	2	3	4	14
4	4	2	3	13	2	2	1	3	5	13
3	3	4	4	15	2	3	3	2	4	14
4	4	3	4	16	3	4	3	3	4	17
4	4	4	3	15	5	5	3	5	1	19
5	5	3	4	16	3	4	3	4	5	19
2	2	4	2	13	1	5	2	3	4	15
4	4	2	3	13	3	4	2	3	3	15
4	4	3	4	16	3	5	3	4	2	17
4	4	2	3	14	3	4	2	4	5	18
5	5	3	4	17	5	5	3	4	3	20
5	5	4	4	17	4	5	4	4	3	20
5	5	1	3	14	3	4	3	4	3	17
4	4	3	4	16	3	5	3	4	2	17
5	5	3	3	15	3	4	3	4	2	16
4	4	2	3	13	5	5	4	5	1	20
4	4	4	4	16	2	2	2	2	4	12
4	4	3	4	15	3	3	4	3	4	17

Hak Cipta Dilindungi Undang-Undang

1. Dilarang mengutip sebagian atau seluruh karya tulis ini tanpa mencantumkan dan menyebutkan sumber:
 - a. Pengutipan hanya untuk kepentingan pendidikan, penelitian, penulisan karya ilmiah, penyusunan laporan, penulisan kritik atau tinjauan suatu masalah.
 - b. Pengutipan tidak merugikan kepentingan yang wajar UIN Suska Riau.
2. Dilarang mengumumkan dan memperbanyak sebagian atau seluruh karya tulis ini dalam bentuk apapun tanpa izin UIN Suska Riau.



5	3	2	3	13	5	5	4	3	1	18
4	4	3	4	15	3	4	2	4	2	15
4	4	3	3	14	2	4	2	3	4	15
4	4	1	2	9	3	1	2	3	4	13
4	4	4	4	16	2	2	2	3	4	13
5	2	4	4	16	3	4	4	4	2	17
4	4	4	5	18	2	2	2	3	4	13
4	4	3	3	14	4	4	2	4	2	16
4	4	3	4	15	4	4	3	4	2	17
4	1	2	2	10	5	5	5	4	1	20
5	3	3	3	16	5	5	5	5	1	21
4	2	3	3	13	4	4	4	4	1	17
4	4	5	4	18	1	3	1	1	5	11
3	2	3	3	10	5	5	4	4	2	20
4	3	4	4	15	2	3	3	4	5	17
5	4	3	3	17	3	4	4	2	2	15
5	4	4	4	18	2	2	1	1	5	11
4	5	4	4	18	5	4	4	3	3	19
4	2	4	4	15	3	5	3	3	1	15
4	4	3	4	15	3	3	2	3	4	15
2	4	2	4	12	3	3	3	3	2	14
3	5	5	5	18	3	1	1	5	5	15
5	5	5	5	20	3	3	2	3	3	14
5	5	3	3	16	3	4	2	2	3	14
4	4	2	4	14	3	5	4	4	1	17
2	3	2	3	10	4	4	1	5	1	15
3	4	2	3	12	3	4	2	4	4	17
4	4	4	4	16	2	2	2	2	4	12
4	5	3	4	16	2	4	1	5	4	16
4	4	3	4	14	2	4	3	3	4	16
4	4	2	3	13	3	5	3	5	2	18
4	4	4	4	16	2	4	4	4	2	16
5	1	3	3	12	4	5	5	2	5	21
4	4	4	4	16	2	3	1	2	4	12
3	3	3	4	15	4	5	3	4	5	21
1	2	2	2	6	5	4	5	3	2	19
3	2	4	4	14	4	4	4	5	5	22
3	3	4	4	15	5	4	2	3	1	15
5	3	5	5	18	3	5	4	1	2	15
5	2	3	3	15	3	3	3	1	4	14
1	3	3	3	8	4	4	3	3	4	18
5	5	3	3	18	3	3	2	3	4	15
4	3	3	3	14	2	2	3	3	3	13
4	4	3	3	15	3	4	4	4	3	18
5	5	5	5	20	3	5	2	3	1	14
5	5	5	5	20	5	5	4	5	1	20

© Hak cipta milik UIN Suska Riau State Islamic University of Sultan Syarif Kasim Riau

Hak Cipta Dilindungi Undang-Undang

1. Dilarang mengutip sebagian atau seluruh karya tulis ini tanpa mencantumkan dan menyebutkan sumber:
 - a. Pengutipan hanya untuk kepentingan pendidikan, penelitian, penulisan karya ilmiah, penyusunan laporan, penulisan kritik atau tinjauan suatu masalah.
 - b. Pengutipan tidak merugikan kepentingan yang wajar UIN Suska Riau.
2. Dilarang mengumumkan dan memperbanyak sebagian atau seluruh karya tulis ini dalam bentuk apapun tanpa izin UIN Suska Riau.



5	3	3	3	14	5	5	4	2	4	20
4	4	5	4	17	2	4	2	5	1	14
4	4	3	3	15	4	3	1	3	4	15
4	4	3	4	14	3	4	2	3	5	17
4	3	2	2	11	4	5	3	5	4	21
4	4	3	4	16	2	3	3	5	5	18
4	4	4	4	16	2	5	3	2	5	17
4	4	4	5	18	5	5	3	5	1	19
4	4	2	5	16	2	1	1	3	5	12
3	3	3	3	13	3	5	5	5	2	20
2	2	3	4	13	2	4	1	4	5	16
3	3	2	3	12	4	5	5	3	5	22
2	2	3	4	12	3	4	1	4	4	16
5	5	4	4	17	3	4	3	4	2	16
4	4	3	3	15	3	4	4	3	4	18
5	5	3	4	15	4	5	4	5	1	19
5	5	3	4	17	2	3	3	4	5	17
5	5	1	4	14	2	5	3	4	5	19
4	4	3	2	13	4	4	2	5	4	19
1	4	5	3	13	5	3	2	1	5	16
3	3	3	3	12	3	3	3	3	3	15
5	5	3	3	16	3	4	3	1	3	14
2	2	1	4	9	5	2	1	3	5	16
3	3	3	5	14	4	5	5	5	3	22
3	3	3	5	14	3	3	3	3	3	15
3	3	3	2	11	5	5	5	3	3	21
1	1	1	2	5	3	4	3	4	3	17
4	4	4	4	16	2	2	2	1	4	11
5	5	3	4	17	2	4	3	5	2	16
3	3	3	3	12	3	3	3	3	3	15
4	4	3	4	16	3	4	3	5	4	19
5	5	3	4	17	3	3	2	3	5	16
5	5	3	3	16	3	5	3	3	5	19
3	3	2	3	13	3	3	4	4	4	20
4	4	4	4	16	4	5	5	5	3	22
4	4	4	3	15	2	3	1	5	5	16
4	4	3	4	14	2	3	3	2	5	15
5	5	2	3	15	5	5	2	3	5	20
4	4	3	4	15	3	3	3	3	2	14
5	5	4	4	18	3	4	3	4	2	16
4	4	2	3	13	4	4	4	4	2	18
3	3	3	4	15	2	3	3	4	4	16
5	5	4	4	18	2	4	3	4	3	16
4	4	2	3	12	5	5	5	1	2	18
5	5	4	5	19	3	3	3	4	3	16

Hak Cipta Dilindungi Undang-Undang

1. Dilarang mengutip sebagian atau seluruh karya tulis ini tanpa mencantumkan dan menyebutkan sumber:
 - a. Pengutipan hanya untuk kepentingan pendidikan, penelitian, penulisan karya ilmiah, penyusunan laporan, penulisan kritik atau tinjauan suatu masalah.
 - b. Pengutipan tidak merugikan kepentingan yang wajar UIN Suska Riau.
2. Dilarang mengumumkan dan memperbanyak sebagian atau seluruh karya tulis ini dalam bentuk apapun tanpa izin UIN Suska Riau.



4	4	3	4	15	2	2	2	2	4	12
5	5	2	4	16	3	5	4	4	3	19
4	3	1	2	10	4	5	2	4	1	16
4	3	5	3	14	4	5	3	5	2	19
4	4	3	3	14	5	5	3	5	2	20
4	4	4	4	16	2	2	3	3	3	13
2	2	1	3	9	1	4	1	1	3	10
4	4	3	4	16	5	5	3	2	1	16
5	5	5	5	20	3	3	3	3	5	17
5	5	5	5	20	2	2	1	1	5	11
5	5	4	5	18	2	1	2	1	4	10
4	4	3	3	12	4	4	3	3	2	16
4	4	3	3	14	3	3	3	3	3	15
4	4	3	4	16	4	4	3	4	3	18
5	5	2	3	14	4	4	5	4	5	22
2	2	2	3	10	4	3	2	1	3	13
4	4	3	3	14	4	4	2	2	4	16
5	5	4	4	18	2	4	2	2	4	14
1	1	3	4	9	1	4	3	3	3	14
5	3	4	3	15	4	4	1	1	5	15
5	5	3	5	18	5	5	5	5	1	21
5	5	3	5	18	3	3	1	2	1	10
5	5	2	3	15	3	5	2	2	3	15
4	4	3	4	15	3	4	2	4	2	15
2	5	2	2	11	2	5	1	5	2	15
3	3	3	3	12	3	4	4	4	1	16
5	5	3	4	17	4	4	4	5	2	19
4	4	2	3	13	1	2	4	4	4	15
4	4	3	3	14	2	4	2	3	5	16
3	3	2	3	13	5	5	2	3	3	18
3	3	3	3	13	3	5	2	4	5	19
2	5	4	4	16	1	3	1	1	5	11
5	5	5	5	20	5	5	5	5	5	25
2	1	4	4	10	2	3	1	3	5	14
3	4	3	3	13	3	5	4	5	4	21
4	4	3	3	14	2	3	3	3	3	14
3	3	3	3	12	3	3	3	3	3	15
1	2	3	3	9	3	5	4	5	3	20
3	3	2	3	13	3	5	4	4	1	17
2	1	4	4	9	3	3	2	1	5	14
5	4	3	3	17	4	4	4	4	3	19
4	4	4	5	17	2	5	3	3	1	14
2	3	4	4	10	2	4	1	1	5	13
4	4	3	4	15	3	4	3	5	3	18
4	4	1	3	11	5	5	4	5	1	20
4	4	2	3	13	4	5	4	4	4	21

© Hak cipta milik UIN Suska Riau State Islamic University of Sultan Syarif Kasim Riau

Hak Cipta Dilindungi Undang-Undang

1. Dilarang mengutip sebagian atau seluruh karya tulis ini tanpa mencantumkan dan menyebutkan sumber:
 - a. Pengutipan hanya untuk kepentingan pendidikan, penelitian, penulisan karya ilmiah, penyusunan laporan, penulisan kritik atau tinjauan suatu masalah.
 - b. Pengutipan tidak merugikan kepentingan yang wajar UIN Suska Riau.
2. Dilarang mengumumkan dan memperbanyak sebagian atau seluruh karya tulis ini dalam bentuk apapun tanpa izin UIN Suska Riau.



4	4	3	3	14	3	4	3	3	3	16
1	1	1	4	7	5	5	5	3	1	19
4	4	3	5	17	2	3	4	5	3	17
4	4	4	4	16	3	5	4	3	3	18
4	4	3	3	14	3	5	3	3	4	18
4	4	3	3	14	3	5	3	3	4	18
1	3	4	4	10	3	4	3	3	4	17
4	4	2	3	13	4	4	2	3	4	17
5	5	5	4	18	3	3	3	3	2	14
5	5	3	4	17	5	5	5	5	3	23
5	5	4	4	18	2	5	2	3	4	16
2	2	2	1	8	4	5	3	1	5	18
4	4	3	2	12	4	5	4	4	4	21
4	4	3	3	13	2	4	3	3	4	16
5	5	5	3	16	5	4	2	1	5	17
4	4	3	3	14	3	3	3	3	3	15
3	2	3	3	11	5	5	5	5	2	22
4	3	3	3	13	3	3	3	3	3	15
4	2	3	3	14	2	3	3	4	5	17
5	5	3	4	17	5	5	5	5	1	21
4	4	4	4	16	4	5	4	5	3	21
3	3	3	3	12	3	5	4	2	3	17
3	5	3	3	14	4	4	4	3	3	18
3	3	3	3	12	3	4	3	1	3	14
3	3	2	2	10	5	5	5	5	1	21
5	5	2	3	15	2	4	2	4	5	17
4	4	2	3	13	3	5	1	3	4	16
5	5	2	4	16	4	5	4	3	2	18
5	5	2	4	16	2	2	2	4	3	13
5	5	5	5	19	1	2	1	2	4	10
5	5	5	4	19	3	3	1	1	4	12
4	3	4	4	15	3	4	4	4	4	19
3	3	3	3	13	2	4	3	4	4	17
4	4	3	3	14	4	4	5	5	1	19
5	5	5	5	20	3	3	4	2	4	16
5	3	4	4	16	3	5	4	4	2	18
3	2	4	4	14	5	5	5	5	3	23
3	5	4	4	16	4	3	3	2	4	16
5	5	4	4	19	5	5	5	5	1	21
4	4	3	3	15	1	2	2	4	2	11
4	2	2	2	13	3	4	5	5	5	22
5	3	4	4	17	4	5	4	4	2	19
4	2	3	3	13	2	2	2	4	3	13
4	3	4	4	15	3	5	3	5	1	17
5	3	4	4	17	3	5	5	5	4	22
4	3	5	5	16	2	4	2	4	4	16

© Hak cipta milik UIN Suska Riau State Islamic University of Sultan Syarif Kasim Riau

Hak Cipta Dilindungi Undang-Undang

1. Dilarang mengutip sebagian atau seluruh karya tulis ini tanpa mencantumkan dan menyebutkan sumber:
 - a. Pengutipan hanya untuk kepentingan pendidikan, penelitian, penulisan karya ilmiah, penyusunan laporan, penulisan kritik atau tinjauan suatu masalah.
 - b. Pengutipan tidak merugikan kepentingan yang wajar UIN Suska Riau.
2. Dilarang mengumumkan dan memperbanyak sebagian atau seluruh karya tulis ini dalam bentuk apapun tanpa izin UIN Suska Riau.



5	5	5	5	20	2	3	2	3	3	13
4	5	2	5	16	4	2	1	2	3	12
5	4	3	4	16	4	5	5	5	2	21
4	4	3	5	17	5	5	4	4	3	21
4	4	3	4	15	3	3	3	3	3	15
4	4	2	2	11	3	4	1	4	4	16
5	5	3	4	17	4	3	4	3	3	17
4	4	4	4	16	1	3	2	4	4	14
5	5	5	5	20	2	2	1	3	5	13
4	4	4	3	16	2	3	2	2	4	13
5	5	4	5	19	4	3	4	2	2	15
2	2	2	1	8	5	4	3	2	5	19

Hak Cipta Dilindungi Undang-Undang

1. Dilarang mengutip sebagian atau seluruh karya tulis ini tanpa mencantumkan dan menyebutkan sumber:
 - a. Pengutipan hanya untuk kepentingan pendidikan, penelitian, penulisan karya ilmiah, penyusunan laporan, penulisan kritik atau tinjauan suatu masalah.
 - b. Pengutipan tidak merugikan kepentingan yang wajar UIN Suska Riau.
2. Dilarang mengumumkan dan memperbanyak sebagian atau seluruh karya tulis ini dalam bentuk apapun tanpa izin UIN Suska Riau.

SK1	Skap Keuangan			Perilaku Keuangan						Total
	SK2	SK3	Total	PrIK1	PrIK2	PrIK3	PrIK4	PrIK5	PrIK6	
2	2	2	6	3	3	5	3	2	3	19
5	5	2	12	5	5	5	5	5	3	28
5	5	1	11	5	5	5	4	5	4	28
4	4	3	11	3	4	4	4	4	4	23
4	4	3	12	5	3	5	5	5	5	28
5	5	1	11	4	2	5	3	2	4	20
2	3	2	7	2	1	2	3	3	4	15
5	4	1	10	3	2	4	3	5	3	20
3	3	2	8	5	5	5	5	1	1	22
4	5	3	12	2	5	4	3	3	3	20
4	4	2	10	2	3	5	4	4	2	20
5	5	3	13	4	4	4	3	3	3	21
4	4	3	11	3	3	4	2	3	2	17
5	5	1	11	5	5	5	5	5	3	28
5	5	3	13	5	5	5	3	4	3	25
5	5	2	12	4	4	4	3	5	3	23
5	5	5	14	5	3	4	4	4	4	24
5	5	3	13	5	5	5	5	5	2	27
5	5	1	11	5	5	5	5	5	5	30
4	4	1	10	5	1	3	3	5	5	22
5	5	4	14	5	4	5	5	3	3	25
5	5	1	11	5	5	5	3	5	3	26
4	4	2	10	3	3	4	3	3	3	19
1	1	1	3	5	5	5	5	1	1	22
5	5	2	12	5	5	5	5	4	3	27
4	4	3	11	4	4	3	2	3	4	20
5	5	2	12	5	4	5	4	5	5	28
2	2	2	6	4	4	4	4	2	2	20
5	5	3	13	5	5	5	5	5	4	29
5	5	3	13	5	5	5	5	5	5	30



5	5	3	13	5	5	5	5	4	5	29
3	2	1	6	4	4	5	3	2	3	21
4	4	2	10	4	4	4	4	2	2	20
4	5	3	12	3	2	3	4	2	4	18
5	4	3	12	4	2	3	1	4	2	16
2	5	3	13	5	5	5	2	5	5	27
5	2	2	6	4	4	4	4	2	2	20
5	5	3	13	5	5	5	5	5	3	28
3	3	3	9	3	3	3	3	3	3	18
2	2	3	7	3	3	4	3	2	3	18
3	3	2	8	4	4	4	4	3	3	22
4	4	2	10	4	4	5	4	4	3	24
5	5	1	10	3	3	5	4	3	4	22
4	4	3	9	2	2	4	3	4	2	17
5	5	2	11	4	4	4	3	4	3	22
5	5	1	11	5	3	5	3	3	4	23
4	4	3	10	4	2	4	3	4	4	21
2	2	2	6	4	4	4	4	2	2	20
5	5	2	11	5	4	4	3	5	5	26
4	4	4	13	5	5	5	5	3	5	28
3	3	2	8	4	3	4	3	3	4	21
4	5	3	12	5	4	5	5	2	3	24
5	5	4	14	5	5	5	5	5	5	30
3	5	3	11	4	3	5	3	2	3	20
4	4	3	11	3	4	4	4	3	3	21
5	5	3	13	5	5	5	5	5	5	30
4	5	3	12	3	3	4	3	3	3	19
3	3	3	9	4	2	4	3	5	5	23
3	3	3	11	4	3	3	3	5	2	20
5	5	2	11	3	3	4	3	3	3	19
5	5	3	13	4	3	5	3	3	3	21
5	5	1	11	4	3	3	1	5	5	21
5	5	5	15	5	4	3	4	4	4	24
4	4	4	11	3	2	3	5	3	5	21
3	3	3	10	5	3	4	3	3	4	22
5	5	3	11	3	3	4	3	3	5	21
4	4	3	12	5	5	4	4	4	3	25
5	5	3	13	5	3	4	3	3	3	21
5	5	3	13	4	3	5	4	4	3	23
3	3	2	7	4	3	4	4	3	3	21
5	5	2	8	3	3	4	1	2	3	16
4	4	2	9	3	4	4	4	3	3	21
2	2	2	8	5	4	4	4	3	2	22
5	5	3	13	4	3	4	3	4	2	20
4	4	2	9	5	2	3	5	3	3	21
5	5	2	12	5	4	3	5	1	1	19

Hak Cipta Dilindungi Undang-Undang

1. Dilarang mengutip sebagian atau seluruh karya tulis ini tanpa mencantumkan dan menyebutkan sumber:
 - a. Pengutipan hanya untuk kepentingan pendidikan, penelitian, penulisan karya ilmiah, penyusunan laporan, penulisan kritik atau tinjauan suatu masalah.
 - b. Pengutipan tidak merugikan kepentingan yang wajar UIN Suska Riau.
2. Dilarang mengumumkan dan memperbanyak sebagian atau seluruh karya tulis ini dalam bentuk apapun tanpa izin UIN Suska Riau.



5	5	2	12	5	5	4	5	3	5	27
5	5	2	12	5	3	4	3	5	2	22
5	5	4	13	3	2	4	4	4	3	20
5	5	3	12	5	4	5	2	2	4	22
5	5	3	13	3	3	4	4	2	2	18
5	5	3	11	4	1	5	3	4	1	18
5	5	2	12	5	4	5	5	5	2	26
4	4	3	12	4	4	5	3	4	3	23
5	5	1	10	3	3	3	3	3	2	17
5	5	3	13	4	4	4	3	3	3	21
3	3	3	11	5	5	5	4	3	1	23
5	5	5	15	5	5	5	5	5	5	30
4	4	4	12	4	4	4	4	4	4	24
5	5	3	11	4	3	4	3	3	3	20
4	4	3	11	4	2	2	2	2	4	16
4	4	2	10	4	4	4	4	3	3	22
5	5	3	12	5	3	4	4	4	5	25
5	5	3	12	5	5	5	4	4	5	28
4	4	2	10	4	4	4	4	2	3	21
5	5	3	13	4	4	4	4	5	5	26
3	4	1	8	3	1	5	3	5	5	22
5	5	5	15	2	2	4	2	5	2	17
4	2	3	9	4	4	5	4	4	3	24
3	5	2	10	4	4	4	3	5	4	24
4	5	4	13	3	3	3	3	3	3	18
3	3	2	8	3	2	3	3	3	3	17
5	5	3	13	5	5	5	4	4	3	26
4	3	1	8	5	4	5	4	5	4	27
5	5	2	11	5	5	5	5	5	3	28
5	5	1	11	5	5	5	3	5	3	26
3	3	3	9	4	3	4	3	3	3	20
5	5	3	13	5	5	5	4	3	2	24
5	5	1	11	5	5	5	5	5	1	26
1	2	2	8	5	4	4	3	2	4	22
5	5	3	13	4	4	4	3	5	3	23
4	4	3	12	5	4	5	5	3	4	26
5	5	3	13	5	5	5	5	5	3	28
5	5	2	12	4	3	4	3	3	3	20
2	2	2	6	4	4	4	4	2	3	21
2	2	1	4	4	4	4	4	1	2	20
4	4	3	11	3	3	4	4	4	3	21
5	5	1	11	5	5	5	3	5	3	26
5	5	4	14	4	3	5	4	5	5	26
5	5	4	14	1	1	5	3	3	2	15
5	5	2	12	5	5	5	4	3	3	25
5	5	2	12	4	4	4	4	4	3	23

Hak Cipta Dilindungi Undang-Undang

1. Dilarang mengutip sebagian atau seluruh karya tulis ini tanpa mencantumkan dan menyebutkan sumber:
 - a. Pengutipan hanya untuk kepentingan pendidikan, penelitian, penulisan karya ilmiah, penyusunan laporan, penulisan kritik atau tinjauan suatu masalah.
 - b. Pengutipan tidak merugikan kepentingan yang wajar UIN Suska Riau.
2. Dilarang mengumumkan dan memperbanyak sebagian atau seluruh karya tulis ini dalam bentuk apapun tanpa izin UIN Suska Riau.



4	3	4	11	3	3	2	2	4	4	18
3	3	2	8	2	1	4	3	3	4	17
5	5	5	15	5	5	5	5	5	5	30
5	5	3	13	5	5	5	5	5	1	26
5	5	3	13	3	2	5	4	3	5	22
2	2	3	7	3	2	2	3	3	3	16
5	5	1	11	5	4	5	3	5	2	24
2	2	3	8	5	3	2	2	3	3	18
5	5	4	14	4	3	4	4	3	3	21
5	5	3	12	4	4	5	5	5	5	28
5	5	5	13	4	5	5	5	4	4	27
5	5	2	12	5	4	5	3	4	3	24
5	5	3	13	5	5	5	5	3	4	27
2	2	1	5	3	3	3	1	5	5	20
4	4	3	11	4	4	4	3	3	3	21
4	4	1	8	3	4	3	4	4	3	21
5	5	3	13	5	5	5	5	5	5	30
5	5	4	12	5	4	5	2	4	1	21
5	5	3	11	4	5	5	4	3	3	24
5	5	2	12	5	4	5	4	1	4	23
5	5	2	12	5	5	5	4	3	3	25
4	5	4	13	5	5	5	5	5	2	27
5	5	2	12	4	2	3	4	5	5	23
5	5	3	13	5	3	3	3	5	4	23
5	5	4	14	4	4	4	3	4	2	21
5	5	4	13	5	3	3	3	4	2	20
5	5	1	11	5	3	4	4	4	5	25
5	5	2	12	5	3	4	5	3	2	22
5	5	3	13	5	5	5	3	5	3	26
4	4	1	9	4	2	4	4	5	3	22
2	2	4	8	2	2	1	2	2	3	12
3	3	3	9	3	3	3	3	3	3	18
5	5	1	11	3	5	5	3	3	1	20
4	4	3	10	4	2	4	4	1	3	18
5	5	4	14	5	3	3	2	4	3	20
1	1	4	6	5	3	2	3	3	3	19
5	5	3	13	5	3	3	3	5	2	21
4	4	5	14	2	2	2	2	3	3	14
2	2	2	6	4	4	4	4	2	2	20
5	5	2	11	5	3	5	4	4	3	24
5	5	4	14	5	5	5	3	5	4	27
5	5	4	14	5	4	5	5	5	2	26
4	4	3	11	4	3	5	5	3	3	23
5	5	5	15	5	5	5	5	3	1	24
4	4	2	9	5	4	5	3	3	2	22
4	4	3	11	3	3	3	2	4	3	18

© Hak cipta dimiliki UIN Suska Riau State Islamic University of Sultan Syarif Kasim Riau

Hak Cipta Dilindungi Undang-Undang

1. Dilarang mengutip sebagian atau seluruh karya tulis ini tanpa mencantumkan dan menyebutkan sumber:
 - a. Pengutipan hanya untuk kepentingan pendidikan, penelitian, penulisan karya ilmiah, penyusunan laporan, penulisan kritik atau tinjauan suatu masalah.
 - b. Pengutipan tidak merugikan kepentingan yang wajar UIN Suska Riau.
2. Dilarang mengumumkan dan memperbanyak sebagian atau seluruh karya tulis ini dalam bentuk apapun tanpa izin UIN Suska Riau.



4	5	3	12	4	3	4	3	2	2	18
5	5	5	15	5	5	5	5	5	4	29
5	5	3	13	4	3	4	3	4	3	21
5	5	4	14	5	5	4	1	5	3	23
4	4	3	11	4	4	4	3	4	4	23
4	4	4	11	3	5	5	4	3	4	24
5	5	5	15	5	5	5	5	4	4	28
4	4	3	10	5	3	4	3	3	3	21
5	5	3	13	5	5	5	4	5	4	28
4	4	3	12	5	5	3	2	4	4	23
5	5	3	13	5	5	5	5	5	3	28
3	2	2	8	4	4	4	4	3	2	21
5	5	5	15	5	5	5	3	3	4	25
4	4	1	8	2	2	2	2	4	3	15
4	4	1	10	4	5	5	3	5	5	27
4	4	3	11	4	3	3	3	4	4	21
3	3	1	7	5	4	5	3	5	3	25
3	2	2	9	3	4	5	2	2	2	18
5	5	5	15	5	4	3	4	5	5	26
5	5	1	11	5	5	5	5	3	2	25
5	5	4	14	5	5	5	5	4	4	28
1	1	2	4	4	5	4	5	2	1	21
5	5	4	14	5	3	4	4	4	4	24
3	2	2	7	4	4	3	4	2	2	19
2	2	2	6	4	3	4	4	4	4	23
4	5	1	10	3	3	3	3	4	3	19
3	3	1	7	4	3	5	4	2	1	19
4	4	1	9	4	4	4	4	4	4	24
3	3	2	8	3	3	4	2	4	4	20
5	5	2	10	3	3	3	3	5	5	22
5	5	1	11	5	5	5	4	5	3	27
5	5	1	10	3	4	5	5	3	4	24
5	5	4	14	5	5	5	5	5	5	30
5	5	2	11	3	5	3	4	4	3	22
5	5	4	13	5	4	4	4	5	5	27
5	5	5	15	5	5	5	2	1	1	19
5	5	3	13	3	4	4	3	4	3	21
3	3	2	8	3	3	4	4	4	3	21
5	5	1	11	3	3	4	2	4	5	21
3	3	3	9	3	3	5	3	2	3	19
4	4	1	9	4	5	5	2	4	3	23
4	4	1	8	5	4	3	3	2	3	20
5	5	1	11	5	5	5	4	5	5	29
5	5	5	15	5	5	5	5	5	4	29
5	5	2	12	4	2	5	4	2	3	20
5	5	1	11	4	4	5	3	3	4	23

Hak Cipta Dilindungi Undang-Undang

1. Dilarang mengutip sebagian atau seluruh karya tulis ini tanpa mencantumkan dan menyebutkan sumber:
 - a. Pengutipan hanya untuk kepentingan pendidikan, penelitian, penulisan karya ilmiah, penyusunan laporan, penulisan kritik atau tinjauan suatu masalah.
 - b. Pengutipan tidak merugikan kepentingan yang wajar UIN Suska Riau.
2. Dilarang mengumumkan dan memperbanyak sebagian atau seluruh karya tulis ini dalam bentuk apapun tanpa izin UIN Suska Riau.



3	3	3	9	3	3	3	3	3	3	3	18
3	3	3	9	3	3	3	3	3	3	3	18
5	5	2	12	4	2	3	3	3	3	1	16
4	4	4	13	3	3	4	3	4	4	4	21
4	4	3	12	5	3	5	3	5	5	1	22
5	4	4	14	5	4	3	3	5	4	4	24
4	3	3	12	5	4	4	3	4	4	1	21
3	1	7	7	5	5	5	5	2	4	4	26
5	3	12	12	4	3	4	4	4	4	5	24
4	4	11	11	3	1	3	4	4	4	3	18
5	4	13	13	4	4	5	3	4	4	3	23
5	1	11	11	4	3	3	3	5	4	4	22
5	4	10	10	2	1	1	1	3	5	5	13
5	4	14	14	5	5	5	4	5	5	5	29
5	4	14	14	4	3	3	3	4	3	3	20
5	2	11	11	3	2	4	5	5	5	5	24
5	1	9	9	3	1	5	5	5	5	3	22
4	4	12	12	4	4	4	4	4	4	3	23
4	2	8	8	3	3	3	3	2	3	3	17
4	3	11	11	4	4	4	4	4	4	3	23
5	4	14	14	5	3	3	4	5	4	4	24
4	4	1	9	3	3	5	3	1	1	1	16
3	3	1	7	1	2	3	3	1	1	1	11
2	4	2	8	3	4	3	3	3	1	1	17
5	5	3	13	5	5	5	4	2	2	2	23
5	2	2	9	4	2	5	4	3	1	1	19
3	3	3	9	3	3	3	3	3	3	3	18
5	5	3	13	4	3	4	3	5	5	5	24
3	3	3	9	5	4	3	3	5	5	5	25
4	2	10	10	5	4	5	3	4	4	4	25
3	3	3	9	3	3	3	3	3	3	3	18
5	3	13	13	5	4	4	3	4	4	4	24
2	3	7	7	3	3	4	3	3	2	2	18
3	1	8	8	3	3	5	3	4	4	4	22
3	3	3	9	3	3	3	3	3	3	3	18
3	2	8	8	3	4	4	3	4	2	2	20
5	3	12	12	3	2	3	2	3	4	4	17
4	2	10	10	5	2	5	5	1	3	3	21
5	3	13	13	3	3	4	3	4	4	4	21
4	3	11	11	4	4	4	4	5	5	5	26
5	2	12	12	5	5	5	4	5	4	4	28
5	3	12	12	5	5	5	4	3	4	4	26
4	2	9	9	4	3	3	3	3	3	3	19
2	3	9	9	4	3	5	3	4	3	3	22
5	4	13	13	4	4	5	5	5	4	4	27
5	5	15	15	5	4	5	5	5	3	3	27

Hak Cipta Dilindungi Undang-Undang

1. Dilarang mengutip sebagian atau seluruh karya tulis ini tanpa mencantumkan dan menyebutkan sumber:
 - a. Pengutipan hanya untuk kepentingan pendidikan, penelitian, penulisan karya ilmiah, penyusunan laporan, penulisan kritik atau tinjauan suatu masalah.
 - b. Pengutipan tidak merugikan kepentingan yang wajar UIN Suska Riau.
2. Dilarang mengumumkan dan memperbanyak sebagian atau seluruh karya tulis ini dalam bentuk apapun tanpa izin UIN Suska Riau.

4	4	4	12	5	5	5	5	4	3	27
3	5	2	10	3	4	4	3	5	5	24
5	5	2	12	5	4	5	4	2	1	21
5	5	5	15	5	5	5	4	4	4	27
2	2	2	6	2	2	4	3	4	3	18
5	1	1	11	4	2	3	1	4	2	16
4	3	3	11	4	4	5	4	3	3	23
4	3	3	11	4	3	4	3	4	3	21
5	3	3	13	5	4	4	5	5	3	26
3	3	3	9	4	3	4	2	5	5	23
4	2	2	10	5	5	4	3	3	3	23
5	2	2	12	5	4	5	4	3	3	24
4	1	1	10	5	4	4	3	4	3	23
5	5	5	15	5	5	5	5	4	4	28
5	3	3	13	4	3	5	5	5	5	27
5	3	3	13	5	3	5	3	3	3	22
4	1	1	8	5	3	5	3	2	3	21
5	1	1	11	5	5	5	5	3	3	26
4	2	2	11	4	4	4	4	2	2	20
5	1	1	11	5	5	5	5	4	5	29
4	3	3	11	4	4	4	4	5	3	24
4	2	2	10	5	4	5	3	4	1	22
2	4	3	9	4	3	2	1	5	5	20

Hak Cipta dan Hak Milik UIN Suska Riau

Hak Cipta Diindungi Undang-Undang

1. Dilarang mengutip sebagian atau seluruh karya tulis ini tanpa mencantumkan dan menyebutkan sumber:
 - a. Pengutipan hanya untuk kepentingan pendidikan, penelitian, penulisan karya ilmiah, penyusunan laporan, penulisan kritik atau tinjauan suatu masalah.
 - b. Pengutipan tidak merugikan kepentingan yang wajar UIN Suska Riau.
2. Dilarang mengumumkan dan memperbanyak sebagian atau seluruh karya tulis ini dalam bentuk apapun tanpa izin UIN Suska Riau.



Lampiran 3: Hasil Olahan Data Penelitian

Identitas Responden (n= 283)

Variabel	Frekuensi	Presentase
Jenis kelamin		
Laki-laki	85	30%
Perempuan	198	70%
Tahun kelahiran		
1997	1	0,35%
1998	1	0,35%
1999	2	0,71%
2000	7	2,47%
2001	60	21,20%
2002	100	35,34%
2003	69	24,38%
2004	31	10,95%
2005	12	4,24%
2006	0	0,00%
Agama		
Islam	274	96,8%
Kristen	9	3,2%
Kong hu chu	0	0%
Hindu	0	0%
Budha	0	0%
Pengeluaran perbulan		
Kurang dari Rp 1 juta	128	45,2%
Antara Rp 1-2 juta	124	43,8%
Antara Rp 2-3 juta	19	6,7%
Antara Rp 3-4 juta	8	2,8%
Diatas Rp 4 juta	4	1,4%
Asal universitas		
UIN SUSKA Riau	72	25%
Universitas Riau	44	16%
Universitas Muhammadiyah Riau	44	16%
Universitas Islam Riau	85	30%
Universitas Lancang Kuning	38	13%
Daerah tempat tinggal		
Pedesaan	165	58,3%
Perkotaan	118	41,7%

Hak Cipta Dilindungi Undang-Undang

© Hak Cipta dilindungi Undang-Undang. Ditulis oleh Syarif Kasim Riau

1. Dilarang mengutip sebagian atau seluruh karya tulis ini tanpa mencantumkan dan menyebutkan sumber:
 - a. Pengutipan hanya untuk kepentingan pendidikan, penelitian, penulisan karya ilmiah, penyusunan laporan, penulisan kritik atau tinjauan suatu masalah.
 - b. Pengutipan tidak merugikan kepentingan yang wajar UIN Suska Riau.
2. Dilarang mengumumkan dan memperbanyak sebagian atau seluruh karya tulis ini dalam bentuk apapun tanpa izin UIN Suska Riau.



Deskripsi Variabel Penelitian

Hasil Uji Statistik Deskriptif

	N	Minimum	Maximum	Mean	Std. Deviation
Pengetahuan Keuangan	283	5	20	14,72	2,740
<i>Lifestyle Hedonis</i>	283	9	25	16,60	3,115
Sikap Keuangan	283	3	15	10,95	2,367
Perilaku Keuangan	283	11	30	22,45	3,755

Analisis Deskripsi Variabel Perilaku Keuangan (Y)

Tanggapan Responden Tentang Variabel Perilaku Keuangan

No	Pernyataan	Jawaban					Jumlah Responden (%)	Rata-rata nilai reponden
		STS	TS	N	S	SS		
		1 (%)	2 (%)	3 (%)	4 (%)	5 (%)		
1	Saya menyisihkan uang untuk ditabung.	2	11	60	87	123	283	4,12
		1%	4%	21%	31%	43%	100%	
2	Saya menyisihkan uang untuk masa pensiun.	9	30	87	82	75	283	3,65
		3%	11%	31%	29%	27%	100%	
3	Saya mempunyai rencana untuk mencapai tujuan finansial saya.	2	9	49	98	125	283	4,18
		1%	3%	17%	35%	44%	100%	
4	Saya mengikuti anggaran mingguan atau bulanan yang saya miliki.	8	22	111	83	59	283	3,57
		3%	8%	39%	29%	21%	100%	
5	Saya menghabiskan lebih banyak uang daripada yang saya punya*	SS	S	N	TS	STS	283	3,65
		10	34	81	76	82		
6	Saya mengalami masalah keuangan karena saya tidak punya cukup uang*	SS	S	N	TS	STS	283	3,25
		22	39	115	59	48		
		8%	14%	41%	21%	17%	100%	

- Hak Cipta Dilindungi Undang-Undang
1. Dilarang mengutip sebagian atau seluruh karya tulis ini tanpa mencantumkan dan menyebutkan sumber.
 - a. Pengutipan hanya untuk kepentingan pendidikan, penelitian, penulisan karya ilmiah, penyusunan laporan, penulisan kritik atau tinjauan suatu masalah.
 - b. Pengutipan tidak merugikan kepentingan yang wajar UIN Suska Riau.
 2. Dilarang mengumumkan dan memperbanyak sebagian atau seluruh karya tulis ini dalam bentuk apapun tanpa izin UIN Suska Riau.



Analisis Deskripsi Variabel Pengetahuan Keuangan (X1)

Tanggapan Responden Tentang Variabel Pengetahuan Keuangan

No	Pernyataan	Jawaban					Jumlah Responden (%)	Rata-rata nilai reponden
		STS	TS	N	S	SS		
		1 (%)	2 (%)	3 (%)	4 (%)	5 (%)		
1	Saya mampu menangi hal-hal yang terkait dengan keuangan sehari-hari seperti menggunakan rekening, kartu kredit, kartu debit, dan melacak pengeluaran	8	10	54	101	110	283	4,04
		3%	4%	19%	36%	39%	100%	
2	Saya cukup pandai dalam hal hitung menghitung	7	13	43	130	90	283	4
		2%	5%	15%	46%	32%	100%	
3	Saya rutin mengikuti berita ekonomi dan keuangan	16	57	128	51	31	283	3,08
		6%	20%	45%	18%	11%	100%	
4	Menggunakan skala 1-5, dimana 1: sangat rendah dan 5: sangat tinggi, bagaimana anda menilai pengetahuan finansial anda secara keseluruhan?	3	17	107	120	36	283	3,59
		1%	6%	38%	42%	13%	100%	

Analisis Deskripsi Variabel Lifestyle Hedonis (X2)

Tanggapan Reponden Tentang Lifestyle Hedonis

No	Pernyataan	Jawaban					Jumlah Responden (%)	Rata-rata nilai reponden
		SS	S	N	TS	STS		
		1 (%)	2 (%)	3 (%)	4 (%)	5 (%)		
1	Saya selalu mengikuti tren fashion agar tidak ketinggalan zaman*	15	64	101	58	45	283	3,19
		5%	23%	36%	20%	16%	100%	
2	Saya suka membeli atau menggunakan barang branded*	8	27	67	85	96	283	3,82
		3%	10%	24%	30%	34%	100%	
3	Saya senang mengunjungi pusat perbelanjaan, tempat makan seperti café dan semacamnya*	34	69	92	55	33	283	2,94
		12%	24%	33%	19%	12%	100%	
4	Saya banyak menghabiskan waktu diluar rumah*	24	43	90	75	51	283	3.30
		8%	15%	32%	27%	18%	100%	

- Hak Cipta Dilindungi Undang-Undang
1. Dilarang mengutip sebagian atau seluruh karya tulis ini tanpa mencantumkan dan menyebutkan sumber:
 - a. Pengutipan hanya untuk kepentingan pendidikan, penelitian, penulisan karya ilmiah, penyusunan laporan, penulisan kritik atau tinjauan suatu masalah.
 - b. Pengutipan tidak merugikan kepentingan yang wajar UIN Suska Riau.
 2. Dilarang mengumumkan dan memperbanyak sebagian atau seluruh karya tulis ini dalam bentuk apapun tanpa izin UIN Suska Riau.



5	Saya merasa senang diperhatikan	STS	TS	N	S	SS	283	3,33
		32	42	69	80	60		
		11%	15%	24%	28%	21%	100%	

Analisis Deskripsi Variabel Sikap Keuangan (X3)

Tanggapan Responden Tentang Variabel Sikap Keuangan

Pernyataan	Jawaban					Jumlah Responden (%)	Rata-rata nilai responden
	STS	TS	N	S	SS		
	5 (%)	4 (%)	3 (%)	2 (%)	1 (%)		
1. Saya merasa lebih senang menghabiskan uang dari pada menabungnya untuk masa depan*	130	74	54	19	6	283	4,15
	46%	26%	19%	7%	2%	100%	
2. Saya cenderung hidup untuk hari ini dan tidak peduli tentang hari esok*	158	66	34	21	4	283	4,24
	56%	23%	12%	7%	1%	100%	
3. Uang itu ada untuk digunakan	17	37	105	74	50	283	2,63
	6%	13%	37%	26%	18%	100%	

Asumsi Klasik

Uji Normalitas

Uji Normalitas P-Plot

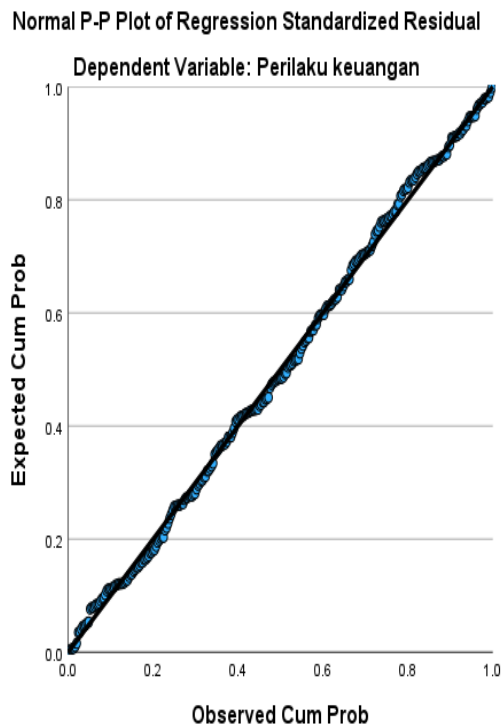

Hak Cipta Diindungi Undang-Undang
1. Dilarang mengutip sebagian atau seluruh karya tulis ini tanpa mengizinkan dari penanya atau penerbitnya untuk dipublikasikan kembali.
a. Pengutipan hanya untuk kepentingan pendidikan, penelitian, penulisan karya ilmiah, penyusunan laporan, penulisan karya atau uraian suatu masalah.
b. Pengutipan tidak merugikan kepentingan yang wajar UIN Suska Riau.
2. Dilarang mengumumkan dan memperbanyak sebagian atau seluruh karya tulis ini dalam bentuk apapun tanpa izin UIN Suska Riau.

Hasil Uji Normalitas dengan Kolmogorov-Smirnov

One-Sample Kolmogorov-Smirnov Test		
		Unstandardized Residual
N		283
Normal Parameters ^{a,b}	Mean	0,0000000
	Std. Deviation	2,88727953
Most Extreme Differences	Absolute	0,030
	Positive	0,026
	Negative	-0,030
Test Statistic		0,030
Asymp. Sig. (2-tailed) ^c		.200 ^d

Uji Heteroskedastisitas

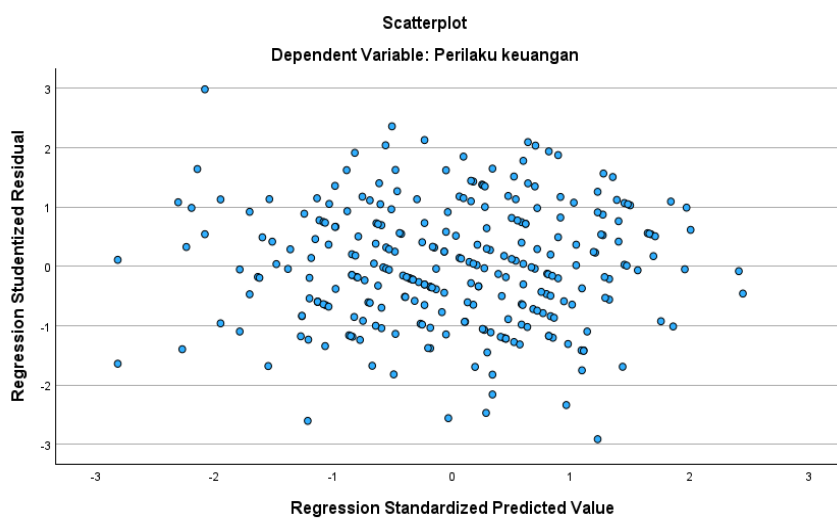

Uji Autokorelasi

Model Summary ^b					
Model	R	R Square	Adjusted R Square	Std. Error of the Estimate	Durbin-Watson
1	.639 ^a	0,409	0,402	2,903	1,880

- Hak Cipta Dilindungi Undang-Undang
1. Dilarang mengutip sebagian atau seluruh karya tulis atau tanpa mencantumkan dan menyebutkan sumber:
 - a. Pengutipan hanya untuk kepentingan pendidikan, penelitian, penulisan karya ilmiah, penyusunan laporan, penulisan kritik atau tinjauan suatu masalah.
 - b. Pengutipan tidak merugikan kepentingan yang wajar UIN Suska Riau.
 2. Dilarang mengumumkan dan memperbanyak sebagian atau seluruh karya tulis ini dalam bentuk apapun tanpa izin UIN Suska Riau.



Uji Model pengukuran (*measurement model*)

Internal Consistency Reliability

Indicator Reliability (Outer Loadings)

Convergent validity

Ringkasan Hasil Model Pengukuran Reflektif

Constructs	Items	Indicator Reliability	Convergent Validity	Internal Consistency Reliability	
		Outer Loadings	AVE	Composite Reliability	Cronbach's Alpha
		>0.60	>0.50	>0.7	>0.7
Perilaku keuangan	PrIK1	0.789	0.600	0.857	0.778
	PrIK2	0.814			
	PrIK3	0.788			
	PrIK4	0.703			
Pengetahuan keuangan	PK1	0.733	0.526	0.816	0.700
	PK2	0.726			
	PK3	0.710			
	PK4	0.731			
Lifestyle Hedonis	LH1	0.814	0.683	0.866	0.776
	LH2	0.779			
	LH3	0.884			
Sikap keuangan	SK1	0.942	0.831	0.907	0.802
	SK2	0.879			

Path model dari program SmartPLS 4.

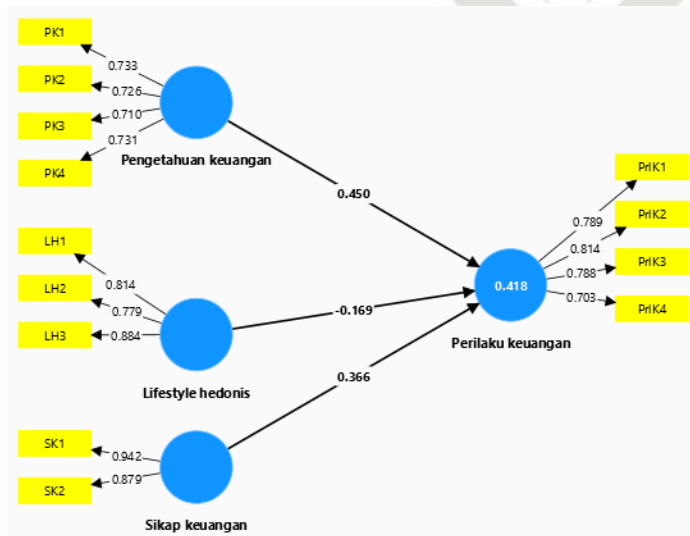

2. Dilarang mengemukakan dan memperbanyak sebagian atau seluruh karya tulis ini dalam bentuk apapun tanpa izin UIN Suska Riau.

Dilarang mengutip sebagian atau seluruh karya tulis ini tanpa mencantumkan dan menyebutkan sumber:

a. Pengutipan hanya untuk kepentingan pendidikan, penelitian, penulisan karya ilmiah, penyusunan laporan, penulisan kritik atau tinjauan suatu masalah.

b. Pengutipan tidak merugikan kepentingan yang wajar UIN Suska Riau.

Hubungan	Effect size	
Lifestyle hedonis -> Perilaku Keuangan	0.045	Kecil
Pengetahuan Keuangan -> Perilaku Keuangan	0.325	Sedang
Sikap Keuangan -> Perilaku Keuangan	0.206	Sedang



Hak Cipta Dilindungi Undang-Undang

1. Dilarang mengutip sebagian atau seluruh karya tulis ini tanpa mencantumkan dan menyebutkan sumber:
 - a. Pengutipan hanya untuk kepentingan pendidikan, penelitian, penulisan karya ilmiah, penyusunan laporan, penulisan kritik atau tinjauan suatu masalah.
 - b. Pengutipan tidak merugikan kepentingan yang wajar UIN Suska Riau.
2. Dilarang mengumumkan dan memperbanyak sebagian atau seluruh karya tulis ini dalam bentuk apapun tanpa izin UIN Suska Riau.



KEMENTERIAN AGAMA
UNIVERSITAS ISLAM NEGERI SULTAN SYARIF KASIM RIAU
FAKULTAS EKONOMI DAN ILMU SOSIAL
كلية العلوم الاقتصادية والاجتماعية
FACULTY OF ECONOMICS AND SOCIAL SCIENCES

Jl. H.R. Soebrantas No. 55 Km. 15 Tuahmadani Tampan - Pekanbaru 28293 PO Box 1400 Telp. 0761-562051
Fax 0761-562052 Web. www.uin-suska.ac.id, E-mail. : fekonsos@uin-suska.ac.id

SURAT KETERANGAN TELAH RISET

Nomor : B-4922/Un.04/F.VII/PP.00.9/07/2024

Yang bertanda tangan dibawah ini:

Nama : Henni Indrayani, S.E., M.M
NIP : 19700802 199803 2 003
Pangkat / Golongan : Pembina Tk. I (IV/a) Lektor Kepala
Jabatan : Ketua Prodi. D3 MP / Kuasa Dekan
Unit Kerja : Fakultas Ekonomi dan Ilmu Sosial UIN Sultan Syarif Kasim Riau.

dengan ini menerangkan :

Nama : Risna Arofa
NIM : 12070123137
Semester : VIII (Delapan)
Program Studi : S1 Manajemen
Fakultas : Fakultas Ekonomi dan Ilmu Sosial

benar telah melaksanakan Riset di Fakultas Ekonomi dan Ilmu Sosial UIN Sultan Syarif Kasim Riau dengan judul **"Pengaruh Pengetahuan Keuangan, Lifestyle Hedonis, dan Sikap Keuangan Terhadap Perilaku Keuangan Pada Mahasiswa Universitas di Kota Pekanbaru"**.

Demikian Surat Keterangan ini diberikan untuk dipergunakan sebagaimana mestinya.

Pekanbaru, 11 Juli 2024
Kuasa Dekan,

Henni Indrayani, S.E., M.M.
NIP. 19700802 199803 2 003

Hak Cipta Dilindungi Undang-Undang
Dilarang mengutip sebagian atau seluruh karya tulis ini tanpa mencantumkan dan menyebutkan sumber:
a. Pengutipan hanya untuk kepentingan pendidikan, penelitian, penulisan karya ilmiah, penyusunan laporan, penulisan kritik atau tinjauan suatu masalah.
b. Pengutipan tidak merugikan kepentingan yang wajar UIN Suska Riau.
2. Dilarang mengumumkan dan memperbanyak sebagian atau seluruh karya tulis ini dalam bentuk apapun tanpa izin UIN Suska Riau.

© Hak cipta milik UIN Suska Riau
State Islamic University of Sultan Syarif Kasim Riau



KEMENTERIAN AGAMA
 UNIVERSITAS ISLAM NEGERI SULTAN SYARIF KASIM RIAU
 FAKULTAS EKONOMI DAN ILMU SOSIAL
 كلية العلوم الاقتصادية والاجتماعية

FACULTY OF ECONOMICS AND SOCIAL SCIENCES

Jl. H.R. Soebrantas No. 55 Km. 15 Tuahmadani Tampan - Pekanbaru 28293 PO Box 1400 Telp. 0761-562051
 Fax 0761-562052 Web. www.uin-suska.ac.id, E-mail. : fekonsos@uin-suska.ac.id

© Hal cipta milik UIN Suska Riau

State Islamic University of Sultan Syarif Kasim Riau

Diarahkan untuk...
 a. Penelitian yang menghasilkan karya tulis ilmiah yang dapat dipublikasikan di jurnal internasional bereputasi.
 b. Penelitian yang menghasilkan karya tulis ilmiah yang dapat dipublikasikan di jurnal nasional bereputasi.
 c. Penelitian yang menghasilkan karya tulis ilmiah yang dapat dipublikasikan di jurnal internasional bereputasi.
 d. Penelitian yang menghasilkan karya tulis ilmiah yang dapat dipublikasikan di jurnal nasional bereputasi.
 e. Penelitian yang menghasilkan karya tulis ilmiah yang dapat dipublikasikan di jurnal internasional bereputasi.
 f. Penelitian yang menghasilkan karya tulis ilmiah yang dapat dipublikasikan di jurnal nasional bereputasi.
 g. Penelitian yang menghasilkan karya tulis ilmiah yang dapat dipublikasikan di jurnal internasional bereputasi.
 h. Penelitian yang menghasilkan karya tulis ilmiah yang dapat dipublikasikan di jurnal nasional bereputasi.
 i. Penelitian yang menghasilkan karya tulis ilmiah yang dapat dipublikasikan di jurnal internasional bereputasi.
 j. Penelitian yang menghasilkan karya tulis ilmiah yang dapat dipublikasikan di jurnal nasional bereputasi.
 k. Penelitian yang menghasilkan karya tulis ilmiah yang dapat dipublikasikan di jurnal internasional bereputasi.
 l. Penelitian yang menghasilkan karya tulis ilmiah yang dapat dipublikasikan di jurnal nasional bereputasi.
 m. Penelitian yang menghasilkan karya tulis ilmiah yang dapat dipublikasikan di jurnal internasional bereputasi.
 n. Penelitian yang menghasilkan karya tulis ilmiah yang dapat dipublikasikan di jurnal nasional bereputasi.
 o. Penelitian yang menghasilkan karya tulis ilmiah yang dapat dipublikasikan di jurnal internasional bereputasi.
 p. Penelitian yang menghasilkan karya tulis ilmiah yang dapat dipublikasikan di jurnal nasional bereputasi.
 q. Penelitian yang menghasilkan karya tulis ilmiah yang dapat dipublikasikan di jurnal internasional bereputasi.
 r. Penelitian yang menghasilkan karya tulis ilmiah yang dapat dipublikasikan di jurnal nasional bereputasi.
 s. Penelitian yang menghasilkan karya tulis ilmiah yang dapat dipublikasikan di jurnal internasional bereputasi.
 t. Penelitian yang menghasilkan karya tulis ilmiah yang dapat dipublikasikan di jurnal nasional bereputasi.
 u. Penelitian yang menghasilkan karya tulis ilmiah yang dapat dipublikasikan di jurnal internasional bereputasi.
 v. Penelitian yang menghasilkan karya tulis ilmiah yang dapat dipublikasikan di jurnal nasional bereputasi.
 w. Penelitian yang menghasilkan karya tulis ilmiah yang dapat dipublikasikan di jurnal internasional bereputasi.
 x. Penelitian yang menghasilkan karya tulis ilmiah yang dapat dipublikasikan di jurnal nasional bereputasi.
 y. Penelitian yang menghasilkan karya tulis ilmiah yang dapat dipublikasikan di jurnal internasional bereputasi.
 z. Penelitian yang menghasilkan karya tulis ilmiah yang dapat dipublikasikan di jurnal nasional bereputasi.

: B-3267/Un.04/F.VII.1/PP.00.9/05/2024 Pekanbaru, 17 Mei 2024 M
 : Biasa 9 Zulqaidah 1445 H
 : -
 : **Bimbingan Skripsi**

Kepada
 Yth. **Susnaningsih Mu'at, SE, MM**
 Dosen Fakultas Ekonomi dan Ilmu Sosial
 UIN Sultan Syarif Kasim Riau
 Pekanbaru

Assalamu'alaikum Wr. Wb.
 Dengan hormat,
 Bersama ini kami sampaikan kepada Saudara bahwa :
 Nama : Risna Arofa
 NIM : 12070123137
 Jurusan : Manajemen
 Semester : VIII (Delapan)

adalah Mahasiswa Fakultas Ekonomi dan Ilmu Sosial Universitas Islam Negeri Sultan Syarif Kasim Riau yang telah memenuhi syarat untuk menyelesaikan studi/ menyusun skripsi dengan judul:

"PENGARUH PENGETAHUAN KEUANGAN, LIFESTYLE HEDONIS DAN SIKAP KEUANGAN TERHADAP PERILAKU KEUANGAN PADA MAHASISWA UNIVERSITAS DI KOTA PEKANBARU".

Sehubungan dengan itu kami menunjuk Saudara sebagai pembimbing dalam menyelesaikan skripsi mahasiswa tersebut di atas.

Demikian disampaikan, atas bantuan Saudara diucapkan terima kasih.



Dr. Kamaruddin, S.Sos, M. SiP
 NIP. 19790101 200710 1 003

Tembusan:
 Dekan Fakultas Ekonomi dan Ilmu Sosial UIN Suska Riau



1. Dilarang mengutip sebagian atau seluruh karya tulis ini tanpa mencantumkan dan menyebutkan sumber:
 - a. Pengutipan hanya untuk kepentingan pendidikan, penelitian, penulisan karya ilmiah, penyusunan laporan, penulisan kritik atau tinjauan suatu masalah.
 - b. Pengutipan tidak merugikan kepentingan yang wajar UIN Suska Riau.
2. Dilarang mengumumkan dan memperbanyak sebagian atau seluruh karya tulis ini dalam bentuk apapun tanpa izin UIN Suska Riau.



BIOGRAFI PENULIS

Nama lengkap Risna Arofa, kelahiran Karang Tinggi pada tanggal 19 Desember 2001. Beralamat di Desa Kuapan, Kecamatan Tambang, Kabupaten Kampar, Provinsi Riau. Merupakan anak bungsu dari 3 bersaudara dari pasangan Bapak Zainudin dan Ibu Siti Aisyah.

Penulis memulai jenjang pendidikan dasar pada SDN 002 Kuapan dan tamat pada tahun 2014. Pada tahun yang sama penulis melanjutkan pendidikan di MTSN 4 Kampar dan tamat pada tahun 2017. Kemudian melanjutkan pendidikan di SMK Global Cendekia Kualu Nenas dan tamat pada tahun 2020. Di tahun yang sama penulis melanjutkan Pendidikan Strata Satu (S1) pada Universitas Islam Negeri Sultan Syarif Kasim Riau pada Fakultas Ekonomi dan Ilmu Sosial Prodi Manajemen dengan konsentrasi keuangan.

Pada tanggal 11 Januari – 11 Maret 2023 penulis melaksanakan Praktek Kerja Lapangan (PKL) pada kantor Badan Penyelenggara Jaminan Sosial (BPJS) cabang Pekanbaru. Penulis melaksanakan Kuliah Kerja Nyata (KKN) di Desa Bukit Sakai, Kecamatan Kampar Kiri Tengah, Kabupaten Kampar, Provinsi Riau.

Penulis melaksanakan ujian *oral comprehensive* pada hari Jum'at tanggal 22 November 2024 dengan judul skripsi “Pengaruh pengetahuan keuangan, *lifestyle hedonis*, dan sikap keuangan terhadap perilaku keuangan pada mahasiswa universitas di Kota Pekanbaru”. Berkat rahmat Allah SWT penulis dinyatakan lulus dengan gelar Sarjana Ekonomi (SE) pada Fakultas Ekonomi dan Ilmu Sosial Universitas Islam Negeri Sultan Syarif Kasim Riau.

Email: risnaarofa19@gmail.com