

1. Dilarang mengutip sebagian atau seluruh karya tulis ini tanpa mencantumkan dan menyebutkan sumber:
 - a. Pengutipan hanya untuk kepentingan pendidikan, penelitian, penulisan karya ilmiah, penyusunan laporan, penulisan kritik atau tinjauan suatu masalah.
 - b. Pengutipan tidak merugikan kepentingan yang wajar UIN Suska Riau.
2. Dilarang mengumumkan dan memperbanyak sebagian atau seluruh karya tulis ini dalam bentuk apapun tanpa izin UIN Suska Riau.



THE EFFECT OF USING PHOTOGRAPHIC IMAGE ON STUDENTS' WRITING ABILITY AT SMP NEGERI 4 KOTO GASIB



UIN SUSKA RIAU

BY :

SHOUMI SURNIAKHRAT
SIN. 11810420887

UIN SUSKA RIAU

FACULTY OF EDUCATION AND TEACHER TRAINING
STATE ISLAMIC UNIVERSITY OF SULTAN SYARIF KASIM RIAU
PEKANBARU
1444 H / 2022 M

**THE EFFECT OF USING PHOTOGRAPHIC IMAGE
ON STUDENTS' WRITING ABILITY AT
SMP NEGERI 4 KOTO GASIB**



BY :

**SHOUMI SURNIAKHRAT
SIN. 11810420887**

A Thesis
Submitted as Partial Fulfilment of the Requirements
For Bachelor Degree of English Education
(S.Pd)

**DEPARTMENT OF ENGLISH EDUCATION
FACULTY OF EDUCATION AND TEACHER TRAINING
STATE ISLAMIC UNIVERSITY OF SULTAN SYARIF KASIM RIAU
PEKANBARU
1444 H / 2022 M**

Hak Cipta Dilindungi Undang-Undang

1. Dilarang mengutip sebagian atau seluruh karya tulis ini tanpa mencantumkan dan menyebutkan sumber:
 - a. Pengutipan hanya untuk kepentingan pendidikan, penelitian, penulisan karya ilmiah, penyusunan laporan, penulisan kritik atau tinjauan suatu masalah.
 - b. Pengutipan tidak merugikan kepentingan yang wajar UIN Suska Riau.
2. Dilarang mengumumkan dan memperbanyak sebagian atau seluruh karya tulis ini dalam bentuk apapun tanpa izin UIN Suska Riau.



STATEMENT OF AUTHENTICITY

I hereby,

Name : Shoumi Surniakhrat

Students Number : 11810420887

Phone Number : 082361340239

e-mail : shoumiyearn12@gmail.com

Department : English Education

Faculty : Education and Teacher Training

University : State Islamic University Sultan Syarif Kasim Riau

Certify that this skripsi entitled “ **THE EFFECT OF USING PHOTOGRAPHIC IMAGE ON STUDENTS’ WRITING ABILITY AT SMP NEGERI 4 KOTO GASIB**” is certainly my own work and it does not consist of other people work. I am entirely responsible for the content of this *thesis* . Others opinion finding include in this *thesis* are quoted in accordance with ethical standars.

Pekanbaru, November 21th 2022



Shoumi Surniakhrat
SIN.11810420887

UIN SUSKA RIAU

Hak Cipta Dilindungi Undang-Undang

©Hal cipta milik UIN Suska Riau

State Islamic University of Sultan Syarif Kasim Riau

1. Dilarang mengutip sebagian atau seluruh karya tulis ini tanpa mencantumkan dan menyebutkan sumber:
 - a. Pengutipan hanya untuk kepentingan pendidikan, penelitian, penulisan karya ilmiah, penyusunan laporan, penulisan kritik atau tinjauan suatu masalah.
 - b. Pengutipan tidak merugikan kepentingan yang wajar UIN Suska Riau.
2. Dilarang mengumumkan dan memperbanyak sebagian atau seluruh karya tulis ini dalam bentuk apapun tanpa izin UIN Suska Riau.



Hak Cipta Dilindungi Undang-Undang

1. Dilarang mengutip sebagian atau seluruh karya tulis ini tanpa mencantumkan dan menyebutkan sumber:
 - a. Pengutipan hanya untuk kepentingan pendidikan, penelitian, penulisan karya ilmiah, penyusunan laporan, penulisan kritik atau tinjauan suatu masalah.
 - b. Pengutipan tidak merugikan kepentingan yang wajar UIN Suska Riau.
2. Dilarang mengumumkan dan memperbanyak sebagian atau seluruh karya tulis ini dalam bentuk apapun tanpa izin UIN Suska Riau.

© Hak cipta milik UIN Suska Riau

State Islamic University of Sultan Syarif Kasim Riau

SUPERVISOR APPROVAL

The thesis entitled “*The Effect of Using Photographic Image on Students Writing Ability at SMP Negeri 4 Koto Gasib*” was written by Shoumi Surniakhrat S.N. 11810420887. It has been approved and accepted to be examined in the final examination by the examination committee for the undergraduate degree at the Faculty of Education and Teacher Training of the State Islamic University of Sultan Syarif Kasim Riau, to fulfill a requirement for the award of an Undergraduated Degree (S.Pd) in the Department of English Education.

Pekanbaru, 10th Muharram, 1444 H
8th August, 2022 M

Approved by:

**The Chairperson of English
Education Department**

Supervisor

Dr. Faurina Anastasia, SS, M.Hum
NIP. 1981061120080122017

Nuardi, M.Ed
NIP.198303072009011012

UIN SUSKA RIAU



Hak Cipta Dilindungi Undang-Undang

1. Dilarang mengutip sebagian atau seluruh karya tulis ini tanpa mencantumkan dan menyebutkan sumber:
 - a. Pengutipan hanya untuk kepentingan pendidikan, penelitian, penulisan karya ilmiah, penyusunan laporan, penulisan kritik atau tinjauan suatu masalah.
 - b. Pengutipan tidak merugikan kepentingan yang wajar UIN Suska Riau.
2. Dilarang mengumumkan dan memperbanyak sebagian atau seluruh karya tulis ini dalam bentuk apapun tanpa izin UIN Suska Riau.

EXAMINER APPROVAL

The thesis entitled “*The Effect of using Photographic Image on Students Writing Ability at SMP Negeri 4 Koto Gasib*”, was written by Shoumi Surniakhrat, SIN. 11810420887. It has been examined and approved by the final examination committee of Undergraduate Degree at Faculty of Education and Teacher Training of State Islamic University of Sultan Syarif Kasim Riau on Safar 23rd, 1444 H/ September 20, 2022 M. It is submitted as one of the requirements for Bachelor Degree (S.Pd) at Department of English Education.

Pekanbaru, Safar 23rd 1444 H
September 20th 2022 M

Examination Committee

Examiner I

Dr. Hj. Zulhidah, M.Pd.
 NIP.19660423 199403 2 00 1

Examiner II

Kurnia Budiyantri, M.Pd
 NIK. 130 117 076

Examiner III

Harum Natasha, M.Pd.
 NIP.19820301 200901 2 012

Examiner IV

Dedy Wahyudi, M.Pd
 NIK.130 117 117

Dean
 Faculty of Education and Teacher Training

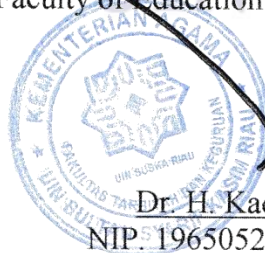

Dr. H. Kadar, M.Ag.
 NIP. 19650521 1994021001

Hak Cipta Dilindungi Undang-Undang

1. Dilarang mengutip sebagian atau seluruh karya tulis ini tanpa mencantumkan dan menyebutkan sumber:
 - a. Pengutipan hanya untuk kepentingan pendidikan, penelitian, penulisan karya ilmiah, penyusunan laporan, penulisan kritik atau tinjauan suatu masalah.
 - b. Pengutipan tidak merugikan kepentingan yang wajar UIN Suska Riau.
2. Dilarang mengumumkan dan memperbanyak sebagian atau seluruh karya tulis ini dalam bentuk apapun tanpa izin UIN Suska Riau.

SURAT PERNYATAAN

Saya yang bertandatangan di bawah ini :

Nama : Shoumi Surniakhrat
 NIM : 11810420887
 Tempat/ Tgl. Lahir : Perawang/21 November 2000
 Fakultas : Tarbiyah dan Keguruan
 Prodi : Pendidikan Bahasa Inggris
 Judul Skripsi : The Effect Of Using Photographic Image On Students' Writing Ability At SMP Negeri 4 Koto Gasib

Menyatakan dengan sebenar-benarnya bahwa :

1. Penulisan Skripsi dengan judul sebagaimana tersebut di atas adalah hasil pemikiran dan penelitian saya sendiri.
2. Semua kutipan pada karya tulis saya ini sudah disebutkan sumbernya.
3. Oleh karena itu Skripsi saya ini, saya nyatakan bebas dari plagiat.
4. Apa bila dikemudian hari terbukti terdapat plagiat dalam penulisan Skripsi saya tersebut, maka saya bersedia menerima sanksi sesuai peraturan perundang-undangan.

Demikian Surat Pernyataan ini saya buat dengan penuh kesadaran dan tanpa paksaan dari pihak manapun juga.

Pekanbaru, November 21th 2022



Shoumi Surniakhrat
 SIN.11810420887



Hak Cipta Dilindungi Undang-Undang

1. Dilarang mengutip sebagian atau seluruh karya tulis ini tanpa mencantumkan dan menyebutkan sumber:
 - a. Pengutipan hanya untuk kepentingan pendidikan, penelitian, penulisan karya ilmiah, penyusunan laporan, penulisan kritik atau tinjauan suatu masalah.
 - b. Pengutipan tidak merugikan kepentingan yang wajar UIN Suska Riau.
2. Dilarang mengumumkan dan memperbanyak sebagian atau seluruh karya tulis ini dalam bentuk apapun tanpa izin UIN Suska Riau.

ACKNOWLEDGEMENT

بِسْمِ اللَّهِ الرَّحْمَنِ الرَّحِيمِ

In the name of ALLAH, the most gracious and the most merciful, praise belongs to ALLAH the Almighty, the Lord of Universe. Through His guidance and blessing, the researcher has completed her important academic requirements. Then the researcher says peace be upon to Prophet Muhammad SAW. For the one and only beloved parents, Mr. Muhammad, Mrs. Irma Suraya, the reearcher is grateful for their never ending great love, advice, support, motivation, and prayer. They have given the researcher more than they have.

In conducting and finishing this research, the researcher got suggestions, encouragements, motivation, and supports from many people. Therefore, in this opportunity, the researcher would like to express the great thanks and gratitude to those who have given the researcher a lot of things that the researcher is able to finalize this research:

1. Prof. Dr. Hairunas, M. Ag. the Rector of State Islamic University of Sultan Syarif Kasim Riau who has dedicated his time to develop the university to achieve its vision and mission. Prof. Dr. Hj. Helmiati, M.Ag., as vice of rector 1, Dr. H. Mas'ud Zein, M.Pd., as the Vice Rector II, Prof. Edi Marwan, S.Pt,Ph.D., as the III, and all staffs. Thanks for the kindness and encouragement.
2. Dr. H. Kadar, M.Ag., the Dean of Education and Teacher Training, State Islamic University of Sultan Syarif Kasim Riau. Dr. H. Zarkasih, M.Ag., as Vice Dean I, Dr. Zubaidah Amir, MZ, M.Pd., as Vice Dean II, Dr. Amirah

Hak Cipta Dilindungi Undang-Undang

1. Dilarang mengutip sebagian atau seluruh karya tulis ini tanpa mencantumkan dan menyebutkan sumber:
 - a. Pengutipan hanya untuk kepentingan pendidikan, penelitian, penulisan karya ilmiah, penyusunan laporan, penulisan kritik atau tinjauan suatu masalah.
 - b. Pengutipan tidak merugikan kepentingan yang wajar UIN Suska Riau.
2. Dilarang mengumumkan dan memperbanyak sebagian atau seluruh karya tulis ini dalam bentuk apapun tanpa izin UIN Suska Riau.

© Hak cipta milik UIN Suska Riau

State Islamic University of Sultan Syarif Kasim Riau

Diniaty, M.Pd, Kons., as Vice Dean III and all staffs. Thanks for the kindness and encouragement.

3. Dr. Faurina Anastasia, SS.,M.hum., the Chairperson of English Education Department who has given the writer correction, suggestion, support, advice, and guidance in finishing this thesis.

4. Dr. Aisyah Zulkifli, M.Pd. the Secretary of English Education Department who has given her correction, suggestion, support, advice, and guidance in finishing this thesis.

5. Samsi Hasan, Drs.,M.H.Sc. the academic supervisor for him guidance to the students.

6. Nuardi, M.Ed. the researcher's supervisor who has given correction, support, guidance, critics, advice, encouragement, and motivation to the researcher from the beginning of writing the thesis until the completion of it. Thank you so much, sir.

7. All lecturers of English Education Department of State Islamic University of Sultan Syarif Kasim Riau, who have given knowledge and information of this thesis through the meeting in the class or virtually.

8. Muhammad Nuh, S.Pd, the headmaster of SMP Negeri 4 Koto Gasib, who has welcomed the researcher to do the research at the school.

9. English teacher of SMP Negeri 4 Koto Gasib especially Mika Saswita, S.Pd. who has helped and suggested the researcher in doing research, school staff officer, and all the eighth grade students in 2021/2022 academic year who have participated in the research.

Hak Cipta Dilindungi Undang-Undang

1. Dilarang mengutip sebagian atau seluruh karya tulis ini tanpa mencantumkan dan menyebutkan sumber:
 - a. Pengutipan hanya untuk kepentingan pendidikan, penelitian, penulisan karya ilmiah, penyusunan laporan, penulisan kritik atau tinjauan suatu masalah.
 - b. Pengutipan tidak merugikan kepentingan yang wajar UIN Suska Riau.
2. Dilarang mengumumkan dan memperbanyak sebagian atau seluruh karya tulis ini dalam bentuk apapun tanpa izin UIN Suska Riau.

© Hak cipta milik UIN Suska Riau

State Islamic University of Sultan Syarif Kasim Riau

10. My beloved sister and brother, Ismah Suryani and Syakirun Rahmat who are both struggling in search of knowledge.

11. My Beloved and my booster Imam Azmi, thank you for the help, support that can make her strong and be a motivation to fight all obstacles, kindness, happiness, love and always by my side.

12. Also thank you for B class, thank you for being a good classmates.

13. For all people who have given the researcher great support in carrying out and finishing this thesis. It cannot be written one by one. Thank you very much

14. Last but not least, I wanna thank me. I wanna thank me for believing in me, I wanna thank me for doing all this hard work, I wanna thank me for having no days off, I wanna thank me for never quitting, I wanna thank me for always being a giver and tryna give more than I receive.

Finally, the researcher realizes that there are many shortcoming in this thesis. Therefore, constructive critiqyes and suggestions are needed in order to improve this thesis. May Allah Almighty, te Lord of universe bless you all.

Aamiin.

Pekanbaru 9th of August 2022

The Researcher,

Shoumi Surniakhrat

Hak Cipta Dilindungi Undang-Undang

1. Dilarang mengutip sebagian atau seluruh karya tulis ini tanpa mencantumkan dan menyebutkan sumber:
 - a. Pengutipan hanya untuk kepentingan pendidikan, penelitian, penulisan karya ilmiah, penyusunan laporan, penulisan kritik atau tinjauan suatu masalah.
 - b. Pengutipan tidak merugikan kepentingan yang wajar UIN Suska Riau.
2. Dilarang mengumumkan dan memperbanyak sebagian atau seluruh karya tulis ini dalam bentuk apapun tanpa izin UIN Suska Riau.

ABSTRACT

Shoumi Surniakhrat, (2022): The Effect of Using Photographic Image on Students Writing Ability at SMP Negeri 4 Koto Gasib.

The objectives of the research were to investigate the students' writing ability in descriptive text taught without using Photographic Image, to investigate the students' writing ability in descriptive text taught by using Photographic Image and to investigate whether there is a significance difference on students writing ability in descriptive text taught by using Photographic Image to compared the students in the conrol group. In this research, the researcher design was an quasi-experimental research. The populatiom of the research was the eighth grade students of SMP Negeri 4 Koto Gasib in academic year 2021/2022. The total number of population was 38 students. The sample researcher taken from two classes (VIII 1 20 students and VIII 2 18 students). In this research, the researcher used pre-test and post-test to collect the data to find out the students' writing ability in descriptive text. The technique of analyzing data was an independent sampe T-test through SPSS version 23. The researcher found that Sig. (2 tailed) was 0.001 less than 0.05. it means that Ha is accepted and Ho is rejected. In other words, there is a significant difference in students' writing ability in descriptive text between taught without and by using Photographic Image at the eight grade students of SMP Negeri 4 Koto Gasib.

ABSTRAK

Shoumi Surniakhrat, (2022): Pengaruh dari Penggunaan Gambar Fotografi terhadap Kemampuan Menulis Siswa di SMP Negeri 4 Koto Gasib.

Tujuan dari penelitian ini adalah untuk mengetahui kemampuan menulis siswa pada teks deskriptif yang diajarkan tanpa menggunakan gambar fotografi, untuk mengetahui kemampuan menulis siswa pada teks deskriptif yang diajarkan dengan menggunakan Gambar Fotografi, dan untuk mengetahui apakah ada perbedaan yang signifikan pada kemampuan menulis siswa pada teks deskriptif yang diajarkan dengan menggunakan Gambar Fotografi dibandingkan dengan siswa dalam kelompok kontrol. Dalam penelitian ini, jenis penelitian adalah quasi-eksperimental. Populasi dari penelitian ini adalah siswa kelas VIII SMP Negeri 4 Koto Gasib tahun ajaran 2021/2022. Jumlah populasi dari penelitian ini adalah 38 orang. Sampel dari penelitian ini diambil dari 2 kelas (VIII 1 20 orang dan VIII 2 18 orang). Dalam penelitian ini, untuk mengumpulkan data penulis menggunakan pre-test dan post-test dalam bentuk tes tertulis untuk menemukan pencapaian siswa-siswa dalam kemampuan menulis teks deskriptif. Sedangkan dalam menganalisis data, peneliti menggunakan rumus *independent sample T-test* dengan menggunakan SPSS 23. Peneliti menemukan bahwa Sig. (2-tailed) nya adalah 0.001 kurang dari 0.05. dapat diartikan bahwa H_a diterima dan H_0 ditolak. Dengan kata lain, ada perbedaan yang signifikan terhadap kemampuan menulis siswa pada teks deskriptif antara yang tidak diajarkan dengan menggunakan teknik tersebut dengan yang diajarkan menggunakan Gambar Fotografi pada siswa kelas delapan SMP Negeri 4 Koto Gasib.

Hak Cipta Dilindungi Undang-Undang

1. Dilarang mengutip sebagian atau seluruh karya tulis ini tanpa mencantumkan dan menyebutkan sumber:
 - a. Pengutipan hanya untuk kepentingan pendidikan, penelitian, penulisan karya ilmiah, penyusunan laporan, penulisan kritik atau tinjauan suatu masalah.
 - b. Pengutipan tidak merugikan kepentingan yang wajar UIN Suska Riau.
2. Dilarang mengumumkan dan memperbanyak sebagian atau seluruh karya tulis ini dalam bentuk apapun tanpa izin UIN Suska Riau.

ملخص

صومي سورنيخرات، (٢٠٢٢): أثر استخدام الصور الفوتوغرافية على مهارة الكتابة لدى التلاميذ في المدرسة المتوسطة الحكومية

٤ كوتو غاسيب

يهدف هذا البحث إلى معرفة مهارة الكتابة لدى التلاميذ في النصوص الوصفية الذين تم تدريسهم دون استخدام الصور الفوتوغرافية، ومعرفة مهارة الكتابة لدى التلاميذ في النصوص الوصفية الذين تم تدريسهم باستخدام الصور الفوتوغرافية، ومعرفة مل إذا كانت هناك اختلافات كبيرة في مهارة الكتابة لدى التلاميذ في النصوص الوصفية الذين تم تدريسهم باستخدام الصور الفوتوغرافية مقارنة بالتلاميذ في المجموعة الضابطة. في هذا البحث، نوع البحث شبه تجريبي. ومجموعه من تلاميذ الصف الثامن في المدرسة المتوسطة الحكومية ٤ كوتو غاسيب للعام الدراسي ٢٠٢١/٢٠٢٢. مجموع المجتمع ٣٨ شخصا. تم أخذ العينات في هذا البحث من صفين (الصف الثامن ١ بإجمالي ٢٠ شخصاً والصف الثامن ٢ بإجمالي ١٨ شخصاً). لجمع البيانات في هذا البحث، استخدمت الباحثة الاختبار القبلي والبعدي في شكل اختبار مكتوب لمعرفة إنجازات التلاميذ في مهارة كتابة النصوص الوصفية. وفي الوقت نفسه، في تحليل البيانات، استخدمت الباحثة صيغة اختبار-ت المستقل باستخدام برنامج الحزمة الإحصائية للعلوم الاجتماعية ٢٣. ووجدت الباحثة أن المعنوية (ثنائية الذيل) أي ٠.٠٠١ أقل من ٠.٠٠٥. ويمكن التفسير أن الفرضية البديلة مقبولة والفرضية المبدئية مردودة. بمعنى آخر، هناك اختلاف كبير في مهارة الكتابة لدى التلاميذ في النصوص الوصفية بين أولئك الذين لم يتم تدريسهم باستخدام هذه التقنية وأولئك الذين تم تدريسهم باستخدام الصور الفوتوغرافية لدى تلاميذ الصف الثامن في المدرسة المتوسطة الحكومية ٤ كوتو غاسيب.

Hak Cipta Dilindungi Undang-Undang

1. Dilarang mengutip sebagian atau seluruh karya tulis ini tanpa mencantumkan dan menyebutkan sumber:

- a. Pengutipan hanya untuk kepentingan pendidikan, penelitian, penulisan karya ilmiah, penyusunan laporan, penulisan kritik atau tinjauan suatu masalah.
- b. Pengutipan tidak merugikan kepentingan yang wajar UIN Suska Riau.

2. Dilarang mengumumkan dan memperbanyak sebagian atau seluruh karya tulis ini dalam bentuk apapun tanpa izin UIN Suska Riau.



Hak Cipta Dilindungi Undang-Undang

1. Dilarang mengutip sebagian atau seluruh karya tulis ini tanpa mencantumkan dan menyebutkan sumber:
 - a. Pengutipan hanya untuk kepentingan pendidikan, penelitian, penulisan karya ilmiah, penyusunan laporan, penulisan kritik atau tinjauan suatu masalah.
 - b. Pengutipan tidak merugikan kepentingan yang wajar UIN Suska Riau.
2. Dilarang mengumumkan dan memperbanyak sebagian atau seluruh karya tulis ini dalam bentuk apapun tanpa izin UIN Suska Riau.

LIST OF CONTENTS

SUPERVISOR APPROVAL	i
EXAMINER APPROVAL	ii
ACKNOWLEDGEMENT	iii
ABSTRACT	vi
ABSTRAK	vii
ملخص	viii
LIST OF CONTENTS	ix
LIST OF TABLES	xii
LIST OF HISTOGRAM.....	xiv
LIST OF APPENDICES	xiii
CHAPTER I INTRODUCTION	
A. Background of the Problem	1
B. Problem of the Research	3
1. Identification of the Problem	3
2. Limitation of the Problem	4
3. Formulation of the Problem	4
C. Objectives and Significance of the Research.....	5
1. Objectives of the Research.....	5
2. Significance of the Research.....	5
D. Definition of the Term	6
CHAPTER II LITERATURE REVIEW	
A. Theoretical Framework	8
1. Nature of Writing	8
a. Writing Aspect	9
b. Writing Purpose	9
c. Writing Process	10
d. Teaching Writing	10
2. Descriptive Text.....	12

Hak Cipta Dilindungi Undang-Undang

1. Dilarang mengutip sebagian atau seluruh karya tulis ini tanpa mencantumkan dan menyebutkan sumber:
 - a. Pengutipan hanya untuk kepentingan pendidikan, penelitian, penulisan karya ilmiah, penyusunan laporan, penulisan kritik atau tinjauan suatu masalah.
 - b. Pengutipan tidak merugikan kepentingan yang wajar UIN Suska Riau.
2. Dilarang mengumumkan dan memperbanyak sebagian atau seluruh karya tulis ini dalam bentuk apapun tanpa izin UIN Suska Riau.

a. Descriptive Text Structure	12
b. Language Features of Descriptive Text	15
c. Steps to Compose Descriptive Text	15
d. Assessing Writing Descriptive Text	15
e. Ability in Writing Descriptive text	17
f. Factor Influence Students Writing Descriptive Text	18
3. Photographic Image	19
a. The Nature of Photographic Image	19
b. Teaching Descriptive Text Using Photographic Image	20
c. Principle of Using Photographic Image	21
d. Advantages of Using Photographic Image	22
B. Relevant Research	23
C. Operational Concept	25
D. Assumption and Hypothesis	26

CHAPTER III RESEARCH METHODOLOGY

A. Research Design	27
B. Time and Location of the Research	28
C. Subject and Object of the Research	28
D. Population and Sample of the Research	28
1. Population of the Research	28
2. Sample of the Research	29
E. Technique of Collecting Data	30
F. Technique of Data Analysis	31

CHAPTER IV FINDINGS AND DISCUSSION

A. Findings	35
1. Students' Writing Ability on Descriptive Text Taught without by Using Photographic Image	35

Hak Cipta Dilindungi Undang-Undang

1. Dilarang mengutip sebagian atau seluruh karya tulis ini tanpa mencantumkan dan menyebutkan sumber:
 - a. Pengutipan hanya untuk kepentingan pendidikan, penelitian, penulisan karya ilmiah, penyusunan laporan, penulisan kritik atau tinjauan suatu masalah.
 - b. Pengutipan tidak merugikan kepentingan yang wajar UIN Suska Riau.
2. Dilarang mengumumkan dan memperbanyak sebagian atau seluruh karya tulis ini dalam bentuk apapun tanpa izin UIN Suska Riau.

2. Students' Writing Ability on Descriptive Text Taught by Using Photographic Image	41
3. The Difference of Students' Writing Ability between Descriptive Text Taught Without by Using Photographic Image	45
B. Discussion	50

CHAPTER IV CONCLUSION AND SUGGESTION

A. Conclusion	52
B. Suggestion	53

REFERENCES

APPENDICES

CURRICULUM VITAE

LIST OF HISTOGRAM

Post Test Score of Experimental Class	44
Post Test Score of Control Class	45

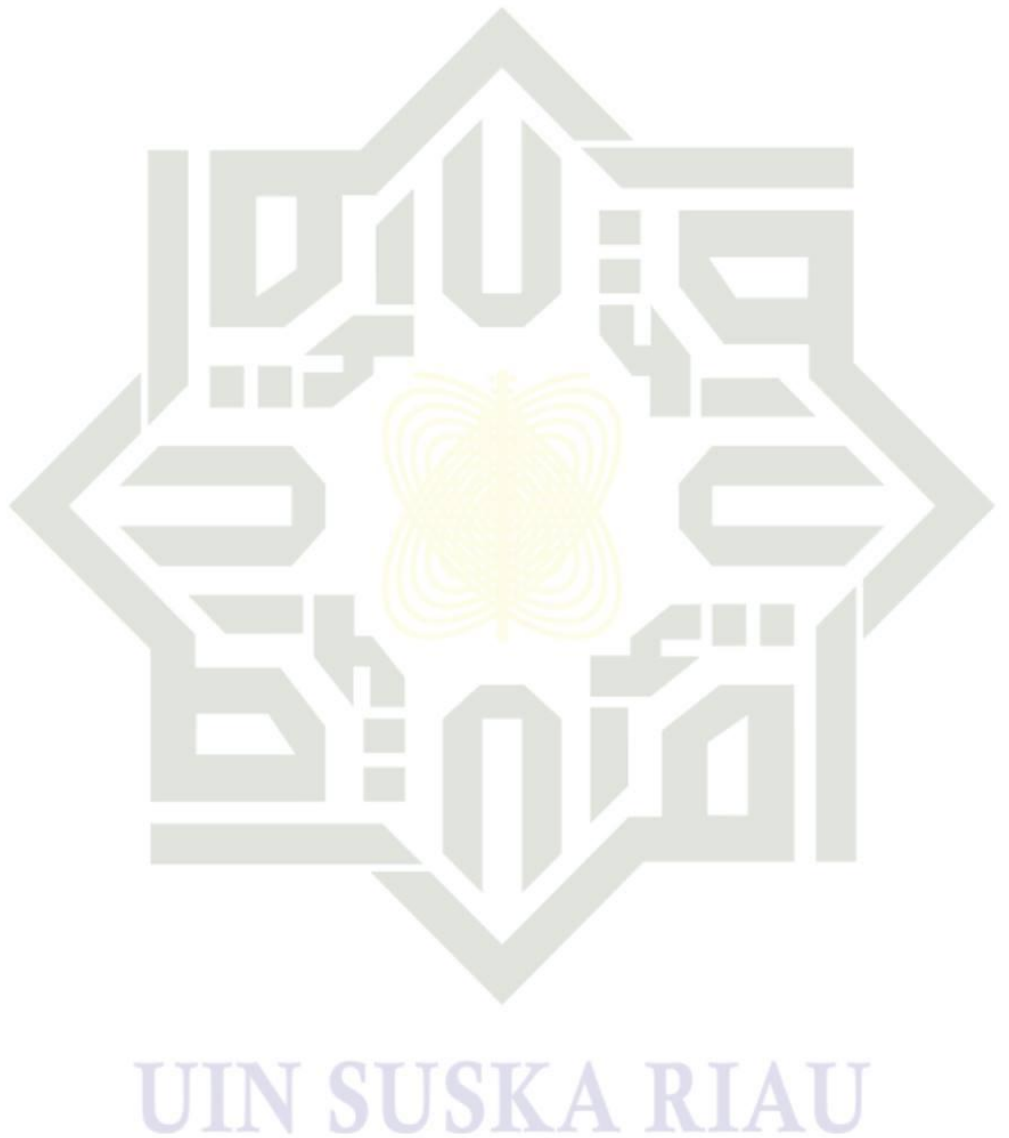

Hak Cipta Dilindungi Undang-Undang

1. Dilarang mengutip sebagian atau seluruh karya tulis ini tanpa mencantumkan dan menyebutkan sumber:
 - a. Pengutipan hanya untuk kepentingan pendidikan, penelitian, penulisan karya ilmiah, penyusunan laporan, penulisan kritik atau tinjauan suatu masalah.
 - b. Pengutipan tidak merugikan kepentingan yang wajar UIN Suska Riau.
2. Dilarang mengumumkan dan memperbanyak sebagian atau seluruh karya tulis ini dalam bentuk apapun tanpa izin UIN Suska Riau.

LIST OF APPENDICES

- Appendix 1** Syllabus nsd Lesson Plan (RPP)
- Appendix 2** Instrument of the Research
- Appendix 3** Students' Writing Test
- Appendix 4** Result of Students Writing Test
- Appendix 5** Recommendation Letter
- Appendix 6** Documentation



UIN SUSKA RIAU

Hak Cipta Dilindungi Undang-Undang

1. Dilarang mengutip sebagian atau seluruh karya tulis ini tanpa mencantumkan dan menyebutkan sumber:
 - a. Pengutipan hanya untuk kepentingan pendidikan, penelitian, penulisan karya ilmiah, penyusunan laporan, penulisan kritik atau tinjauan suatu masalah.
 - b. Pengutipan tidak merugikan kepentingan yang wajar UIN Suska Riau.
2. Dilarang mengumumkan dan memperbanyak sebagian atau seluruh karya tulis ini dalam bentuk apapun tanpa izin UIN Suska Riau.

1. Dilarang mengutip sebagian atau seluruh karya tulis ini tanpa mencantumkan dan menyebutkan sumber:
 - a. Pengutipan hanya untuk kepentingan pendidikan, penelitian, penulisan karya ilmiah, penyusunan laporan, penulisan kritik atau tinjauan suatu masalah.
 - b. Pengutipan tidak merugikan kepentingan yang wajar UIN Suska Riau.
2. Dilarang mengumumkan dan memperbanyak sebagian atau seluruh karya tulis ini dalam bentuk apapun tanpa izin UIN Suska Riau.

CHAPTER I

INTRODUCTION

A. Background of the Problem

Writing is one of English skills that should be taught integratedly. According to Harmer (2004), writing is an important skill for anyone who speaks a foreign language as well as anyone who speaks their native language. Nuryanto (2016) also stated writing is one of four macro-skills that important and influential for people. Writing happened when there are purpose and experiences of the writer itself. Writing emphasizes the strength of people to put the topic together. It is important to provide the people the space to make their own meanings within a positive and cooperative environment. Writing is step series of collecting ideas and constructing them so it can be presented clearly, comprehensively and contextually to the reader.

In Indonesia schools, student are required to learn to write different text types. There are some types of text that should be learned by eighth grade, they are recount text, narrative text, procedural text, news item and descriptive tex. In this research the researcher focus on descriptive text.

According to Emilia (2008), descriptive text is a kind of text that has a purpose to give the information about something or someone. An important think about descriptive text is the text should describe what the thing looks like, not based on speaker opinion only.

Skill mastery writing a descriptive text can help students in training sensitivity, because with writing skills descriptive text, students can explain



Hak Cipta Dilindungi Undang-Undang

1. Dilarang mengutip sebagian atau seluruh karya tulis ini tanpa mencantumkan dan menyebutkan sumber:
 - a. Pengutipan hanya untuk kepentingan pendidikan, penelitian, penulisan karya ilmiah, penyusunan laporan, penulisan kritik atau tinjauan suatu masalah.
 - b. Pengutipan tidak merugikan kepentingan yang wajar UIN Suska Riau.
2. Dilarang mengumumkan dan memperbanyak sebagian atau seluruh karya tulis ini dalam bentuk apapun tanpa izin UIN Suska Riau.

© Hak cipta milik UIN Suska Riau

actually an object or certain atmosphere. In addition, students can write in detail the elements, characteristics, and structure of the form something concretely in essay form that can be informed to readers. According to Hartina (2018) The purpose of writing descriptive text is to invite readers to enjoy, feel, understand, and presenting objects, people, scenes, activities or the atmosphere.

However, after the researcher observing and conducting interview with an English teacher at SMP Negeri 4 Koto Gasib the students often found some difficulties in writing. The students usually felt difficult to organize their ideas in the use of vocabulary, grammar and mechanics. Furthermore, many students' made some mistakes and faced difficulties to build and develop their imagination.

Therefore, in order to solve the problems above, the researcher assumes to try another technique in teaching writing descriptive text. One of the alternative ways that researcher can apply in the classroom is that use photographic image as a media in teaching writing descriptive text. According to Rivai (2009) photographic image are one of the most well-known teaching media in every teaching activity. This is due to its simplicity, without the need for equipment, and does not need to be protected to observe it.

Most of the research has investigated the use of photographic image in teaching writing, such as; Rumondang Agustina Tampubolon (2018) who did a research on the use of photographic image for VII students of SMP Swasta Parulian 1 Medan. Then Naeli Afri Haini (2016) did a classroom action



Hak Cipta Dilindungi Undang-Undang

1. Dilarang mengutip sebagian atau seluruh karya tulis ini tanpa mencantumkan dan menyebutkan sumber:
 - a. Pengutipan hanya untuk kepentingan pendidikan, penelitian, penulisan karya ilmiah, penyusunan laporan, penulisan kritik atau tinjauan suatu masalah.
 - b. Pengutipan tidak merugikan kepentingan yang wajar UIN Suska Riau.
2. Dilarang mengumumkan dan memperbanyak sebagian atau seluruh karya tulis ini dalam bentuk apapun tanpa izin UIN Suska Riau.

© Hak cipta milik UIN Suska Riau

State Islamic University of Sultan Syarif Kasim Riau

research (CAR) to investigate the use of photographic image on the fourth grade students of SDN 2 Semanding. The instruments of her study were test, observation, interview and documentation. Megawati Nababan (2018) the subject of her research were class VII-2 Junior High School 7 Medan in Academic Year 2017-2018, however in collecting the data, she used action test by which the researcher makes a task in the form of a description within 60 minutes with a minimum number of paragraphs of a 3 paragraphs.

Therefore, this research aims to further investigate the effect of using photographic image on students' ability in writing descriptive text at junior high school level. Then, the subject of the research were the eighth grade students of SMP Negeri 4 Koto Gasib.

Considering the identified research gap and explanation above, this research aims to provide an alternative way of teaching writing for descriptive text at junior high school level. The researcher conducted a research entitled

"The Effect of Using Photographic Image on Students Writing Ability at SMP Negeri 4 Koto Gasib".

B. Problem of the research

1. Identification of the Problem

Based on the background of the problem above, the problems that can be identified are as follows:

- a. What makes the students not interested in writing?
- b. What makes the students can't express their ideas and thoughts in learning to write descriptive text?

**Hak Cipta Dilindungi Undang-Undang**

1. Dilarang mengutip sebagian atau seluruh karya tulis ini tanpa mencantumkan dan menyebutkan sumber:
 - a. Pengutipan hanya untuk kepentingan pendidikan, penelitian, penulisan karya ilmiah, penyusunan laporan, penulisan kritik atau tinjauan suatu masalah.
 - b. Pengutipan tidak merugikan kepentingan yang wajar UIN Suska Riau.
2. Dilarang mengumumkan dan memperbanyak sebagian atau seluruh karya tulis ini dalam bentuk apapun tanpa izin UIN Suska Riau.

- c. What makes the students still have problems in grammar and components in writing?
- d. What makes the students still confused in determine the structure of the text when writing?

2. Limitation of the Problem

Based on the identification of the problems above, the researcher limited the problem in using Photographic Image as media in writing process especially in descriptive text in order to know the significant difference on students' writing ability in descriptive text between taught without and by using the Photographic Image at SMP Negeri 4 Koto Gasib. This research will be conducted at the eighth grade.

3. Formulation of the Problem

Based on the limitations of the problem above, the researcher formulated the research problem as:

- a. How is the students' writing ability on descriptive text taught without by using Photographic Image of the eighth grade students at SMP Negeri 4 Koto Gasib?
- b. How is the students' writing ability on descriptive text taught by using Photographic Image of the eighth grade students at SMP Negeri 4 Koto Gasib?
- c. Is there any significant difference on students' writing ability between descriptive text taught by using and taught without using



Hak Cipta Dilindungi Undang-Undang

1. Dilarang mengutip sebagian atau seluruh karya tulis ini tanpa mencantumkan dan menyebutkan sumber:
 - a. Pengutipan hanya untuk kepentingan pendidikan, penelitian, penulisan karya ilmiah, penyusunan laporan, penulisan kritik atau tinjauan suatu masalah.
 - b. Pengutipan tidak merugikan kepentingan yang wajar UIN Suska Riau.
2. Dilarang mengumumkan dan memperbanyak sebagian atau seluruh karya tulis ini dalam bentuk apapun tanpa izin UIN Suska Riau.

© Hak cipta milik UIN Suska Riau

State Islamic University of Sultan Syarif Kasim Riau

Photographic Image of the eighth grade students at SMP Negeri 4 Koto Gasib?

C The Objective and the Significance of the Research

1. The Objective of the Research

With reference to the problems discussed above, the purpose of this research is:

- a. To find out the students' writing ability in descriptive text taught without using Photographic Image of the eighth grade students at SMP Negeri 4 Koto Gasib.
- b. To find out the students' writing ability in descriptive text taught by using Photographic Image of the eighth grade students of SMP Negeri 4 Koto Gasib.
- c. To find out whether there is significant difference on students' writing ability between descriptive text taught without and by using the Photographic Image of the eighth grade students' ability in writing descriptive text at SMP Negeri 4 Koto Gasib.

2. The Significance of the Research

Related to the research objectives above, the importance of this research is as follows:

- a. Hopefully this research can be useful for especially in learning how to do research.

- b. The results of this study are also expected to be useful and valuable, especially for students and English teachers at SMP Negeri 4 Koto Gasib. Be a consideration for their future.
- c. In addition, the findings of this study are also expected to be positive and valuable information for those who are concerned in the world of teaching and learning English as a foreign language or second language.
- d. Finally, the findings of this study are also expected to be practical and theoretical information for the development of teaching theory in general.

D. Definition of the Term

1. Effect

The effect is a measure to know the strength of one variable's effect bringing in to the result (Richards, 2005).

2. Photographic Image

Photographic image is included in the types of image media. Photographic image are visual media that can be obtained from various sources such as newspapers, magazines, brochures, and books (Sanjaya, 2014). Thus photographic images can be obtained easily to be used effectively as learning media. Through pictures, teachers can translate abstract ideas into a more realistic form.

Hak Cipta Dilindungi Undang-Undang

1. Dilarang mengutip sebagian atau seluruh karya tulis ini tanpa mencantumkan dan menyebutkan sumber:
 - a. Pengutipan hanya untuk kepentingan pendidikan, penelitian, penulisan karya ilmiah, penyusunan laporan, penulisan kritik atau tinjauan suatu masalah.
 - b. Pengutipan tidak merugikan kepentingan yang wajar UIN Suska Riau.
2. Dilarang mengumumkan dan memperbanyak sebagian atau seluruh karya tulis ini dalam bentuk apapun tanpa izin UIN Suska Riau.

Hak Cipta Dilindungi Undang-Undang

1. Dilarang mengutip sebagian atau seluruh karya tulis ini tanpa mencantumkan dan menyebutkan sumber:
 - a. Pengutipan hanya untuk kepentingan pendidikan, penelitian, penulisan karya ilmiah, penyusunan laporan, penulisan kritik atau tinjauan suatu masalah.
 - b. Pengutipan tidak merugikan kepentingan yang wajar UIN Suska Riau.
2. Dilarang mengumumkan dan memperbanyak sebagian atau seluruh karya tulis ini dalam bentuk apapun tanpa izin UIN Suska Riau.

3. Writing Ability

Nurgiyanto (2010) stated writing is an activity to express ideas through language media. According to him, writing is just expressing ideas or opinions in written language, regardless of whether or not the writing is easily understood by the reader. Another opinion was so also expressed by Semi (2007) who stated writing is a creative transfer of ideas into written symbols.

4. Descriptive text

Descriptive text is a type of writing that relates to the author to provide details about the object being described. According to Semi (2007), descriptive text is writing that aims to provide details of the object so as to provide details of the object so that it gives an emotional effect and creates the imagination of the reader as if seeing, hearing, or feeling directly what has happened submitted by the author.

Hak Cipta Dilindungi Undang-Undang

1. Dilarang mengutip sebagian atau seluruh karya tulis ini tanpa mencantumkan dan menyebutkan sumber:
 - a. Pengutipan hanya untuk kepentingan pendidikan, penelitian, penulisan karya ilmiah, penyusunan laporan, penulisan kritik atau tinjauan suatu masalah.
 - b. Pengutipan tidak merugikan kepentingan yang wajar UIN Suska Riau.
2. Dilarang mengumumkan dan memperbanyak sebagian atau seluruh karya tulis ini dalam bentuk apapun tanpa izin UIN Suska Riau.

CHAPTER II

LITERATURE REVIEW

A. Theoretical Framework

1. The Nature of Writing

Writing is very important aspect that should be learn by students' because given students' clear informationa and ideas. According to Hyland (2003), writing is way of sharing personal meanings and writing courses emphasize the power of the individual to construct his or her own view on the topic. Meanwhile writing can also be defined as a way to communicate what we think, feel and see through words Elbow (1973). Through writing can also transfer information and knowledge to others. In other words, writing can be said as a means of communication between writers and readers.

As for the inhibiting factors in writing activities, namely internal factors are inhibiting factors or challenges that come from within oneself, for example, do not have the habit of reading books, do not have good language skills, have no interest in writing, have no confidence in writing no mood write. While external factors are obstacles or challenges that come from outside the students, such as difficulty in finding written materials (references), difficulties in finding writing topics, difficulties in understanding scientific writing techniques. In addition, students also did not seem to enjoy the learning process.

From some of the opinions above it can be concluded that writing is very important as a communication medium that can help people to socialize well, can express and convey messages in the form of images of thoughts, feelings, and ideas in the form of language symbols that can be used understood by the sender and receiver of the message.

a. Writing Aspect

To write well is not easy, so students need to practice writing in English a lot, especially for those who are learning a foreign language. The writing aspect is a very important part because it plays an important role in the quality of an article. In writing, there are aspects that are an important part of writing. According to Brown (2004), there are five aspects of writing that students should pay attention to, namely content, organization, grammar, vocabulary, and mechanics.

b. Writing Purpose

According to Grenville (2001), that are three purposes of writing, they are; first, to entertain, means that it does not necessarily make the readers laugh, built at least engages their feelings in some way. Second, to inform, means that tells the reader about something. Third, to persuade, means that tries to convince the reader of something.

D'Angelo in Muchlisoh (1996) says that every writing has several purposes, among others, to inform, entertain, convince, and

Hak Cipta Dilindungi Undang-Undang

1. Dilarang mengutip sebagian atau seluruh karya tulis ini tanpa mencantumkan dan menyebutkan sumber:
 - a. Pengutipan hanya untuk kepentingan pendidikan, penelitian, penulisan karya ilmiah, penyusunan laporan, penulisan kritik atau tinjauan suatu masalah.
 - b. Pengutipan tidak merugikan kepentingan yang wajar UIN Suska Riau.
2. Dilarang mengumumkan dan memperbanyak sebagian atau seluruh karya tulis ini dalam bentuk apapun tanpa izin UIN Suska Riau.



Hak Cipta Dilindungi Undang-Undang

1. Dilarang mengutip sebagian atau seluruh karya tulis ini tanpa mencantumkan dan menyebutkan sumber:
 - a. Pengutipan hanya untuk kepentingan pendidikan, penelitian, penulisan karya ilmiah, penyusunan laporan, penulisan kritik atau tinjauan suatu masalah.
 - b. Pengutipan tidak merugikan kepentingan yang wajar UIN Suska Riau.
2. Dilarang mengumumkan dan memperbanyak sebagian atau seluruh karya tulis ini dalam bentuk apapun tanpa izin UIN Suska Riau.

express feelings or emotions. In general, it can be stated that writing aims to express and convey ideas clearly and effectively to the reader.

c. Writing Process

The writing process simply consists of three stages, namely pre-writing, writing stage, and revision stage (Sabarti, 1992). The pre-writing stage includes activities to determine the topic, express the purpose of writing, pay attention to the writing target (readers), collect supporting information, organize ideas and information. The writing stage includes activities to pour and develop ideas into writing. Next is checking, assessing, and correcting the writing. The last stage is revision, according to Suparno (2008), which is the stage of refining and perfecting the draft that we produce.

To produce good writing, writing activities must go through several stages. Tompkins in Kurniawan (2006) describes five stages in writing activities, namely: pre-writing stage, drafting stage, revising, editing stage, and sharing stage. And some elements in good writing are content, form, grammar, style and mechanics. And the types of writing based on content according to Kuntarto (2007) are grouped into five namely: narrative text, descriptive text, exposition, argumentation, procedure text.

d. Teaching Writing

In teaching writing, there are English language competencies which include: learner's gramatical competence, vocabulary mastery,

and how to compose good english paragraphs (Brown, 2004). Similarly, teachers should provide guidance to students' when they write ideas and information. In effective writing teaching, teachers need several things, such as organization to develop and construct ideas, arguments and information (Ahlsen, 2007). In addition, teachers must know and attention to rhetorical patterns in writing English as a foreign language to help facilitate the teaching process writing to students' in class.

Hyland (2003) states, as a basic language structure in teaching writing there are four stages of the process, that is:

- 1) Habituation: learners are taught certain grammar and vocabulary usually through text.
- 2) Controlled writing: students' manipulate a fixed pattern from the substitution table that has been made.
- 3) Guided writing: students' imitate the model text.
- 4) Free writing: students' use the pattern they have developed to write essays, letters, and others.

In teaching writing teachers need to equip themselves with the knowledge and skills to teach writing because most teachers think that writing is a complex skill to teach (Almubark, 2016).

Hak Cipta Dilindungi Undang-Undang

1. Dilarang mengutip sebagian atau seluruh karya tulis ini tanpa mencantumkan dan menyebutkan sumber:
 - a. Pengutipan hanya untuk kepentingan pendidikan, penelitian, penulisan karya ilmiah, penyusunan laporan, penulisan kritik atau tinjauan suatu masalah.
 - b. Pengutipan tidak merugikan kepentingan yang wajar UIN Suska Riau.
2. Dilarang mengumumkan dan memperbanyak sebagian atau seluruh karya tulis ini dalam bentuk apapun tanpa izin UIN Suska Riau.



Hak Cipta Dilindungi Undang-Undang

1. Dilarang mengutip sebagian atau seluruh karya tulis ini tanpa mencantumkan dan menyebutkan sumber:
 - a. Pengutipan hanya untuk kepentingan pendidikan, penelitian, penulisan karya ilmiah, penyusunan laporan, penulisan kritik atau tinjauan suatu masalah.
 - b. Pengutipan tidak merugikan kepentingan yang wajar UIN Suska Riau.
2. Dilarang mengumumkan dan memperbanyak sebagian atau seluruh karya tulis ini dalam bentuk apapun tanpa izin UIN Suska Riau.

2. Descriptive Text

Descriptive text is a type of text that aims to provide information. The context of this text is a description of something, an animal, a person, for example our pets or people we know well.

According to Semi (2007), descriptive text is writing that the goal is to provide details or details about the object so that it can give influence on emotions and create the reader's imagination like seeing, hear, or feel firsthand what the author conveys. A writer tries to transfer the impressions of observations and feelings to the reader in detail that exist in an object. According to Kokasih (2014), a descriptive text is a type of paragraph that describe a thing, either objects, events, circumstances, or people. With this paragraph the reader can feel and that he is in the atmosphere that we have written.

The social function of descriptive text is to describe certain people, places, or objects. The characteristics of descriptivetexts are as informative, as imaginative, and subjective. The purpose of descriptive text is to describe/describe in detail and as detailed as possible an object/atmosphere/feeling so that the reader seems to see, hear, experience what is described (Harsiati, 2016).

a. Descriptive Text Structure

The structure of the text forms a thinking structure so that each student mastering a certain type of text will have the ability to think in accordance with the structure of the text they master.

Hak Cipta Dilindungi Undang-Undang

1. Dilarang mengutip sebagian atau seluruh karya tulis ini tanpa mencantumkan dan menyebutkan sumber:
 - a. Pengutipan hanya untuk kepentingan pendidikan, penelitian, penulisan karya ilmiah, penyusunan laporan, penulisan kritik atau tinjauan suatu masalah.
 - b. Pengutipan tidak merugikan kepentingan yang wajar UIN Suska Riau.
2. Dilarang mengumumkan dan memperbanyak sebagian atau seluruh karya tulis ini dalam bentuk apapun tanpa izin UIN Suska Riau.

With various kinds of texts that they have mastered, it means that students will be able to have various thinking structures, even one particular topic can be presented in different types of texts and of course with different thinking structures

Kemendikbud (2014) states that the structure of descriptive text consists of general descriptions and section descriptions.

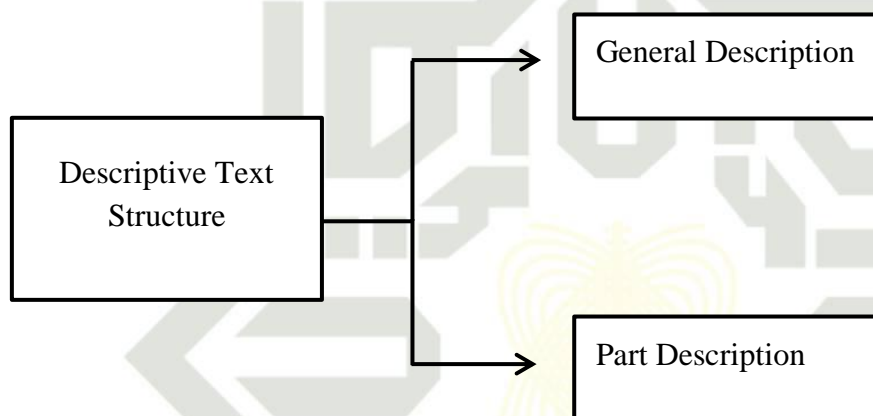

Based on the statement above, it can be concluded that the structure of the descriptive text consists of two parts, namely general description and section description. General description is a general statement about the object, object, or event to be written or described. In the general description includes the identification and definition of the object or event that is written. The description of the part is the elaboration of a general description of the parts of the object, object, or event being described. Further elaboration of general descriptions and descriptions of parts in the descriptive text is observed in the text entitled "The beauty of nature in Indonesia" by Sesama (2021) below:

Hak Cipta Dilindungi Undang-Undang

1. Dilarang mengutip sebagian atau seluruh karya tulis ini tanpa mencantumkan dan menyebutkan sumber:
 - a. Pengutipan hanya untuk kepentingan pendidikan, penelitian, penulisan karya ilmiah, penyusunan laporan, penulisan kritik atau tinjauan suatu masalah.
 - b. Pengutipan tidak merugikan kepentingan yang wajar UIN Suska Riau.
2. Dilarang mengumumkan dan memperbanyak sebagian atau seluruh karya tulis ini dalam bentuk apapun tanpa izin UIN Suska Riau.

Table II.1
The descriptive text structure

Text structure	Text
Title	Indonesia's Natural Beauty
General Description	Indonesia is a country with abundant natural wealth from Sabang to Merauke. Indonesia's natural beauty is considered no one can match it in any country in the world.
Part Description	<p>Almost all natural charms are found in Indonesia, from land to sea. Therefore, it is not surprising that many foreign tourists are willing to come all the way to Indonesia to enjoy the natural beauty of the motherland. In addition to the natural beauty that is presented, it turns out that in this beauty there are many hidden things that are rarely known, such as very rare and exotic flora and fauna. Indonesia's most famous nature in the eyes of the world is the beauty of its beaches that stretch from west to east. The number of islands in Indonesia makes the wealth of the sea and beaches more colorful. In addition to the beach, the beauty of the underwater world is also the target of tourists to enter it and enjoy the underwater life in Indonesia.</p> <p>The most famous areas that have stunning beaches in Indonesia are Manado, Bali, and Raja Ampat. Not only the beauty of the beach, Indonesia is a country with the largest forest coverage in the world. Therefore, Indonesia is called the lungs of the world, because 1/3 of the world's forests are in Indonesia.</p>

From the description of the structure of the descriptive text above, it can be concluded that the structure of the descriptive text consists of a general section that contains general statements about objects, objects, or events to be written or described and a section description that contains a general description of the parts of objects, objects, or the event described. The two structures must be interrelated so that they are easily understood by students.



Hak Cipta Dilindungi Undang-Undang

1. Dilarang mengutip sebagian atau seluruh karya tulis ini tanpa mencantumkan dan menyebutkan sumber:
 - a. Pengutipan hanya untuk kepentingan pendidikan, penelitian, penulisan karya ilmiah, penyusunan laporan, penulisan kritik atau tinjauan suatu masalah.
 - b. Pengutipan tidak merugikan kepentingan yang wajar UIN Suska Riau.
2. Dilarang mengumumkan dan memperbanyak sebagian atau seluruh karya tulis ini dalam bentuk apapun tanpa izin UIN Suska Riau.

b. Language Features of Descriptive Text

In descriptive text, the language features are contained four mainly features. According Gerot and Wignel (1995), the grammatical features of descriptive text are composed into four parts, such as follows:

- 1) Focusing on general participants.
- 2) Using simple present tense.
- 3) Using noun phrase.
- 4) Using auxiliary verb.
- 5) Using linking verb.

c. Steps to Compose Descriptive Text

According to Dalman (2014), the steps for compiling a description are determining the object or theme to be described, determining goals, determining the part to be described, arranging the data into a good order (systematic) or making an outline of the essay, describe or develop an outline of an essay into a descriptive essay that fits the theme found.

d. Assessing Writing Descriptive Text

Brown (2007) stated that assessment, on the other hand, is an ongoing process that encompasses a much wider domain. It shows that assessment is a process to measure the students' performance or product even they are still in trying.

Teacher can't evaluate students writing ability by giving him or her test. Teacher should understand if the students are learning about writing, they have to write and assessed in the form of writing, Pratama (2012) the instrument use in this research is test. According Ary (2010), test is a set of stimuli presented to individual in order to elicit responses on the basis of which a numerical score can be assigned. They are pre-test and post-test.

The researcher use pre-test to measure the students' in writing ability before the treatment given, and post-test to measure students' writing ability after the treatment given. The test in this research is a prompt test to write descriptive text using some criteria which is explained clearly in the paper of students task. There are some criteria for students to write descriptive such as: content of the text should relevant, organization, grammar, vocabulary and mechanics. The researcher also use scoring rubric to scoring the students' writing ability.

- 1) Content, content is one of writing components that discussed about how the writer can think creatively and develop their thought to gather all information into communicative message.
- 2) Organization, refers to the ability of a writer in organizing sentences into a coherent and cohesive idea. Besides, it refers to the fluent expression, clearly supported ideas, well organized and cohesive.

Hak Cipta Dilindungi Undang-Undang

1. Dilarang mengutip sebagian atau seluruh karya tulis ini tanpa mencantumkan dan menyebutkan sumber:
 - a. Pengutipan hanya untuk kepentingan pendidikan, penelitian, penulisan karya ilmiah, penyusunan laporan, penulisan kritik atau tinjauan suatu masalah.
 - b. Pengutipan tidak merugikan kepentingan yang wajar UIN Suska Riau.
2. Dilarang mengumumkan dan memperbanyak sebagian atau seluruh karya tulis ini dalam bentuk apapun tanpa izin UIN Suska Riau.

**Hak Cipta Dilindungi Undang-Undang**

1. Dilarang mengutip sebagian atau seluruh karya tulis ini tanpa mencantumkan dan menyebutkan sumber:
 - a. Pengutipan hanya untuk kepentingan pendidikan, penelitian, penulisan karya ilmiah, penyusunan laporan, penulisan kritik atau tinjauan suatu masalah.
 - b. Pengutipan tidak merugikan kepentingan yang wajar UIN Suska Riau.
2. Dilarang mengumumkan dan memperbanyak sebagian atau seluruh karya tulis ini dalam bentuk apapun tanpa izin UIN Suska Riau.

- 3) Vocabulary, is one of components that influence the audiences understanding. Vocabulary represents what the writer intend to say through the way how to select appropriate word in the writing.
- 4) Language use, refers to the effective complex construction, agreement, number, word order, articles, pronouns and preposition. In writing, the writer should master grammatical knowledge
- 5) Mechanics, is the aspect that makes writing to be meaningful, such as spelling, punctuation, and capitalization. Those are parts of mechanics (Hughes, 2003).

e. Ability in Writing Descriptive Text

As stated in the syllabus, writing a descriptive text is one of components students in junior high school should master. A descriptive text, according to Pratama (2012) description is also used extensively in many text types, such as information, reports, literary description, descriptive recounts, and due to the need to classify and or describe a process before explaining it, in the opening paragraphs of most explanation. According to the definition above, descriptive text is a text that describing a person, place, thing, or something.

According to Knapp and Watkins in Pratama (2012) describing is also a central feature of narrative text providing the means for developing characterization, sense of place and key themes. When describing things from a technical or factual point of view, the present



Hak Cipta Dilindungi Undang-Undang

1. Dilarang mengutip sebagian atau seluruh karya tulis ini tanpa mencantumkan dan menyebutkan sumber:
 - a. Pengutipan hanya untuk kepentingan pendidikan, penelitian, penulisan karya ilmiah, penyusunan laporan, penulisan kritik atau tinjauan suatu masalah.
 - b. Pengutipan tidak merugikan kepentingan yang wajar UIN Suska Riau.
2. Dilarang mengumumkan dan memperbanyak sebagian atau seluruh karya tulis ini dalam bentuk apapun tanpa izin UIN Suska Riau.

tense may be used in literary description, it is past tense that tends to determine.

f. Factors Influence Students Writing Descriptive Text

According to Syah (2008), there are two factors that influence the skill of writing descriptive text, namely external and internal factors. These two factors can be explained in detail as follows:

- 1) External factors
 - a) Facilities and tools available
 - b) The writer's social environment, such as the example of teachers, parents and peers.
- 2) Internal factors
 - a) Interest, in writing an essay a writer must have a strong interest in order to produce good writing.
 - b) Motivation, is an effort that can cause encouragement to individuals to carry out an activity to achieve goals.
 - c) Intelligence, competence or more closely related to the scheme.

These two factors are very influential on the success of writing. The background of these two factors can cause everyone to have different writing skill.

According to Tarigan (1983), the factors that influence the skill of writing descriptive text among others, the intent and purpose of writing the descriptive essay itself. The condition of the reader, meaning that the description essay is addressed to the reader (in terms

of age, knowledge, and interest) so that the descriptive essay made will be something useful. Time and opportunity, meaning whether the writing made by the author of the description corresponds to the occurrence of an event, so that it is interesting to read.

From these factors, it can be concluded that in writing descriptive essay skills, a writer must pay attention to the intent and purpose of writing, the condition of the reader, as well as the time and opportunity. If these factors can be met, then a person can be said to already have good descriptive writing skills.

3. **Photographic Image**

a. **The Nature of Photographic Image**

Photographic image is included in the types of image media. According to Sudjana (2009), photographic image include fixed image or still image which consist of two groups, namely: first, flat opaquepictures or flat images that are not transparent, for example photographic images, prited drawings and paintings. The second is a transparent picture, such as fim sliders, film strips and transparencis (Daryanto, 2010).

Photographic image are a visual form of media that can be found from various sources such as newspapers, magazines, brochures, and books. Thus, photographic images can be obtained easily to be used effectively as learning media. Photographic image can be real objects, such aspictures of animals, famillies, vehicles, landscapes, paintings or

Hak Cipta Dilindungi Undang-Undang

1. Dilarang mengutip sebagian atau seluruh karya tulis ini tanpa mencantumkan dan menyebutkan sumber:
 - a. Pengutipan hanya untuk kepentingan pendidikan, penelitian, penulisan karya ilmiah, penyusunan laporan, penulisan kritik atau tinjauan suatu masalah.
 - b. Pengutipan tidak merugikan kepentingan yang wajar UIN Suska Riau.
2. Dilarang mengumumkan dan memperbanyak sebagian atau seluruh karya tulis ini dalam bentuk apapun tanpa izin UIN Suska Riau.

photos, maps, and so on. According to Daryanto (2010), photographic image are one of most well-known teaching media in every learning activity. This is due it is simplicity without requiring equipment and does not need to be projected.

Photographic image basically help encourage students and can develop their interest in learning. Thus, image media can be used to provide an overview of something so that the explanation is more concrete than described in words. Photographic image basically help encourage students and can develop their interest in learning. Thus, image media can be used to provide an overview of something so that the explanation is more concrete than described in words. Photographic image because it directly contains real photos object or situation or event, then it is an image learning media very realistic (concrete).

b. Teaching Descriptive Text Using Photographic Image

Teachers are expected to be able to increase students' understanding and interest in the ability to write descriptive text in English subjects through image media.

Furthermore, as explained above it is believed that the use of photographic image can give contribution towards students' writing skill especially in writing descriptive text. Munadi (2008) declares that image make students easy to catch ideas or information carried in them clearly, more than if merely expressed verbally.

Hak Cipta Dilindungi Undang-Undang

1. Dilarang mengutip sebagian atau seluruh karya tulis ini tanpa mencantumkan dan menyebutkan sumber:
 - a. Pengutipan hanya untuk kepentingan pendidikan, penelitian, penulisan karya ilmiah, penyusunan laporan, penulisan kritik atau tinjauan suatu masalah.
 - b. Pengutipan tidak merugikan kepentingan yang wajar UIN Suska Riau.
2. Dilarang mengumumkan dan memperbanyak sebagian atau seluruh karya tulis ini dalam bentuk apapun tanpa izin UIN Suska Riau.

In addition, when teachers use image to teach descriptive text in the classroom, students' can also get the information easily based on the object they see from the image. They are allowed to share what they find from the image with their friend verbally as well.

With photographic images in writing, it will be easier to determine the theme, storyline in an article and will also make it easier for students to develop sentence by sentence which makes a descriptive writing that can be enjoyed by the reader. And with photographic image, students' can self – describe what he understands with what he describes in the photo. So that creativity and thinking power of children can be honed well. The photographic image will be developed into a descriptive text. According to Daryanto (2010), in choosing photographic image there are five criteria for teaching purposes, namely must be sufficient for teaching purposes, artistic quality, clarity and sufficient size, validity and interesting.

c. Principle of Using Photographic Image

- 1) Use image for specific lesson purpose, namely by choosing certain image that will support the explanation of the main lesson or main points of the lesson.
- 2) Integrate the image in the lesson, because the effective use of photographic image in the teaching and learning process requires integration.

Hak Cipta Dilindungi Undang-Undang

1. Dilarang mengutip sebagian atau seluruh karya tulis ini tanpa mencantumkan dan menyebutkan sumber:
 - a. Pengutipan hanya untuk kepentingan pendidikan, penelitian, penulisan karya ilmiah, penyusunan laporan, penulisan kritik atau tinjauan suatu masalah.
 - b. Pengutipan tidak merugikan kepentingan yang wajar UIN Suska Riau.
2. Dilarang mengumumkan dan memperbanyak sebagian atau seluruh karya tulis ini dalam bentuk apapun tanpa izin UIN Suska Riau.

Hak Cipta Dilindungi Undang-Undang

1. Dilarang mengutip sebagian atau seluruh karya tulis ini tanpa mencantumkan dan menyebutkan sumber:
 - a. Pengutipan hanya untuk kepentingan pendidikan, penelitian, penulisan karya ilmiah, penyusunan laporan, penulisan kritik atau tinjauan suatu masalah.
 - b. Pengutipan tidak merugikan kepentingan yang wajar UIN Suska Riau.
2. Dilarang mengumumkan dan memperbanyak sebagian atau seluruh karya tulis ini dalam bentuk apapun tanpa izin UIN Suska Riau.

- 3) Use the image sparingly, and use lots of image but it is not effective.
- 4) Presentation of image should be done in stages, starting with demonstrating the main concepts, meaning what is most important in the lesson.
- 5) Encourage creative statements, through image students will be encourage to develop spoken and written language skills, graphic arts and other forms of activity.
- 6) Evaluating class progress, it can also be done by using image, both in general and in particular (Daryanto, 2010).

d. Advantages of Using Photographic Image

Some of the benefits that can be obtained from photographic image, according to Daryanto (2010):

- 1) Easy to use in teaching and learning activities because it is practical without requiring any equipment.
- 2) The price is relatively cheaper than other types of teaching media. How to get it is very easy without the need to spend money, namely by using used calendars, magazines, newspapers and other graphic materials.
- 3) Photographic images can be used of in many ways, for various levels of teaching and various disciplines.
- 4) Photographic images can translate abstract concept or ideas into more realistic ones.



B. Relevant Research

There are three relevant researchers how as below, to avoid the same title used in this research, as follows:

The first research is from Rumondang Agustina Tampubolon (2018) did research entitled "*Ability To Write Description Paragraghs With Using Photographic Image at Class VII Private Junior High School Parulian 1 Medan*" research conducted was by using quantitative statistics, the subject of this research were the seventh-grade students of private junior high school Parulian 1 Medan. The instruments of this study were observation, pre-test, and post-test. The result of this study are quantitative, namely 9 people on value sclae of 65-73 with the frequency of 27.27% is in the enough category; an there are 10 people on a 74-84 score in the frequency is 33.3% then the value is categorized as good; and there are 14 people with a score of 85-100 equal to 42% who are categorizedd as Very-Good. Based on the average formula and standard deviation then the final grade of class VII students of SMP Swasta Parulian 1 Medan for the 2017-2018 academic year can be write a descriptive paragraph with using photographic image media and the average is 81.3 which is categorized good.

The second the research is from Naeli Afri Haini (2016) also conducted a research entitled "*Application of the Concept Sentence Type Cooperative Model With Photographic Image Media To Improve Wriitng Skills For Fourth Grade Students Of SDN 2 Semanding Academic Year 2015/2016*" this research design was class action research (CAR), the subject

Hak Cipta Dilindungi Undang-Undang

© Hak cipta milik UIN Suska Riau State Islamic University of Sultan Syarif Kasim Riau

1. Dilarang mengutip sebagian atau seluruh karya tulis ini tanpa mencantumkan dan menyebutkan sumber:

a. Pengutipan hanya untuk kepentingan pendidikan, penelitian, penulisan karya ilmiah, penyusunan laporan, penulisan kritik atau tinjauan suatu masalah.

b. Pengutipan tidak merugikan kepentingan yang wajar UIN Suska Riau.

2. Dilarang mengummumkan dan memperbanyak sebagian atau seluruh karya tulis ini dalam bentuk apapun tanpa izin UIN Suska Riau.



Hak Cipta Dilindungi Undang-Undang

1. Dilarang mengutip sebagian atau seluruh karya tulis ini tanpa mencantumkan dan menyebutkan sumber:
 - a. Pengutipan hanya untuk kepentingan pendidikan, penelitian, penulisan karya ilmiah, penyusunan laporan, penulisan kritik atau tinjauan suatu masalah.
 - b. Pengutipan tidak merugikan kepentingan yang wajar UIN Suska Riau.
2. Dilarang mengumumkan dan memperbanyak sebagian atau seluruh karya tulis ini dalam bentuk apapun tanpa izin UIN Suska Riau.

© Hak cipta milik UIN Suska Riau
State Islamic University of Sultan Syarif Kasim Riau

of this research were the fourth grade students of SDN 2 Semanding, Academic Year 2015/2016, the instruments of this study were test, observation, interview and documentation.

The third previous research is from Megawati Nababan (2018), also conducted a research entitled “*Ability To Write Description Paragraphs With Using Photographic Images Class VII-2 at Junior High School 7 Medan Academic Year 2017-2018*” research conducted was by using quantitative design. The technique collecting data used in this study is an action test by which the researcher makes a task in the form of a description within 60 minutes with a minimum number of paragraphs of a 3 paragraphs. Based on the results of research on the ability to write descriptive paragraphs using photographic images media for studnets of SMP Negeri 7 Medan in the 2017-2018 Academic Year it can be concluded that studnets of SMP Negeri 7 Medan can write descriptive paragraphs well. This is indicated by the average value of the ability to write descriptive paragraphss of students reaching 81,3.

Furthermore, the researcher investigated this research by using quasi experimental design with quantitative approach, the researcher used cluster random sampling and in analyzing the data, the researcher analyzed with independent sample t-test. The subject of the research will be the eighth grade students’ at SMP Negeri 4 Koto Gasib.



Hak Cipta Dilindungi Undang-Undang

1. Dilarang mengutip sebagian atau seluruh karya tulis ini tanpa mencantumkan dan menyebutkan sumber:
 - a. Pengutipan hanya untuk kepentingan pendidikan, penelitian, penulisan karya ilmiah, penyusunan laporan, penulisan kritik atau tinjauan suatu masalah.
 - b. Pengutipan tidak merugikan kepentingan yang wajar UIN Suska Riau.
2. Dilarang mengumumkan dan memperbanyak sebagian atau seluruh karya tulis ini dalam bentuk apapun tanpa izin UIN Suska Riau.

© Hak cipta milik UIN Suska Riau

C. Operational Concept

Operational concept is a concept that guides the readers to avoid misunderstanding. It should be interpreted into particular word in order to be easier measured. There are two variable in this research., they are variable X as photographic image and variable Y as writing ability. Thus, the researcher determine some indicators of both variables as follows:

The Indicator Variable X Photographic Image

According to Sudjana (2009), the indicators of photographic image are follows:

1. Teacher preparing the classroom
2. Teacher preparing students
3. Teacher determining learning objectives
4. Teacher prepare photographic image
5. Teacher explains the photographic image and relates it to the learning material
6. Teacher prepare for student enabled assignments.

The Indicator Variable Y Writing Ability :

According to Hughes (2003) in Pratama (2012), the indicators of Writing Ability as follows:

1. Students are able to express and develop their ideas in writing a descriptive text.
2. Students are able to write a descriptive text by using a good organization.

3. Students are able to write a descriptive text by using appropriate vocabulary.
4. Students are able to write a descriptive text with good grammatical features.
5. Students are able to write a descriptive text with correct mechanics.

D. Assumption and hypothesis

1. Assumption

In this research, the researcher assumes that the students are treated with Photographic Image will achieve better on their writing ability than those are not treated by Photographic Image. The better Photographic Image is applied, the better students' writing ability of descriptive text will be.

2. Hypothesis

Based on the background of the problem above the researcher formulates two hypothesis as follows:

Ho: There is no significant difference on students' writing ability between descriptive text taught without and by using the Photographic Image to the eighth grade students at SMP Negeri 4 Koto Gasib.

Ha: There is a significant difference on students' writing ability between descriptive text taught without and by using the Photographic Image to the Eighth Grade Students at SMP Negeri 4 Koto Gasib.

Hak Cipta Dilindungi Undang-Undang

1. Dilarang mengutip sebagian atau seluruh karya tulis ini tanpa mencantumkan dan menyebutkan sumber:
 - a. Pengutipan hanya untuk kepentingan pendidikan, penelitian, penulisan karya ilmiah, penyusunan laporan, penulisan kritik atau tinjauan suatu masalah.
 - b. Pengutipan tidak merugikan kepentingan yang wajar UIN Suska Riau.
2. Dilarang mengumumkan dan memperbanyak sebagian atau seluruh karya tulis ini dalam bentuk apapun tanpa izin UIN Suska Riau.

Hak Cipta Dilindungi Undang-Undang

1. Dilarang mengutip sebagian atau seluruh karya tulis ini tanpa mencantumkan dan menyebutkan sumber:
 - a. Pengutipan hanya untuk kepentingan pendidikan, penelitian, penulisan karya ilmiah, penyusunan laporan, penulisan kritik atau tinjauan suatu masalah.
 - b. Pengutipan tidak merugikan kepentingan yang wajar UIN Suska Riau.
2. Dilarang mengumumkan dan memperbanyak sebagian atau seluruh karya tulis ini dalam bentuk apapun tanpa izin UIN Suska Riau.

CHAPTER III

METHOD OF THE RESEARCH

A. Research Design

The type of the research was an experimental research. According to Cresswel (2012), experiment is testing an idea (or practice or procedure) to determine whether or not it influences an outcome or dependent variable. In this research, the researcher was used quasi experimental research. Cresswel (2012) a quasi experimental design involves the use of an intervention, but not random assignment of participant to groups, the researcher use quasi-experimental design because the technique sampling that was used was cluster random sampling. In addition, there are pretest and posttest design approach in the quasi-experimental design that is the researcher assigns intact groups the experimental and control treatment. In other words, in this research there are two classes, they are control class and experimental class which given pretest and posttest.

There were two variables used in this research: independent variable (X) and dependent variable (Y). Photographic Image was the independent variable (X) and teaching writing was the dependent variable (Y). According to Cresswel (2012), the design of this research can be illustrated as follows:

Hak Cipta Dilindungi Undang-Undang

1. Dilarang mengutip sebagian atau seluruh karya tulis ini tanpa mencantumkan dan menyebutkan sumber:
 - a. Pengutipan hanya untuk kepentingan pendidikan, penelitian, penulisan karya ilmiah, penyusunan laporan, penulisan kritik atau tinjauan suatu masalah.
 - b. Pengutipan tidak merugikan kepentingan yang wajar UIN Suska Riau.
2. Dilarang mengumumkan dan memperbanyak sebagian atau seluruh karya tulis ini dalam bentuk apapun tanpa izin UIN Suska Riau.

**Table.III.1
Research Design**

Group	Pre-Test	Treatment	Post-Test
Experiment	X1	X	X2
Control	Y1		Y2

Where:

- X :Treatment
- XI :Pre-test of Experimental Group
- X2 :Post-test of Experimental Group
- Y1 :Pre-test of Control Group
- Y2 :Post-test of Control Group

B. Time and Location of the Research

This research was conducted at SMP Negeri 4 Koto Gasib. It is located on Penghulu Jabung street, Siak district, Riau province. This research was conducted from April until July 2022.

C. Subject and Object of the Research

The subject of this research was eighth grade students at SMP Negeri 4 Koto Gasib. While, object of the research was using Photographic Image on teaching writing descriptive text At SMP Negeri 4 Koto Gasib.

D. Population and Sample of the Research

1. Population of the Research

According Syafi'i (2018) population refers to total number of subject (source data). The population of this research was the eighth grade students of SMP Negeri 4 Koto Gasib in 2021/2022 academic year.

The total of population were 38 students consisting of male and female students from two classes. The population of the research can be seen as follows:

Table III.2
Population of the eighth grade students' SMP Negeri 4 Koto Gasib

No	Class	Number of Students
1	VIII 1	20
2	VIII 2	18
Total Population		38

2. Sample of the Research

Based on the populations above, the researcher took two classes as the samples by using cluster random sampling. According Gay (2012) cluster random sampling selected based on group not individually, all the members of selected group have similar characteristics. It means that the subject of this research has the same material, the same grade, and has the same teacher in teaching of these classes.

Based on explanation above, to find out the sample of the research the researcher used lottery by passing out small rolled paper marked by sequence name of the class. The first paper come out the bottle would be the experimental class and the second paper come out of the bottle would be the control class. The classes involved were VIII 1 for experimental class and VIII 2 for the control class. The two classes that I took had the same English teacher. The experimental class consisted 20 students while the control class consisted 18 student. So, the total number of sample is 38 students:

Hak Cipta Dilindungi Undang-Undang

1. Dilarang mengutip sebagian atau seluruh karya tulis ini tanpa mencantumkan dan menyebutkan sumber:
 - a. Pengutipan hanya untuk kepentingan pendidikan, penelitian, penulisan karya ilmiah, penyusunan laporan, penulisan kritik atau tinjauan suatu masalah.
 - b. Pengutipan tidak merugikan kepentingan yang wajar UIN Suska Riau.
2. Dilarang mengumumkan dan memperbanyak sebagian atau seluruh karya tulis ini dalam bentuk apapun tanpa izin UIN Suska Riau.

Table.III.3
The Sample of the Research

No	Classes	Sample
1	VIII .1	20
2	VIII .2	18
Total		38

E. The Technique of Collecting the Data

Collecting data is one of the most important parts in a research. According to Arikunto (2013), instrument of the research as a tool or facility that the researcher uses to collect data in order to make the research process easier and get the better result, accurate, complete, methodical, and easy to evaluate. In order to get the data which were needed to complete this research, the researcher used the test.. The test was done twice, the first was pre-test that was give before treatment, and the second was post-test that was give after treatment intended to obtain students' writing ability in descriptive text at the eighth grade at SMP Negeri 4 Koto Gasib

1. Pre-test

According to Cresswel (2012) pre-test provide a measure on some attribute or characteristic that you asses for participant in an experimental before they receive the treatment. Pre-test was used to collect the data about writing descriptive text using photographic image of the students' before giving treatment to the experimental class and before giving no treatment to the control class. The test was be given to class VIII.1 as experimental class and class VIII.2 as conrol class.

Hak Cipta Dilindungi Undang-Undang

1. Dilarang mengutip sebagian atau seluruh karya tulis ini tanpa mencantumkan dan menyebutkan sumber:
 - a. Pengutipan hanya untuk kepentingan pendidikan, penelitian, penulisan karya ilmiah, penyusunan laporan, penulisan kritik atau tinjauan suatu masalah.
 - b. Pengutipan tidak merugikan kepentingan yang wajar UIN Suska Riau.
2. Dilarang mengumumkan dan memperbanyak sebagian atau seluruh karya tulis ini dalam bentuk apapun tanpa izin UIN Suska Riau.

**Hak Cipta Dilindungi Undang-Undang**

1. Dilarang mengutip sebagian atau seluruh karya tulis ini tanpa mencantumkan dan menyebutkan sumber:
 - a. Pengutipan hanya untuk kepentingan pendidikan, penelitian, penulisan karya ilmiah, penyusunan laporan, penulisan kritik atau tinjauan suatu masalah.
 - b. Pengutipan tidak merugikan kepentingan yang wajar UIN Suska Riau.
2. Dilarang mengumumkan dan memperbanyak sebagian atau seluruh karya tulis ini dalam bentuk apapun tanpa izin UIN Suska Riau.

2. Post-test

Post test give after teaching several time. It was give to both of the class. Post test was used to collect the data about writing ability in descriptive text using photographic image of the students' after giving treatment to the experimental class and after giving no treatment to the control class. According to Gay (2012) post test score was compared to determine the effectiveness of the treatment. So that score of test was be compared to know the effect of the treatment. The test was be given to class VIII.1 as experimental class and class VIII.2 as control class.

F. Technique of Analyzing Data

In order to find out whether there was a significant effect using photographic image in teaching students' writing descriptive text at SMP Negeri 4 Koto Gasib the data was analyzed statistically. To analysis the data the researcher was used score of pot-test for Experimental classes and control classes. These scores was analyzed by using statistical analysis.

The researcher was focus on the items in Brown's elements of writing to analyze the students' test in writing descriptive text. The elements score of writing adapted from Brown (2007) as shown below:

UIN SUSKA RIAU

Table 111.4
Element Score of Writing adapted from Brown

Aspect	Score	Performance Descriptive	Weighting
Content(C)30% Topic Detail	4	The topic is complete and clear and the details are relating to the topic	3X
	3	The topic is complete and clear but the details are almost relating to the topic	
	2	The topic is complete and clear but the details are not relating to the topic	
	1	The topic is not clear and the details are not relating to the topic	
Organization(O) 20%	4	Identification is complete and descriptions are arranged with proper Connectives	2X
	3	Identification is almost complete and descriptions are arranged with almost proper connectives	
	2	Identification is not complete	
	1	Identification is not complete and descriptions are arranged with misuse of Connectives	
Grammar(G)20%	4	Very few grammatical or agreement Inaccuracies	2X
	3	Few grammatical or agreement inaccuracies but not effect on meaning	
	2	Numerous grammatical or agreement Inaccuracies	
	1	Frequent grammatical or agreement Inaccuracies	
Vocabulary(V) 15%	4	Effective choice of words forms	1,5X
	3	Few grammatical or agreement inaccuracies but not effect on meaning	
	2	Limited range confusing words and word Forms	
	1	Very poor knowledge or words, words form, and not understandable	
Mechanics(M) 10%	4	It uses correct spelling, punctuation and capitalization	1,5X
	3	It has occasional errors of spelling, punctuation and capitalization	
	2	It has frequent errors of spelling, punctuation and capitalization	
	1	It has dominated by errors spelling punctuation and capitalization.	

$$\text{Score} = \frac{3C + 20 + 2G + 1.5V + 1.5M}{40} \times 10$$

After classifying the elements items from Brown using SPSS 23, the researcher will provide a score classification. The researcher was applied the

- Hak Cipta Dilindungi Undang-Undang**
1. Dilarang mengutip sebagian atau seluruh karya tulis ini tanpa mencantumkan dan menyebutkan sumber:
 - a. Pengutipan hanya untuk kepentingan pendidikan, penelitian, penulisan karya ilmiah, penyusunan laporan, penulisan kritik atau tinjauan suatu masalah.
 - b. Pengutipan tidak merugikan kepentingan yang wajar UIN Suska Riau.
 2. Dilarang mengumumkan dan memperbanyak sebagian atau seluruh karya tulis ini dalam bentuk apapun tanpa izin UIN Suska Riau.

Hak Cipta Dilindungi Undang-Undang

1. Dilarang mengutip sebagian atau seluruh karya tulis ini tanpa mencantumkan dan menyebutkan sumber:
 - a. Pengutipan hanya untuk kepentingan pendidikan, penelitian, penulisan karya ilmiah, penyusunan laporan, penulisan kritik atau tinjauan suatu masalah.
 - b. Pengutipan tidak merugikan kepentingan yang wajar UIN Suska Riau.
2. Dilarang mengumumkan dan memperbanyak sebagian atau seluruh karya tulis ini dalam bentuk apapun tanpa izin UIN Suska Riau.

classification of the students scores from Arikunto (2009), it can be shown below:

Table 111.5
The classification of Students' Score

Score	Categories
80-100	Very Good
66-79	Good
56-65	Enough
40-55	Less
30-39	Fail

In term of the normality test of the data, the researcher was used Kolmogrov Smirmorv Z test and the data was computed by using SPSS 23 version. It can be interpreted follows:

Ha: Population With Normal Distribution

Ho: Population With Not Normal Distribution

Testing Criteria:

If the P-value (Sig.) >0.005 = The Data Is Normal Distribution

If the P-value (Sig.) <0.005 = The Data Is Not Normal Distribution

After knowing that the data were normally distributed the researcher need independent sample T-test analysis in order to know whether or not there is significant effect between students' writing ability withoutband by using Photographic Image in descriptive text. According to Cohen (2007) the T-test is employed to see whether there is significant effect on the mean score of both experimental class and control class. Furthermore, the SPSS 23 result of Independent Sampe T-test can be interpreted as follows:

Ho : Variance population was identical

Ha : Variance population was not identical

Testing Criteria:

If the value in Sig. (2-tailed) < 0.05, then Ha is accepted.

If the value in Sig. (2-tailed) > 0.005, then Ho is accepted.

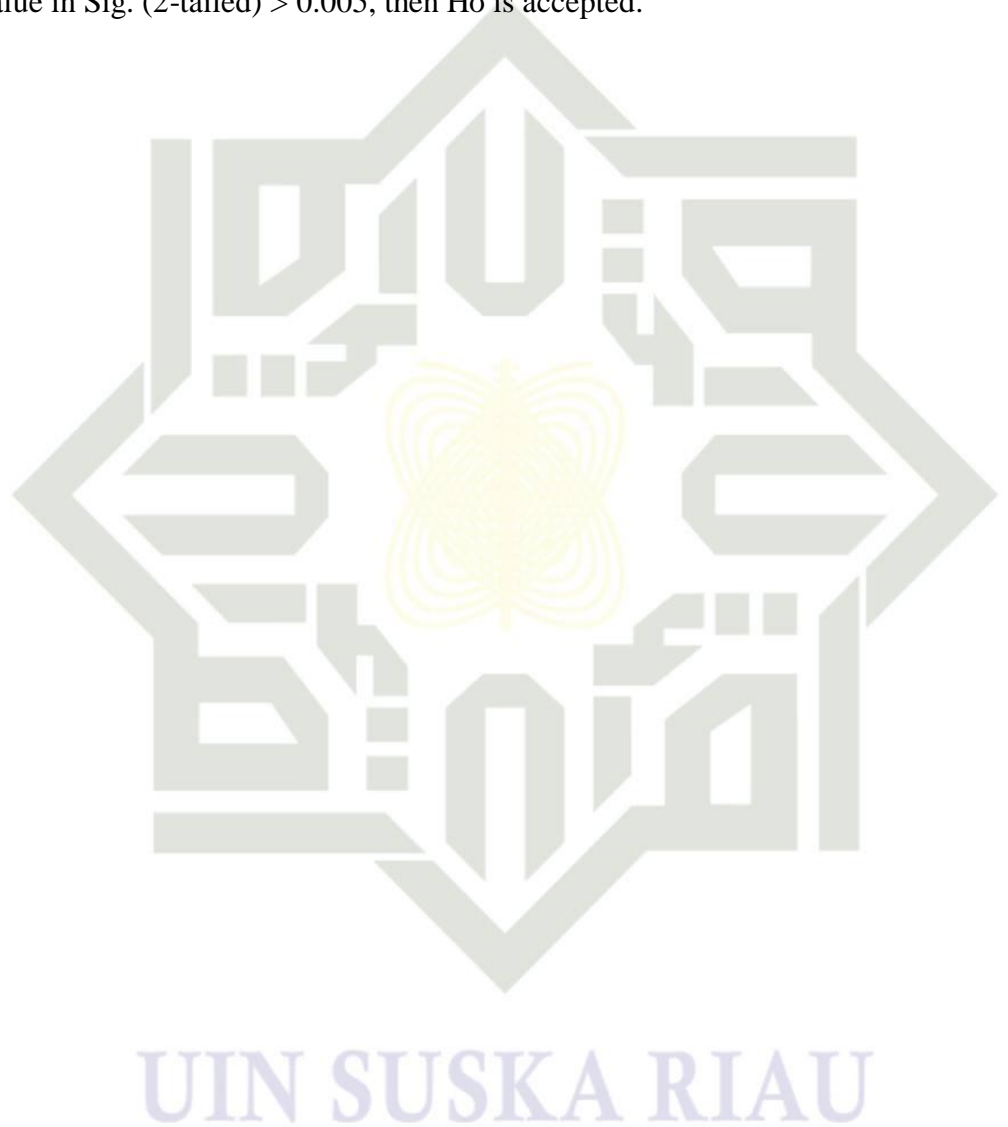

Hak Cipta Dilindungi Undang-Undang

1. Dilarang mengutip sebagian atau seluruh karya tulis ini tanpa mencantumkan dan menyebutkan sumber:
 - a. Pengutipan hanya untuk kepentingan pendidikan, penelitian, penulisan karya ilmiah, penyusunan laporan, penulisan kritik atau tinjauan suatu masalah.
 - b. Pengutipan tidak merugikan kepentingan yang wajar UIN Suska Riau.
2. Dilarang mengumumkan dan memperbanyak sebagian atau seluruh karya tulis ini dalam bentuk apapun tanpa izin UIN Suska Riau.

Hak Cipta Dilindungi Undang-Undang

1. Dilarang mengutip sebagian atau seluruh karya tulis ini tanpa mencantumkan dan menyebutkan sumber:
 - a. Pengutipan hanya untuk kepentingan pendidikan, penelitian, penulisan karya ilmiah, penyusunan laporan, penulisan kritik atau tinjauan suatu masalah.
 - b. Pengutipan tidak merugikan kepentingan yang wajar UIN Suska Riau.
2. Dilarang mengumumkan dan memperbanyak sebagian atau seluruh karya tulis ini dalam bentuk apapun tanpa izin UIN Suska Riau.

CHAPTER V

CONCLUSION AND SUGGESTION

A. Conclusion

Referring to the data analysis and data presentation in chapter IV, finally the researcher concludes that the answers of the formulation of the problem are as follows:

1. The average score of students' writing ability in descriptive text taught without using Photographic Image of the Eighth grade students' at SMP Negeri 4 Koto Gasib was at enough category.
2. The average score of students' writing ability in descriptive text taught by using Photographic Image of the Eighth grade students' at SMP Negeri 4 Koto Gasib was at very good category.
3. From the analysis of the independent sample T-test formula, it was found that there was a significant difference of using Photographic Image on students' writing ability in descriptive text of the eighth grade students at SMP Negeri 4 Koto Gasib.

Based on the result of the research, the use of photographic image has given a large effect to the students' writing ability in descriptive text. It means Photographic Image can be an alternative technique that can be implemented in writing classrooms.

1. Dilarang mengutip sebagian atau seluruh karya tulis ini tanpa mencantumkan dan menyebutkan sumber:
 - a. Pengutipan hanya untuk kepentingan pendidikan, penelitian, penulisan karya ilmiah, penyusunan laporan, penulisan kritik atau tinjauan suatu masalah.
 - b. Pengutipan tidak merugikan kepentingan yang wajar UIN Suska Riau.
2. Dilarang mengumumkan dan memperbanyak sebagian atau seluruh karya tulis ini dalam bentuk apapun tanpa izin UIN Suska Riau.

B. Suggestions

Related to the result of this research, the researcher offers some suggestion as follows:

1. Suggestions for Teacher

- a. This technique is recommended to be applied by the teachers in teaching and learning process, especially in writing.
- b. the teachers encourages students' awareness about the importance of writing ability for their career.the teachers should support their strategies by using interesting and representative media.
- c. The building up of creatives and enjoyable learning for students should be developed by the English teacher.

2. Suggestions for Students

- a. The students should pay more attention to the lesson expalined by the teacher and always improve their writing ability.
- b. The students should do more practice to improve their writing skill.
- c. The students shoul be interest in studying english, especially in writing.

3. Suggestions for the Other Researcher

- a. The researcher are expected to develop a new strategy, method, or approach to make learning english, especially writing, easier and more enjoyable for students.
- b. The researcher are always checking up on the evolution of education.
- c. The researcher are forced to respond as transformational leader in the filed of education.

REFERENCES

- Abisen, E. (2007). Teaching writing in theory and practice. *A study of ways of working with writing in the 9 grade*, 1-4.
- Alnubark, A. (2016). Exploring the problems faced by the teachers in developing English writing skills for the students in Saudi Arabia. *International journal of English language teaching* 4(10), 10-23.
- Arifkunto, S. (2014). *Prosedur penelitian suatu pendekatan praktek*. Jakarta: Rineka Cipta.
- Ary, D. L. (2010). *Introduction to research in education*. Wadsworth Chengage Learning. Retrieved from Canada: <https://www.amazon.com/Introduction-Research-Education-Donald-Ary/dp/0495601225>.
- Brown, H. D. (2004). *Language assesment: principle and classroom practice*. New York: Pearson Education.
- Brown, H. D. (2007). *Teaching by principles: an interactive approach to language pedagogy (3rd ed)*. White Plains, New York: Pearson Education.
- Cohen, L. M. (2007). *Research methods in education*. New York: Routledge.
- Cresswel, J. W. (2012). *Research design pendekatan kualitatif, kuantitatif, dan mixed*. Yogyakarta: Pustaka Pelajar.
- Cressley, S. M. (2016). Idea generation in student writing: computational assessments and links to successful writing. *Journal of Written communication*, 33(3), 1-27.
- Daman. (2014). *Keterampilan menulis*. Jakarta: PT. Raja Grafindo Persada.
- Daryanto. (2010). *Media pembelajaran*. Yogyakarta: Gava Media.
- Ellow, P. (1973). *Writing without teachers*. New York: Oxford University Press
- Erillia, E. (2008). *Menulis data dan disertasi*. Bandung: Alfabeta.
- Ga. L. R. (2012). *Educational research: competences for analysis and applications*. New Jersey. Pearscon Education.
- Geot, Linda, Wignell, Peter. (1995) *Making sense of functional alternative assessment*. usa: faculty of Arts and Sciences.

Hak Cipta Dilindungi Undang-Undang

© Hak Cipta Milik UIN Suska Riau

State Islamic University of Sunan Syarif Kasim Riau

1. Dilarang mengutip sebagian atau seluruh karya tulis ini tanpa mencantumkan dan menyebutkan sumber:

a. Pengutipan hanya untuk kepentingan pendidikan, penelitian, penulisan karya ilmiah, penyusunan laporan, penulisan kritik atau tinjauan suatu masalah.

b. Pengutipan tidak merugikan kepentingan yang wajar UIN Suska Riau.

2. Dilarang mengumumkan dan memperbanyak sebagian atau seluruh karya tulis ini dalam bentuk apapun tanpa izin UIN Suska Riau.



Hak Cipta Dilindungi Undang-Undang

© Hak cipta milik UIN Suska Riau
State Islamic University of Sultan Syarif Kasim Riau

1. Dilarang mengutip sebagian atau seluruh karya tulis ini tanpa mencantumkan dan menyebutkan sumber:

- a. Pengutipan hanya untuk kepentingan pendidikan, penelitian, penulisan karya ilmiah, penyusunan laporan, penulisan kritik atau tinjauan suatu masalah.
- b. Pengutipan tidak merugikan kepentingan yang wajar UIN Suska Riau.

2. Dilarang mengumumkan dan memperbanyak sebagian atau seluruh karya tulis ini dalam bentuk apapun tanpa izin UIN Suska Riau.

- Grannville, &. K. (2001). *Writing from start to finish: A six-step guide*. Australia: Allen & Unwin.
- Hammer. (2004). *How to teach writing*. England: Oxford: Person Education Limited.
- Harsiati. (2016). *Bahasa Indonesia edisi revisi 2016 untuk SMP kelas VII*. Jakarta: Pusat Kurikulum dan Perbukuan, Balitbang, Kemdikbud.
- Hartina, A. (2018). Peningkatan keterampilan menulis teks deskripsi dalam bahasa bugis melalui media lingkungan siswa kelas VII. 4 SMPN 1 Watansoppeng. *Universitas Negeri Makassar*.
- Hughes, A. d. (2003). *Learning and teachiing : pengantar psikologi pembelajaran modern*. Bandung: Penerbit Nuansa.
- Hyland, K. (2003). Genre-based pedagogies: A social resonse to process. *Journal of second language writing*, 12(1), 17-29.
- Kebudayaan, K. P. (2014 A). *Bahasa Indonesia wahana pengetahuan*. jakarta: kementerian pendidikan dan Kebudayaan.
- Kokasih, E. (2014). *Jenis-jenis teks*. Bandung: Yrama Widya.
- Kuntarto. (2007). *Cermat dalam berbahasa teliti dalam berpikir*. Jakarta: Mitra Wacana Media.
- Kurniawan, K. (2006). *Peningkatan mutu penyelenggaraan pendidikan bahasa indonesia bagi penutur asing (BIPA) yang Profesional. seminar& lokakarya internasional pengajaran BIPA*. Jakarta : Depdiknas.
- Mechlisoh. (1996). *Materi pokok pendidikan bahasa indonesia 3*. Jakarta: departemen pendidikan dan kebudayaan proyek pembinaan tenaga kependidikan pendidikan tinggi.
- Muhibbin, Syah. (2008). *Psikologi pendidikan*. Bandung. Remaja Rosdakarya
- Manadi. (2008). *Media Pembelajaran sebuah pendekatan baru*. Jakarta: Gaung Persada Perss.
- Nuryanto, S. (2016). Using photographs as media to improve sudent's writing skills of class X Ii2 of SMA NI Seyegen in Academic Year 206-2017. *English Language Teaching Journal*.
- Pallant, J. (2010). *SPSS Survival manual: a step by step guide to data analysis using SPSS. Training*. Australia: Allan & Unwin Book Publisher.



Hak Cipta Dilindungi Undang-Undang

© Hak cipta milik UIN Suska Riau

State Islamic University of Sultan Syarif Kasim Riau

- Pratiama, M. D. (2012). *Teaching writing : A handbook of teaching productive skills*. Pekanbaru: Education matters most publishing.
- Richards, J. (2005). *Professional development for language teacher-strategies for teacher learning*. New York: Cambridge University Press.
- Rizai, A. & Sudjana, N. (2009). *Teknologi pengajaran*. Bandung: Baru Algensindo.
- Saharti, A. (1992). *Pembinaan kemampuan meulis bahasa Indonesia* . Jakarta: Erlangga.
- Semi, M. (2007). *Dasar-dasar keterampilan menulis*. Bandung: Angkasa.
- Sudjana, N. (2009). *Media pengajaran*. Bandung: Sinar Baru.
- Suparno, M. Y. (2008). *Keterampilan dasar menulis*. Jakarta: Universitas Terbuka.
- Sanjaya, Wina (2014). *Media komunikasi pembelajaran*, Jakarta : Kencana Prenada Media Group.
- Syafii, M. (2018). *From Paragraphs to a research report : A writing of english for academic purpose*. Pekanbaru: Kreasi edukasi publishing and consuling company.
- Tarigan H.G. (1982). *Menulis Sebagai Suatu Keterampilan Berbahasa*. Bandung: Angkasa.
- Yasin, A. (2011). *Penelitian Tindakan Kelas Tuntunan Praktis*. Padang: Bung Hatta University Press.

1. Dilarang mengutip sebagian atau seluruh karya tulis ini tanpa mencantumkan dan menyebutkan sumber:
 - a. Pengutipan hanya untuk kepentingan pendidikan, penelitian, penulisan karya ilmiah, penyusunan laporan, penulisan kritik atau tinjauan suatu masalah.
 - b. Pengutipan tidak merugikan kepentingan yang wajar UIN Suska Riau.
2. Dilarang mengumumkan dan memperbanyak sebagian atau seluruh karya tulis ini dalam bentuk apapun tanpa izin UIN Suska Riau.



Appendix 1

Syllabus and Lesson Plan (RPP)

UIN SUSKA RIAU

© Hak cipta milik UIN Suska Riau

State Islamic University of Sultan Syarif Kasim Riau

Hak Cipta Dilindungi Undang-Undang

1. Dilarang mengutip sebagian atau seluruh karya tulis ini tanpa mencantumkan dan menyebutkan sumber:
 - a. Pengutipan hanya untuk kepentingan pendidikan, penelitian, penulisan karya ilmiah, penyusunan laporan, penulisan kritik atau tinjauan suatu masalah.
 - b. Pengutipan tidak merugikan kepentingan yang wajar UIN Suska Riau.
2. Dilarang mengumumkan dan memperbanyak sebagian atau seluruh karya tulis ini dalam bentuk apapun tanpa izin UIN Suska Riau.





SILABUS MATA PELAJARAN BAHASA INGGRIS

: SMP Negeri 4 Koto Gasib
 : Bahasa Inggris
 : VIII

© Hak cipta dimiliki UIN Suska Riau

Kompetensi Inti :

KI-1: Menghargai dan menghayati ajaran agama yang dianutnya.

KI-2: Menghargai dan menghayati perilaku jujur, disiplin, tanggungjawab, peduli (toleransi, gotong royong), santun, percaya diri, dalam berinteraksi secara efektif dengan lingkungan sosial dan alam dalam jangkauan pergaulan dan keberadaannya

KI-3: Memahami dan menerapkan pengetahuan (faktual, konseptual, dan prosedural) berdasarkan rasa ingin tahunya tentang ilmu pengetahuan, teknologi, seni, budaya terkait fenomena dan kejadian tampak mata.

KI-4: Mengolah, menyaji, dan menalar dalam ranah konkret (menggunakan, mengurai, merangkai, memodifikasi, dan membuat) dan ranah abstrak (menulis, membaca, menghitung, menggambar, dan mengarang) sesuai dengan yang dipelajari di sekolah dan sumber lain yang sama dalam sudut pandang/teori.

KOMPETENSI DASAR	MATERI POKOK	PEMBELAJARAN	PENILAIAN	ALOKASI WAKTU	SUMBER BELAJAR
3.01 Menerapkan struktur teks dan unsur kebahasaan untuk melaksanakan fungsi sosial teks deskriptif dengan menyatakan dan menanyakan tentang deskripsi orang, binatang, dan benda, pendek dan sederhana, sesuai dengan konteks penggunaannya . 4.1 Menangkap makna dalam teks deskriptif	Teks deskriptif lisan dan tulis, pendek dan sederhana, tentang orang, binatang, dan benda <i>Fungsi sosial</i> Mendeskripsikan orang, binatang dan benda untuk kepentingan menjual, membeli, mengenalkan, melaporkan kehilangan. <i>Struktur teks</i> a. Penyebutan nama orang,	Mengamati <ul style="list-style-type: none"> Siswa mendengarkan/membaca/menonton beberapa contoh teks deskriptif singkat dan sederhana tentang orang, benda dan binatang. Siswa mengikuti mengucapkan teks deskriptif singkat dan sederhana tentang orang, benda dan binatang Siswa membaca untuk memahami berbagai informasi dan makna teks deskriptif singkat dan sederhana tentang orang, benda dan binatang 	KRITERIA PENILAIAN: <ul style="list-style-type: none"> Tingkat ketercapaian fungsi sosial teks descriptive singkat dan sederhana tentang orang, benda dan binatang,. Tingkat kelengkapan dan keruntutan struktur teks teks descriptive singkat dan sederhana tentang orang, benda dan binatang, Tingkat ketepatan unsur 	16 JP	<ul style="list-style-type: none"> Buku Teks wajib Keteladanan ucapan dan tindakan guru menggunakan setiap tindakan komunikasi interpersonal dengan benar dan akurat Contoh



KOMPETENSI DASAR	MATERI POKOK	PEMBELAJARAN	PENILAIAN	ALOKASI WAKTU	SUMBER BELAJAR
<p>Hak Cipta Dilindungi Undang-Undang</p> <p>1. Dilarang mengutip sebagian atau seluruh karya tulis ini tanpa mencantumkan dan menyebutkan sumber:</p> <p>a. Pengutipan hanya untuk kepentingan pendidikan, penelitian, penulisan karya ilmiah, penyusunan laporan, b. Pengutipan tidak merugikan kepentingan yang wajar UIN Suska Riau</p> <p>2. Dilarang mengumumkan dan memperbanyak sebagian atau seluruh karya tulis ini dalam bentuk apapun tanpa</p>	<p><i>we, dst; our, my, your, their, dst.</i></p> <p>(4) Kata sifat, tanpa atau dengan penambahan kata <i>quite, very</i>, atau kombinasi seperti <i>dark brown, nice little cat</i>, dan sebagainya.</p> <p>(5) Ejaan dan tulisan tangan dan cetak yang jelas dan rapi</p> <p>(6) Ucapan, tekanan kata, intonasi, ketika mempresentasikan secara lisan.</p> <p><i>Topik</i></p> <ul style="list-style-type: none"> Berbagai hal terkait dengan <i>orang, binatang dan benda di sekitar rumah, sekolah dan lingkungan.</i> 	<p>atau melaporkan kehilangan, .</p> <ul style="list-style-type: none"> Siswa menanyakan balikan (feedback) dari guru dan teman tentang setiap yang dia sampaikan dalam kerja kelompok. Siswa menyimpulkan hasil analisisnya terkait Fungsi sosial, struktur teks dan unsur kebahasaan dari teks deskriptif tentang orang, benda dan binatang dengan tujuan menjual, membeli, mengenalkan, melaporkan kehilangan. <p>Mengomunikasikan</p> <ul style="list-style-type: none"> Siswa mendeskripsikan orang benda dan binatang untuk mengenalkan, menjual atau melaporkan kehilangan dengan bahasa Inggris, di dalam dan di luar kelas serta lingkungan sekitar sesuai dengan konteksnya Siswa menulis jurnal untuk mengungkapkan pengalaman yang mereka peroleh selama pembelajaran, hal-hal yang sulit dan mudah dipelajari dan strategi yang sudah atau akan dilakukan untuk mengatasinya 	<p>sederhana tentang orang, benda dan binatang ketika ada kesempatan.</p> <ul style="list-style-type: none"> Kesungguhan siswa dalam proses pembelajaran di setiap tahapan. Menunjukkan perilaku tanggung jawab, peduli, kerjasama, dan cinta damai, dalam melaksanakan komunikasi Ketepatan dan kesesuaian menggunakan strategi dalam membaca <p>Portofolio</p> <ul style="list-style-type: none"> Kumpulan catatan kemajuan belajar yang mendukung proses pembelajaran menyusun teks deskriptif . Kumpulan karya siswa yang mencerminkan hasil atau capaian belajar menyusun teks deskriptif tulis, pendek dan sederhana, berupa: draft, 		



KOMPETENSI DASAR	MATERI POKOK	PEMBELAJARAN	PENILAIAN	ALOKASI WAKTU	SUMBER BELAJAR
<p>Hak Cipta Dilindungi Undang-Undang</p> <p>1. Dilarang mengutip sebagian atau seluruh karya tulis ini tanpa mencantumkan dan menyebutkan sumber:</p> <p>a. Pengutipan hanya untuk kepentingan pendidikan, penelitian, penulisan karya ilmiah, penyusunan laporan, penguji</p> <p>b. Pengutipan tidak merugikan kepentingan yang wajar UIN Suska Riau.</p> <p>2. Dilarang mengumumkan dan memperbanyak sebagian atau seluruh karya tulis ini dalam bentuk apapun tan</p>			<p>revisi, editing sampai hasil terbaik untuk dipublikasi tentang orang, binatang, dan benda</p> <ul style="list-style-type: none"> • Kumpulan hasil tes dan latihan. <p>Penilaian Diri dan Penilaian Sejawat</p> <p>Jurnal belajar</p>		

Hak cipta milik UIN Suska Riau

Mengetahui,
Kepala Sekolah

Drs. Muhammad Nuh, M.Pd
NIP. 19690617 199702 1 002

Guru Mata Pelajaran Bahasa Inggris

Mika Saswita, S.Pd

**Hak Cipta Dilindungi Undang-Undang**

1. Dilarang mengutip sebagian atau seluruh karya tulis ini tanpa mencantumkan dan menyebutkan sumber:
 - a. Pengutipan hanya untuk kepentingan pendidikan, penelitian, penulisan karya ilmiah, penyusunan laporan, penulisan kritik atau tinjauan suatu masalah.
 - b. Pengutipan tidak merugikan kepentingan yang wajar UIN Suska Riau.
2. Dilarang mengumumkan dan memperbanyak sebagian atau seluruh karya tulis ini dalam bentuk apapun tanpa izin UIN Suska Riau.

RENCANA PELAKSANAAN PEMBELAJARAN (RPP)

Nama Sekolah	: SMP 4 Koto Gasib
Mata Pelajaran	: Bahasa Inggris
Kelas/ Semester	: VIII/ II
Materi Pokok binatang)	: Photographic Image dalam descriptive text (orang, benda,
Alokasi Waktu	: 2 × 45 menit
Pertemuan	: Kesatu

A. Kompetensi Inti

KI 1 : Menghargai dan menghayati ajaran agama yang dianutnya

KI 2 : Menunjukkan perilaku jujur, disiplin, tanggung jawab, peduli (toleransi, gotong royong), santun, percaya diri, dalam berinteraksi secara efektif dengan lingkungan sosial dan alam dalam jangkauan pergaulan dan keberadaannya.

KI 3 : Memahami pengetahuan (faktual, konseptual, dan prosedural) berdasarkan rasa ingin tahunya tentang ilmu pengetahuan, teknologi, seni, budaya terkait fenomena dan kejadian tampak mata.

KI 4 : Mencoba, mengolah, dan menyaji dalam ranah konkret (menggunakan, mengurai, merangkai, memodifikasi, dan membuat) dan ranah abstrak (menulis, membaca, menghitung, menggambar, dan mengarang) sesuai dengan yang dipelajari di sekolah dan sumber lain yang sama dalam sudut pandang/teori.

B. Kompetensi Dasar

4.7 Teks Deskriptif.

4.7.1 Memahami makna secara kontekstual terkait fungsi sosial, struktur teks, dan unsur kebahasaan teks deskriptif lisan dan tulis, pendek dan sederhana, terkait orang, binatang, dan benda.

3.8 Menerapkan fungsi sosial, struktur teks, dan unsur kebahasaan teks interaksi transaksional lisan dan tulis yang melibatkan tindakan memberi dan meminta informasi terkait keadaan/tindakan/kegiatan/ kejadian tanpa perlu menyebutkan pelakunya sesuai dengan konteks penggunaannya.



Hak Cipta Dilindungi Undang-Undang

1. Dilarang mengutip sebagian atau seluruh karya tulis ini tanpa mencantumkan dan menyebutkan sumber:
 - a. Pengutipan hanya untuk kepentingan pendidikan, penelitian, penulisan karya ilmiah, penyusunan laporan, penulisan kritik atau tinjauan suatu masalah.
 - b. Pengutipan tidak merugikan kepentingan yang wajar UIN Suska Riau.
2. Dilarang mengumumkan dan memperbanyak sebagian atau seluruh karya tulis ini dalam bentuk apapun tanpa izin UIN Suska Riau.

C. Indikator Pencapaian Kompetensi

- Peserta didik dapat Mengidentifikasi dari descriptive text, fungsi sosial, struktur text dan unsur bahasa dalam descriptive text.
- Peserta didik dapat mengidentifikasi informasi rinci dari teks seperti main idea, inference, finding factual, reference, dan vocabulary.
- Peserta didik dapat Mengkomunikasikan secara lisan dan tulis, memberi informasi pendek dan sederhana terkait orang, benda dengan menggunakan struktur teks dan unsur bahasa yang tepat sesuai dengan konteks penggunaan.

D. Tujuan Pembelajaran

1. Disajikan text sederhana meminta peserta didik dapat mengidentifikasi fungsi sosial dan unsur kebahasaan dengan benar.
2. Disajikan text sederhana meminta peserta didik dapat menyebutkan generic structure dari descriptive text.
3. Peserta didik dapat menulis teks sederhana dengan menggunakan unsur kebahasaan dan struktur teks yang benar menggunakan photographic image.
4. Disajian teks sederhana meminta peserta didik dapat menunjukkan sikap santun dan peduli dalam melaksanakan komunikasi dengan guru dan teman.
5. Disajikan teks sederhana meminta perhatian peserta didik dapat menunjukan perilaku percaya diri dalam melaksanakan komunikasi dengan guru dan teman.

E. Materi Pembelajaran

Struktur Descriptive Text (generic structure) adalah :

1. Identification (identifikasi) adalah pendahuluan , berupa gambaran umum tentang suatu topik.
2. Description (deskripsi) adalah berisi ciri-ciri khusus yang dimiliki benda, tempat, atau orang yang dideskripsikan.

Ciri-ciri Descriptive Text :

Menggunakan simple present tense

Menggunakan attribute verb, seperti be (am, is, are)

Hanya fokus pada satu objek tersebut.

Unsur kebahasaan :

- (1) Kata benda yang terkait dengan orang/benda/tempat/binatang
- (2) Kata sifat yang terkait dengan sifat orang/binatang/benda
- (3) Kata kerja bentuk pertama (present tense)
- (4) Ejaan dan tulisan tangan dan cetak yang jelas dan rapi
- (5) Ucapan, tekanan kata, intonasi, ketika mempresentasikan secara lisan.



Hak Cipta Ditanggung Undang-Undang

1. Dilarang mengutip sebagian atau seluruh karya tulis ini tanpa mencantumkan dan menyebutkan sumber:

- a. Pengutipan hanya untuk kepentingan pendidikan, penelitian, penulisan karya ilmiah, penyusunan laporan, penulisan kritik atau tinjauan suatu masalah.
- b. Pengutipan tidak merugikan kepentingan yang wajar UIN Suska Riau.

2. Dilarang mengumumkan dan memperbanyak sebagian atau seluruh karya tulis ini dalam bentuk apapun tanpa izin UIN Suska Riau.

memperhatikan fungsi sosial, struktur teks dan unsur kebahasaan teks deskriptif singkat dan sederhana tentang benda	memperhatikan fungsi sosial, struktur teks, unsur kebahasaan, maupun format pembuatan kalimat teks deskriptif tentang benda	
Menanyakan (<i>Questioning</i>) Menanyakan antara lain perbedaan antar berbagai teks atau kalimat teks deskriptif singkat dan sederhana tentang benda dalam berbagai konteks	Dengan bimbingan dan arahan guru, siswa menanya perbedaan antar berbagai teks deskriptif singkat dan sederhana tentang benda dalam berbagai konteks	
Mengeksplorasi/Bereksperimen /Mengumpulkan Informasi (<i>Exploring/Experimenting</i>) · Siswa membaca contoh-contoh teks descriptive singkat dan sederhana tentang orang, benda dan binatang dari berbagai sumber lain. · Membacakan teks deskriptif kepada teman dengan menggunakan unsur kebahasaan yang tepat	· Meminta peserta didik membaca/mendengarkan beberapa teks deskriptif dari berbagai sumber. · Meminta peserta didik membacakan teks deskriptif kepada teman dengan menggunakan unsur kebahasaan yang tepat	25 Menit
PESERTA DIDIK	GU RU	WAKT U
Mengasosiasi (<i>Associating</i>) · Secara berpasangan peserta didik saling menganalisis teks deskriptif dengan fokus pada fungsi sosial, struktur, dan unsur kebahasaan.	· Meminta peserta didik berpasangan saling menganalisis teks deskriptif dengan fokus pada fungsi sosial, struktur, dan unsur kebahasaan.	10 menit
Mengkomunikasikan/ (<i>Communicating/Networking</i>) · Siswa mendeskripsikan benda untuk mengenalkan, dengan bahasa Inggris, di dalam dan di luar kelas serta lingkungan sekitar sesuai dengan konteksnya	· Meminta peserta didik mendeskripsikan benda yang ada disekitarnya dengan bahasa Inggris baik yang ada didalam maupun diluar kelas serta lingkungannya sesuai dengan konteksnya.	25 Menit



Hak Cipta Ditindungi Undang-Undang

1. Dilarang mengutip sebagian atau seluruh karya tulis ini tanpa mencantumkan dan menyebutkan sumber:
 - a. Pengutipan hanya untuk kepentingan pendidikan, penelitian, penulisan karya ilmiah, penyusunan laporan, penulisan kritik atau tinjauan suatu masalah.
 - b. Pengutipan tidak merugikan kepentingan yang wajar UIN Suska Riau.
2. Dilarang mengumumkan dan memperbanyak sebagian atau seluruh karya tulis ini dalam bentuk apapun tanpa izin UIN Suska Riau.

<p>Siswa menulis jurnal untuk mengungkapkan pengalaman yang mereka peroleh selama pembelajaran, hal-hal yang sulit dan mudah dipelajari dan strategi yang sudah atau akan dilakukan untuk mengatasinya</p>	<ul style="list-style-type: none"> · Meminta peserta didik membuat jurnal belajar (<i>learning journal</i>) 	
--	--	--

c. Penutup (10 Menit)

- Melakukan refleksi atau membuat rangkuman dengan melibatkan peserta didik.
- Memberikan tes lisan
- Mengumpulkan hasil kerja sebagai bahan portofolio.
- Melaksanakan tindak lanjut dengan memberikan arahan kegiatan berikutnya dan tugas pengayaan

Mengetahui
Guru Mata Pelajaran

Mika Saswita, S.Pd

Siak,
Mahasiswa

Shoumi Surniakhrat

RENCANA PELAKSANAAN PEMBELAJARAN (RPP)

Nama Sekolah : SMP 4 Koto Gasib
Mata Pelajaran : Bahasa Inggris
Kelas/ Semester : VIII/ II
Materi Pokok : Photographic Image dalam descriptive text (orang, benda, binatang)
Alokasi Waktu : 2 × 45 menit
Pertemuan : Kedua

I. Kompetensi Inti

KI 1 : Menghargai dan menghayati ajaran agama yang dianutnya

KI 2 : Menunjukkan perilaku jujur, disiplin, tanggung jawab, peduli (toleransi, gotong royong), santun, percaya diri, dalam berinteraksi secara efektif dengan lingkungan sosial dan alam dalam jangkauan pergaulan dan keberadaannya.

KI 3 : Memahami pengetahuan (faktual, konseptual, dan prosedural) berdasarkan rasa ingin tahunya tentang ilmu pengetahuan, teknologi, seni, budaya terkait fenomena dan kejadian tampak mata.

KI 4 : Mencoba, mengolah, dan menyaji dalam ranah konkret (menggunakan, mengurai, merangkai, memodifikasi, dan membuat) dan ranah abstrak (menulis, membaca, menghitung, menggambar, dan mengarang) sesuai dengan yang dipelajari di sekolah dan sumber lain yang sama dalam sudut pandang/teori.

II. Kompetensi Dasar

4.7 Teks Deskriptif.

4.7.1 Memahami makna secara kontekstual terkait fungsi sosial, struktur teks, dan unsur kebahasaan teks deskriptif lisan dan tulis, pendek dan sederhana, terkait orang, binatang, dan benda.

3.8 Menerapkan fungsi sosial, struktur teks, dan unsur kebahasaan teks interaksi transaksional lisan dan tulis yang melibatkan tindakan memberi dan meminta informasi terkait keadaan/tindakan/kegiatan/ kejadian tanpa perlu menyebutkan pelakunya sesuai dengan konteks penggunaannya.

Hak Cipta Dilindungi Undang-Undang

1. Dilarang mengutip sebagian atau seluruh karya tulis ini tanpa mencantumkan dan menyebutkan sumber:

a. Pengutipan hanya untuk kepentingan pendidikan, penelitian, penulisan karya ilmiah, penyusunan laporan, penulisan kritik atau tinjauan suatu masalah.

b. Pengutipan tidak merugikan kepentingan yang wajar UIN Suska Riau.

2. Dilarang mengumumkan dan memperbanyak sebagian atau seluruh karya tulis ini dalam bentuk apapun tanpa izin UIN Suska Riau.

Hak Cipta Dilindungi Undang-Undang

1. Dilarang mengutip sebagian atau seluruh karya tulis ini tanpa mencantumkan dan menyebutkan sumber:
 - a. Pengutipan hanya untuk kepentingan pendidikan, penelitian, penulisan karya ilmiah, penyusunan laporan, penulisan kritik atau tinjauan suatu masalah.
 - b. Pengutipan tidak merugikan kepentingan yang wajar UIN Suska Riau.
2. Dilarang mengumumkan dan memperbanyak sebagian atau seluruh karya tulis ini dalam bentuk apapun tanpa izin UIN Suska Riau.

K. Indikator Pencapaian Kompetensi

- Peserta didik dapat Mengidentifikasi dari descriptive text, fungsi sosial, struktur text dan unsur bahasa dalam descriptive text.
- Peserta didik dapat mengidentifikasi informasi rinci dari teks seperti main idea, inference, finding factual, reference, dan vocabulary.
- Peserta didik dapat Mengkomunikasikan secara lisan dan tulis, memberi informasi pendek dan sederhana terkait orang, benda dengan menggunakan struktur teks dan unsur bahasa yang tepat sesuai dengan konteks penggunaan.

L. Tujuan Pembelajaran

6. Disajikan text sederhana meminta peserta didik dapat mengidentifikasi fungsi sosial dan unsur kebahasaan dengan benar.
7. Disajikan text sederhana meminta peserta didik dapat menyebutkan generic structure dari descriptive text.
8. Peserta didik dapat menulis teks sederhana dengan menggunakan unsur kebahasaan dan struktur teks yang benar menggunakan photographic image.
9. Disajian teks sederhana meminta peserta didik dapat menunjukkan sikap santun dan peduli dalam melaksanakan komunikasi dengan guru dan teman.
10. Disajikan teks sederhana meminta perhatian peserta didik dapat menunjukkan perilaku percaya diri dalam melaksanakan komunikasi dengan guru dan teman.

M. Materi Pembelajaran

Struktur Descriptive Text (generic structure) adalah :

1. Identification (identifikasi) adalah pendahuluan , berupa gambaran umum tentang suatu topik.
2. Description (deskripsi) adalah berisi ciri-ciri khusus yang dimiliki benda, tempat, atau orang yang dideskripsikan.

Ciri-ciri Descriptive Text :

Menggunakan simple present tense

Menggunakan attribute verb, seperti be (am, is, are)

Hanya fokus pada satu objek tersebut.

Unsur kebahasaan :

- (6) Kata benda yang terkait dengan orang/benda/tempat/binatang
- (7) Kata sifat yang terkait dengan sifat orang/binatang/benda
- (8) Kata kerja bentuk pertama (present tense)
- (9) Ejaan dan tulisan tangan dan cetak yang jelas dan rapi
- (10) Ucapan, tekanan kata, intonasi, ketika mempresentasikan secara lisan.

Hak Cipta Dilindungi Undang-Undang

1. Dilarang mengutip sebagian atau seluruh karya tulis ini tanpa mencantumkan dan menyebutkan sumber:
 - a. Pengutipan hanya untuk kepentingan pendidikan, penelitian, penulisan karya ilmiah, penyusunan laporan, penulisan kritik atau tinjauan suatu masalah.
 - b. Pengutipan tidak merugikan kepentingan yang wajar UIN Suska Riau.
2. Dilarang mengumumkan dan memperbanyak sebagian atau seluruh karya tulis ini dalam bentuk apapun tanpa izin UIN Suska Riau.

Contoh Deskriptif Text :

My Friend

His name is Kevin Anggara, Kevin Anggara is my classmate, he has tall body, he is 170 cm, he has straight black hair, he has oval face, he has small eyes, he has sharp nose, he has thick lips, he has dark brown skin, he has thin body, he always wears black shirt, he is kind, he is smart, he is helpful, he is generous, and he is diligent.

N. Metode Pembelajaran : Three-phase technique

O. Media, Alat dan Sumber Pembelajaran

4. Media : Gambar
5. Alat/Bahan : Laptop
6. Sumber Belajar : Buku When English Rings a Bell. Chapter VII.

P. Langkah-langkah Kegiatan Pembelajaran

Pertemuan Ke-2

- a. Pendahuluan Kegiatan
Awal Apersepsi dan motivasi
 - Guru masuk kelas dan menyapa dengan menggunakan bahasa Inggris agar English Environment dapat langsung tercipta.
 - Guru mengecek kehadiran siswa
 - Guru mereview materi sebelumnya
 - Guru mengajukan pertanyaan menantang pada siswa
 - Guru menyampaikan manfaat materi pembelajaran
 - Guru mendemonstrasikan sesuatu yang terkait dengan materi pembelajaran. Penyampaian Kompetensi dan Rencana Kegiatan
 - Menyampaikan kemampuan yang akan dicapai peserta didik.
 - Menyampaikan rencana kegiatan misalnya, individual, kerja kelompok, dan melakukan observasi.



Hak Cipta Dilindungi Undang-Undang

b. Kegiatan Inti

1. Dilarang mengutip sebagian atau seluruh karya tulis ini tanpa mencantumkan dan menyebutkan sumber:
 - a. Pengutipan hanya untuk kepentingan pendidikan, penelitian, penulisan karya ilmiah, penyusunan laporan, penulisan kritik atau tinjauan suatu masalah.
 - b. Pengutipan tidak merugikan kepentingan yang wajar UIN Suska Riau.
2. Dilarang mengumumkan dan memperbanyak sebagian atau seluruh karya tulis ini dalam bentuk apapun tanpa izin UIN Suska Riau.

PESERTA DIDIK	GURU	WAKTU
<p>Mengamati (observing)</p> <ul style="list-style-type: none"> · Peserta didik mendengarkan/membaca/menonton beberapa contoh teks deskriptif singkat dan sederhana tentang orang. · Siswa memperhatikan fungsi sosial, struktur teks dan unsur kebahasaan teks deskriptif singkat dan sederhana tentang orang. 	<ul style="list-style-type: none"> · Meminta peserta didik menonton dan memperhatikan contoh teks deskriptif singkat dan sederhana tentang orang · Meminta peserta didik memperhatikan fungsi sosial, struktur teks, unsur kebahasaan,maupun format pembuatan kalimat teks deskriptif tentang orang. 	10 menit
<p>Menanyakan (<i>Questioning</i>)</p> <p>Menanyakan antara lain perbedaan antarabagai teks atau kalimat teks deskriptif singkat dan sederhana tentang benda dalam berbagai konteks</p>	<p>Dengan bimbingan dan arahan guru, siswa menanya perbedaan antar berbagai teks deskriptif singkat dan sederhana tentang benda dalam berbagai konteks</p>	
<p>Mengeksplorasi/Bereksperimen /Mengumpulkan Informasi (<i>Exploring/Experimenting</i>)</p> <ul style="list-style-type: none"> · Siswa membaca contoh-contoh teks descriptive singkat dan sederhana tentang orang, benda dan binatang dari berbagai sumber lain. · Membacakan teks deskriptif kepada teman dengan menggunakan unsur kebahasaan yang tepat 	<ul style="list-style-type: none"> · Meminta peserta didik membaca/mendengarkan beberapa teks deskriptif dari berbagai sumber. · Meminta peserta didik membacakan teks deskriptif kepada teman dengan menggunakan unsur kebahasaan yang tepat 	25 Menit



Hak Cipta Dilindungi Undang-Undang

1. Dilarang mengutip sebagian atau seluruh karya tulis ini tanpa mencantumkan dan menyebutkan sumber:
 - a. Pengutipan hanya untuk kepentingan pendidikan, penelitian, penulisan karya ilmiah, penyusunan laporan, penulisan kritik atau tinjauan suatu masalah.
 - b. Pengutipan tidak merugikan kepentingan yang wajar UIN Suska Riau.
2. Dilarang mengumumkan dan memperbanyak sebagian atau seluruh karya tulis ini dalam bentuk apapun tanpa izin UIN Suska Riau.

PESERTA DIDIK	GURU	WAKTU
<p>Mengasosiasi (<i>Associating</i>)</p> <p>Secara berpasangan peserta didik saling menganalisis teks deskriptif dengan fokus pada fungsi sosial, struktur, dan unsur kebahasaan.</p>	<ul style="list-style-type: none"> · Meminta peserta didik berpasangan saling menganalisis teks deskriptif dengan fokus pada fungsi sosial, struktur, dan unsur kebahasaan. 	10 menit
<p>Mengkomunikasikan/ (<i>Communicating/Networking</i>)</p> <ul style="list-style-type: none"> · Siswa mendeskripsikan benda untuk mengenalkan, dengan bahasa Inggris, di dalam dan di luar kelas serta lingkungan sekitar sesuai dengan konteksnya · Siswa menulis jurnal untuk mengungkapkan pengalaman yang mereka peroleh selama pembelajaran, hal-hal yang sulit dan mudah dipelajari dan strategi yang sudah atau akan dilakukan untuk mengatasinya 	<ul style="list-style-type: none"> · Meminta peserta didik mendeskripsikan benda yang adadisekitarnya dengan bahasa Inggris baik yang ada didalam maupun diluar kelas serta lingkungannya sesuai dengan konteksnya. · Meminta peserta didik membuat jurnal belajar (<i>learning journal</i>) 	25 Menit

Q. Penilaian

- 1) Jenis/teknik penilaian : Test Tertulis
- 2) Bentuk instrumen dan Instrumen : Tulislah sebuah text descriptive tentang orang,benda, dan hewan berdasarkan gamb
- 3) Rubrik Penilaian

Aspect	Score	Performance Descriptive	Weighting
Content(C)30% Topic Detail	4	The topic is complete and clear and the details are relating to the topic	3X
	3	The topic iscomplete and clear but the details are almost relating to the topic	
	2	The topic is complete and clear but the details are not relating to thetopic	
	1	The topicisnotclear and the details are not relating to the topic	
Organization(O) 20%	4	Identification is complete and descriptions are arranged with proper Connectives	2X
Identification Description	3	Identification is almost complete and descriptions are arranged with almost	

Hak Cipta Dilindungi Undang-Undang

1. Dilarang mengutip sebagian atau seluruh karya tulis ini tanpa mencantumkan dan menyebutkan sumber:
 - a. Pengutipan hanya untuk kepentingan pendidikan, penelitian, penulisan karya ilmiah, penyusunan laporan, penulisan kritik atau tinjauan suatu masalah.
 - b. Pengutipan tidak merugikan kepentingan yang wajar UIN Suska Riau.
2. Dilarang mengumumkan dan memperbanyak sebagian atau seluruh karya tulis ini dalam bentuk apapun tanpa izin UIN Suska Riau.

		proper connectives	
	2	Identification is not complete	
	1	Identification is not complete and descriptions are arranged with misuse of Connectives	
Grammar(G)20%	4	Very few grammatical or agreement Inaccuracies	2X
	3	Few grammatical or agreement inaccuracies but not effect on meaning	
	2	Numerous grammatical or agreement Inaccuracies	
	1	Frequent grammatical or agreement Inaccuracies	
Vocabulary(V) 15%	4	Effective choice of words forms	1,5X
	3	Few grammatical or agreement inaccuracies but not effect on meaning	
	2	Limited range confusing words and word Forms	
	1	Very poor knowledge or words, words form, and not understandable	
Mechanics(M) 15%	4	It uses correct spelling, punctuation and capitalization	1,5X
	3	It has occasional errors of spelling, punctuation and capitalization	
	2	It has frequent errors of spelling, punctuation and capitalization	
	1	It has dominated by errors spelling punctuation and capitalization.	

Mengetahui
Guru Mata Pelajaran

Mika Saswita, S.Pd

Siak,
Mahasiswa

Shoumi Surniakhrat



Appendix 2

Instrument of the Research

UIN SUSKA RIAU

© Hak cipta milik UIN Suska Riau

State Islamic University of Sultan Syarif Kasim Riau

Hak Cipta Dilindungi Undang-Undang

1. Dilarang mengutip sebagian atau seluruh karya tulis ini tanpa mencantumkan dan menyebutkan sumber:
 - a. Pengutipan hanya untuk kepentingan pendidikan, penelitian, penulisan karya ilmiah, penyusunan laporan, penulisan kritik atau tinjauan suatu masalah.
 - b. Pengutipan tidak merugikan kepentingan yang wajar UIN Suska Riau.
2. Dilarang mengumumkan dan memperbanyak sebagian atau seluruh karya tulis ini dalam bentuk apapun tanpa izin UIN Suska Riau.



Hak Cipta Dilindungi Undang-Undang

1. Dilarang mengutip sebagian atau seluruh karya tulis ini tanpa mencantumkan dan menyebutkan sumber:
 - a. Pengutipan hanya untuk kepentingan pendidikan, penelitian, penulisan karya ilmiah, penyusunan laporan, penulisan kritik atau tinjauan suatu masalah.
 - b. Pengutipan tidak merugikan kepentingan yang wajar UIN Suska Riau.
2. Dilarang mengumumkan dan memperbanyak sebagian atau seluruh karya tulis ini dalam bentuk apapun tanpa izin UIN Suska Riau.

WRITING INSTRUMENT

PRE-TEST

DIRECTION:

1. The test is conducted to find out students' ability in writing descriptive text at the eighth grade students' SMP Negeri 4 Koto Gasib / *Tes dilakukan untuk mengetahui kemampuan siswa dalam menulis teks deskriptif siswa di kelas delapan SMP Negeri 4 Koto Gasib.*
2. This test is only used for a research purpose, and it will not influence your score / *Tes ini hanya digunakan untuk tujuan penelitian, dan tidak akan mempengaruhi skor anda.*
3. Thanks for you participation in doing this test / *Terimakasih atas partisipasinya dalam melakukan test ini.*

INSTRUCTIONS:

1. Write your name and your class on the provided answer sheet / *Tulis nama dan kelas kamu di lembar jawaban tersedia.*
2. Choose one of the interesting topics below / *Pilih satu topik menarik di bawah ini:*
 - a. People / Orang
 - b. Animal / Benda
 - c. Thing / Benda
3. Please write a simple descriptive text based on the topic that you have chosen / *Silahkan tulis teks deskriptif sederhana berdasarkan topic yang telah kamu pilih.*
4. The text should consist of identification and description / *Teks harus berisi identifikasi dan deskripsi.*
5. Please write the text with a minimum of six sentences / *Silahkan tulis teks dengan minimal enam kalimat.*

Hak Cipta Dilindungi Undang-Undang

1. Dilarang mengutip sebagian atau seluruh karya tulis ini tanpa mencantumkan dan menyebutkan sumber:
 - a. Pengutipan hanya untuk kepentingan pendidikan, penelitian, penulisan karya ilmiah, penyusunan laporan, penulisan kritik atau tinjauan suatu masalah.
 - b. Pengutipan tidak merugikan kepentingan yang wajar UIN Suska Riau.
2. Dilarang mengumumkan dan memperbanyak sebagian atau seluruh karya tulis ini dalam bentuk apapun tanpa izin UIN Suska Riau.

WRITING INSTRUMENT

POST-TEST

DIRECTION:

1. The test is conducted to find out students' ability in writing descriptive text at the eighth grade students' SMP Negeri 4 Koto Gasib / *Tes dilakukan untuk mengetahui kemampuan siswa dalam menulis teks deskriptif siswa di kelas delapan SMP Negeri 4 Koto Gasib.*
2. This test is only used for a research purpose, and it will not influence your score / *Tes ini hanya digunakan untuk tujuan penelitian, dan tidak akan mempengaruhi skor anda.*
3. Thanks for you participation in doing this test / *Terimakasih atas partisipasinya dalam melakukan test ini.*

INSTRUCTIONS:

1. Write your name and your class on the provided answer sheet / *Tulis nama dan kelas kamu di lembar jawaban tersedia.*
2. Choose one of the interesting topics below / *Pilih satu topik menarik di bawah ini:*



Hak Cipta Dilindungi Undang-Undang

1. Dilarang mengutip sebagian atau seluruh karya tulis ini tanpa mencantumkan dan menyebutkan sumber:
 - a. Pengutipan hanya untuk kepentingan pendidikan, penelitian, penulisan karya ilmiah, penyusunan laporan, penulisan kritik atau tinjauan suatu masalah.
 - b. Pengutipan tidak merugikan kepentingan yang wajar UIN Suska Riau.
2. Dilarang mengumumkan dan memperbanyak sebagian atau seluruh karya tulis ini dalam bentuk apapun tanpa izin UIN Suska Riau.

© Hak cipta milik UIN Suska Riau



3. Please write a simple descriptive text based on the topic that you have chosen / *Silahkan tulis teks deskriptif sederhana berdasarkan topic yang telah kamu pilih.*
4. The text should consist of identification and description / *Teks harus berisi identifikasi dan deskripsi.*
6. Please write the text with a minimum of six sentences / *Silahkan tulis teks dengan minimal enam kalimat.*



Appendix 3

Students' Writing Test

UIN SUSKA RIAU

Hak Cipta Dilindungi Undang-Undang

1. Dilarang mengutip sebagian atau seluruh karya tulis ini tanpa mencantumkan dan menyebutkan sumber:
 - a. Pengutipan hanya untuk kepentingan pendidikan, penelitian, penulisan karya ilmiah, penyusunan laporan, penulisan kritik atau tinjauan suatu masalah.
 - b. Pengutipan tidak merugikan kepentingan yang wajar UIN Suska Riau.
2. Dilarang mengumumkan dan memperbanyak sebagian atau seluruh karya tulis ini dalam bentuk apapun tanpa izin UIN Suska Riau.

Pre - Test

Rabbit

Rabbit is a small sized mammal with thick fur and long ears. Their ears are the most noticeable characteristic for this animal.

With those ears they could hear better and recognize voices of their ~~pre~~ predators.

Rabbit have powerful legs / they move by hopping some species of rabbit can reach speeds up to 70 kilometers per hour. While for young rabbits they tend to wobble instead of hop.

Nama: Desilia Floreubina
Kelas: VII12
Mapel: B. Inggris

tanggal: 23-5-2022
hari: Senin

I have a cat named pola. She has black and white fur. pattern is a female cat. pattern has a short tail. Pattern has short ears. Her fur is very soft and the pattern is very cute. Every morning I always stroke her fur. Before going to school, pattern has short fur. pattern is a good cat. I like to play with him every day.

I really love him because every time I study, he is always accompanied by him.

- Hak Cipta Dilindungi Undang-Undang
- Dilarang mengutip sebagian atau seluruh karya tulis ini tanpa mencantumkan dan menyebutkan sumber:
 - Pengutipan hanya untuk kepentingan pendidikan, penelitian, penulisan karya ilmiah, penyusunan laporan, penulisan kritik atau tinjauan suatu masalah.
 - Pengutipan tidak merugikan kepentingan yang wajar UIN Suska Riau.
 - Dilarang mengumumkan dan memperbanyak sebagian atau seluruh karya tulis ini dalam bentuk apapun tanpa izin UIN Suska Riau.

©

Hak Cipta Dilindungi Undang-Undang

1. Dilarang mengutip sebagian atau seluruh karya tulis ini tanpa mencantumkan dan menyebutkan sumber:
 - a. Pengutipan hanya untuk kepentingan pendidikan, penelitian, penulisan karya ilmiah, penyusunan laporan, penulisan kritik atau tinjauan suatu masalah.
 - b. Pengutipan tidak merugikan kepentingan yang wajar UIN Suska Riau.
2. Dilarang mengumumkan dan memperbanyak sebagian atau seluruh karya tulis ini dalam bentuk apapun tanpa izin UIN Suska Riau.

NAMA: AELIS
 KLS : 0.1
 NO. _____
 DATE: _____
 MAY CAT
 CAT ARE CUTE ANIMAS OF ORANGE COLORED / CAT HE LIKE
 CAT FOR CATS HAVE POUND EYES I LOVE PLAYING WITH
 CAT

Date : _____
 My cat
 I have a cat named Kiki. Kiki has orange and white fur,
 her tail is long and has soft fur. Kiki is a male cat,
 she is very happy to play with her brother. Kiki is a
 very good cat, and I love her very much.

Post – Test

Hak Cipta Dilindungi Undang-Undang

1. Dilarang mengutip sebagian atau seluruh karya tulis ini tanpa mencantumkan dan menyebutkan sumber:
 - a. Pengutipan hanya untuk kepentingan pendidikan, penelitian, penulisan karya ilmiah, penyusunan laporan, penulisan kritik atau tinjauan suatu masalah.
 - b. Pengutipan tidak merugikan kepentingan yang wajar UIN Suska Riau.
2. Dilarang mengumumkan dan memperbanyak sebagian atau seluruh karya tulis ini dalam bentuk apapun tanpa izin UIN Suska Riau.

Lesti kedora

Lestiani, or better known as Lesti-keDora or monerim Lesti { born August 05, 1999 } is an Indonesian singer, actress, presenter and entrepreneur. Lesti is the second of three children and the only daughter of the couple Erlang Murtana and Susanti. He is known to have an older brother named Beni Murtana Solian and a younger brother named Fedi Murtana Solian. Lesti was born into a family that adheres to Islam and is of Sundanese ethnicity.

HABIR
KLS, 8,

HORSE

I have a horse / The one with Brown fur and long
I name the horse LOBBY I really
enjoy playing with him



Hak Cipta Dilindungi Undang-Undang

1. Dilarang mengutip sebagian atau seluruh karya tulis ini tanpa mencantumkan dan menyebutkan sumber:
 - a. Pengutipan hanya untuk kepentingan pendidikan, penelitian, penulisan karya ilmiah, penyusunan laporan, penulisan kritik atau tinjauan suatu masalah.
 - b. Pengutipan tidak merugikan kepentingan yang wajar UIN Suska Riau.
2. Dilarang mengumumkan dan memperbanyak sebagian atau seluruh karya tulis ini dalam bentuk apapun tanpa izin UIN Suska Riau.

NO. _____
DATE: _____

Nama : Kinani Amrini Wnata
Kelas : 8
Mapel : deskripsi

Lesti Kelora
Lesti is the second of three children and the only daughter. From the couple Endang Mulyana and Sudartini. He is known to have an older brother named Beni Mulyana Sopian and a younger brother named Rendi Mulyana Sopian. Lesti was born into a family that adheres to Islam and is of Sundanese ethnicity.

Date: _____

Ria Ricis
Ria Ricis is the youngest child of three siblings. Ricis is the youngest sister of the well-known soap opera actress, Oki Setiana Dewi. Starting full name Ria Yunita this hijab girl rose her success by Instagram and YouTube Indonesia.



Appendix 4

Result of Students Writing Test

UIN SUSKA RIAU

Hak Cipta Dilindungi Undang-Undang

1. Dilarang mengutip sebagian atau seluruh karya tulis ini tanpa mencantumkan dan menyebutkan sumber:
 - a. Pengutipan hanya untuk kepentingan pendidikan, penelitian, penulisan karya ilmiah, penyusunan laporan, penulisan kritik atau tinjauan suatu masalah.
 - b. Pengutipan tidak merugikan kepentingan yang wajar UIN Suska Riau.
2. Dilarang mengumumkan dan memperbanyak sebagian atau seluruh karya tulis ini dalam bentuk apapun tanpa izin UIN Suska Riau.

Hak Cipta Dilindungi Undang-Undang

1. Dilarang mengutip sebagian atau seluruh karya tulis ini tanpa mencantumkan dan menyebutkan sumber:
 - a. Pengutipan hanya untuk kepentingan pendidikan, penelitian, penulisan karya ilmiah, penyusunan laporan, penulisan kritik atau tinjauan suatu masalah.
 - b. Pengutipan tidak merugikan kepentingan yang wajar UIN Suska Riau.
2. Dilarang mengumumkan dan memperbanyak sebagian atau seluruh karya tulis ini dalam bentuk apapun tanpa izin UIN Suska Riau.

Score Students Writing

NO	Students	Experimental Class					
		Pre Test			Post Test		
		Rater 1	Rater 2	Final Score	Rater 1	Rater 2	Final Score
1	STUDENT 1	65	55	60	80	40	60
2	STUDENT 2	75	65	70	85	55	70
3	STUDENT 3	50	50	50	75	75	75
4	STUDENT 4	80	50	65	75	85	80
5	STUDENT 5	85	75	80	90	70	80
6	STUDENT 6	50	40	45	85	85	85
7	STUDENT 7	75	75	75	80	60	70
8	STUDENT 8	90	50	70	90	90	90
9	STUDENT 9	75	55	65	80	80	80
10	STUDENT 10	50	50	50	65	65	65
11	STUDENT 11	80	50	65	95	85	90
12	STUDENT 12	55	55	55	65	45	85
13	STUDENT 13	75	75	75	80	60	70
14	STUDENT 14	75	75	75	70	90	80
15	STUDENT 15	60	50	55	80	70	75
16	STUDENT 16	80	60	70	85	85	85
17	STUDENT 17	60	80	70	75	65	90
18	STUDENT 18	50	60	55	85	95	60
19	STUDENT 19	45	45	45	90	90	90
20	STUDENT 20	45	35	40	85	65	75
	TOTAL	1320	1150	1235	1615	1455	1555
	MEAN	66	57.5	61.75	80.75	72.75	77.75

Pekanbaru, August 2022

Known by,

Rater 1



Rizki Amelia, M.Pd

Rater 2

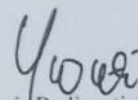

Kurnia Budiyanti, M.Pd



Hak Cipta Dilindungi Undang-Undang

1. Dilarang mengutip sebagian atau seluruh karya tulis ini tanpa mencantumkan dan menyebutkan sumber:
 - a. Pengutipan hanya untuk kepentingan pendidikan, penelitian, penulisan karya ilmiah, penyusunan laporan, penulisan kritik atau tinjauan suatu masalah.
 - b. Pengutipan tidak merugikan kepentingan yang wajar UIN Suska Riau.
2. Dilarang mengumumkan dan memperbanyak sebagian atau seluruh karya tulis ini dalam bentuk apapun tanpa izin UIN Suska Riau.

Score Students Writing

NO	Students	Control Class					
		Pre Test			Post Test		
		Rater 1	Rater 2	Final Score	Rater 1	Rater 2	Final Score
1	STUDENT 1	40	40	40	70	50	60
2	STUDENT 2	60	60	60	60	60	60
3	STUDENT 3	62	38	50	90	50	70
4	STUDENT 4	45	45	45	65	55	60
5	STUDENT 5	0	0	0	85	55	70
6	STUDENT 6	55	55	55	85	85	85
7	STUDENT 7	50	40	45	55	35	45
8	STUDENT 8	75	75	75	65	65	65
9	STUDENT 9	70	60	65	80	70	75
10	STUDENT 10	70	50	60	70	60	65
11	STUDENT 11	90	70	80	75	55	65
12	STUDENT 12	75	75	75	92	68	80
13	STUDENT 13	70	50	60	85	55	70
14	STUDENT 14	70	70	70	50	50	50
15	STUDENT 15	0	0	0	70	70	70
16	STUDENT 16	95	75	85	85	55	70
17	STUDENT 17	50	60	55	75	55	65
18	STUDENT 18	70	70	70	90	60	75
	TOTAL	1047	933	970	1347	1053	1200
	MEAN	58.16	51.83	53.8	74.8	58.5	66.6

Pekanbaru, August 2022

Known by,

Rater 1



Rizki Amelia, M.Pd

Rater 2

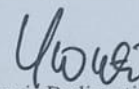

Kurnia Budiyantri, M.Pd



Appendix 5

Recommendation Letter

UIN SUSKA RIAU

Hak Cipta Dilindungi Undang-Undang

1. Dilarang mengutip sebagian atau seluruh karya tulis ini tanpa mencantumkan dan menyebutkan sumber:
 - a. Pengutipan hanya untuk kepentingan pendidikan, penelitian, penulisan karya ilmiah, penyusunan laporan, penulisan kritik atau tinjauan suatu masalah.
 - b. Pengutipan tidak merugikan kepentingan yang wajar UIN Suska Riau.
2. Dilarang mengumumkan dan memperbanyak sebagian atau seluruh karya tulis ini dalam bentuk apapun tanpa izin UIN Suska Riau.



Hak Cipta Dilindungi Undang-Undang

1. Dilarang mengutip sebagian atau seluruh karya tulis ini tanpa mencantumkan dan menyebutkan sumber:
 - a. Pengutipan hanya untuk kepentingan pendidikan, penelitian, penulisan karya ilmiah, penyusunan laporan, penulisan kritik atau tinjauan suatu masalah.
 - b. Pengutipan tidak merugikan kepentingan yang wajar UIN Suska Riau.
2. Dilarang mengumumkan dan memperbanyak sebagian atau seluruh karya tulis ini dalam bentuk apapun tanpa izin UIN Suska Riau.

LEMBAR DISPOSISI

INDEKS BERKAS
KODE : 002

HAL : Pengajuan Sinopsis
TANGGAL : 15 November 2021
ASAL : Shoumi Surniakhrat/ 11810420887

TANGGAL PENYELESAIAN: SIFAT:

- INFORMASI

Generating Students Ideas in Writing Descriptive Texts Using Photographic Image at the Eight Grade Sudents SMP Negeri 4 Koto Gasib

Pembimbing :
Muarsi, M.Ed

Kajur PBI
16/11/2021

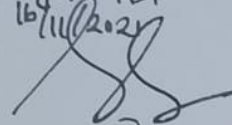

DITERUSKAN KEPADA:

1. Kajur PBI 
- 2.
- 3.
- 4.

- *1. Kepada bawahan "Instruksi" atau "Informasi"
2. Kepada atasan "Informasi" coret "Instruksi"



Hak Cipta Dilindungi Undang-Undang

1. Dilarang mengutip sebagian atau seluruh karya tulis ini tanpa mencantumkan dan menyebutkan sumber:
 - a. Pengutipan hanya untuk kepentingan pendidikan, penelitian, penulisan karya ilmiah, penyusunan laporan, penulisan kritik atau tinjauan suatu masalah.
 - b. Pengutipan tidak merugikan kepentingan yang wajar UIN Suska Riau.
2. Dilarang mengumumkan dan memperbanyak sebagian atau seluruh karya tulis ini dalam bentuk apapun tanpa izin UIN Suska Riau.



KEMENTERIAN AGAMA
UNIVERSITAS ISLAM NEGERI SULTAN SYARIF KASIM RIAU
FAKULTAS TARBIYAH DAN KEGURUAN

كلية التربية والتعليم

FACULTY OF EDUCATION AND TEACHER TRAINING

Jl. H. R. Soebrantas No 125 Km. 10 Tampan Pekanbaru Riau 28293 P.O. BOX 1004 Telp. (0761) 061647
Fax. (0761) 561647 Web: www.ik.uinsuska.ac.id, E-mail: effak_uinsuska@yahoo.co.id

Nomor: Un.04/F.II.4/PP.00 9/16360/2021
Sifat : Biasa
Lamp. : -
Hal : *Pembimbing Skripsi*

Pekanbaru, 09 Desember 2021

Kepada
Yth. Nuardi, S.Pd, M.Ed

Dosen Fakultas Tarbiyah dan Keguruan UIN Suska Riau
Pekanbaru

Assalamu 'alaikum warahmatullahi wabarakatuh

Dengan hormat, Fakultas Tarbiyah dan Keguruan UIN Suska Riau menunjuk Saudara sebagai pembimbing skripsi mahasiswa :

Nama : Shoumi Surniakhrat
NIM : 11810420887
Jurusan : Pendidikan Bahasa Inggris
Judul : "Generating students' ideas in writing descriptive texts using photographic image media at the eight grade students SMP Negeri 4 Koto Gasib"
Waktu : 6 Bulan terhitung dari tanggal keluarnya surat bimbingan ini

Agar dapat membimbing hal-hal terkait dengan Ilmu Pendidikan Bahasa Inggris Redaksi dan teknik penulisan skripsi, sebagaimana yang sudah ditentukan. Atas kesediaan Saudara dihaturkan terimakasih.

Wassalam
an. Dekan

Wakil Dekan I



Dr. Zarkasih, M. Ag.

NIP. 19721017199703 1 004

Tembusan :
Dekan Fakultas Tarbiyah dan Keguruan UIN Suska Riau



Hak Cipta Dilindungi Undang-Undang

1. Dilarang mengutip sebagian atau seluruh karya tulis ini tanpa mencantumkan dan menyebutkan sumber:
 - a. Pengutipan hanya untuk kepentingan pendidikan, penelitian, penulisan karya ilmiah, penyusunan laporan, penulisan kritik atau tinjauan suatu masalah.
 - b. Pengutipan tidak merugikan kepentingan yang wajar UIN Suska Riau.
2. Dilarang mengumumkan dan memperbanyak sebagian atau seluruh karya tulis ini dalam bentuk apapun tanpa izin UIN Suska Riau.



KEMENTERIAN AGAMA
UNIVERSITAS ISLAM NEGERI SULTAN SYARIF KASIM RIAU
FAKULTAS TARBİYAH DAN KEGURUAN
كلية التربية والتعليم
FACULTY OF EDUCATION AND TEACHER TRAINING
Alamat: Jl. H. R. Soeltrantas Km. 15 Tampan Pekanbaru Riau 28293 P.O. BOX 1004 Telp. (0761) 7077307 Fax. (0761) 21129

**LAMPIRAN BERITA ACARA
UJIAN PROPOSAL**

Nama: SHOUMI SENEAKHEAT
 Nomor Induk Mahasiswa: 11810420887
 Hari/ Tanggal: Selasa - 29 - 03 - 2022
 Judul Proposal Penelitian: The Effect of Using PHOTOGRAPHIC IMAGE ON STUDENTS ABILITY IN WRITING DESCRIPTIVE TEXT AT THE EIGHT GRADE STUDENTS SMP Negeri 4 FORT GASIB

NO	URAIAN PERBAIKAN
1.	Revise your Identification of the problem
2.	Add theories on Variable Y
3.	Avoid redundancy by following the academic style
4.	Your citation should refer to APA style
5.	Make sure your references are complete!

Penguji I

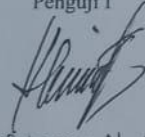

Drs. Sutarmo, M. As

Pekanbaru, 29 - 03 - 2022
Penguji II

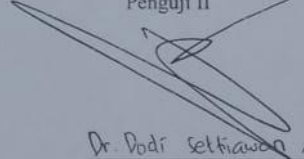

Dr. Dodi Setiawan, M.Pd

Note:
Dengan harapan Dosen Pembimbing dapat memperhatikan keputusan seminar ini dalam memperbaiki proposal mahasiswa yang dibimbing



Hak Cipta Dilindungi Undang-Undang

1. Dilarang mengutip sebagian atau seluruh karya tulis ini tanpa mencantumkan dan menyebutkan sumber:
 - a. Pengutipan hanya untuk kepentingan pendidikan, penelitian, penulisan karya ilmiah, penyusunan laporan, penulisan kritik atau tinjauan suatu masalah.
 - b. Pengutipan tidak merugikan kepentingan yang wajar UIN Suska Riau.
2. Dilarang mengumumkan dan memperbanyak sebagian atau seluruh karya tulis ini dalam bentuk apapun tanpa izin UIN Suska Riau.





UIN SUSKA RIAU

KEMENTERIAN AGAMA
 UNIVERSITAS ISLAM NEGERI SULTAN SYARIF KASIM RIAU
FAKULTAS TARBİYAH DAN KEGURUAN
 كلية التربية والتعلیم
FACULTY OF EDUCATION AND TEACHER TRAINING
 Alamat: Jl. H. R. Soebrantas Km. 15 Tampan Pekanbaru Riau 28293 PO. BOX 1004 Telp. (0781) 7077307 Fax. (0781) 211129

**PENGESAHAN PERBAIKAN
 UJIAN PROPOSAL**

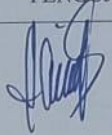
Nama Mahasiswa : Shoumi Surniakhrat
 Nomor Induk Mahasiswa : 11810420887
 Hari/Tanggal Ujian : Selasa/29-03-2022
 Judul Proposal Ujian : The Effect of Using Photographic Image on Teaching Writing Descriptive Text at SMP Negeri 4 Koto Gasib
 Isi Proposal : Proposal ini sudah sesuai dengan masukan dan saran yang dalam Ujian proposal

No	NAMA	JABATAN	TANDA TANGAN	
			PENGUJI I	PENGUJI II
1.	Drs. Sutarmo, M.Ag	PENGUJI I		
2.	Dr. Dodi Settiawan, M.Pd	PENGUJI II		

Mengetahui
 a.n. Dekan
 Wakil Dekan I

 Dr. Zarkasih, M.Ag
 NIP. 19721017 199703 1 004

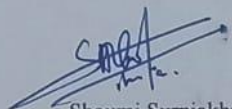

Pekanbaru,.....
 Peserta Ujian Proposal

 Shoumi Surniakhrat
 NIM.11810420887



Hak Cipta Dilindungi Undang-Undang

1. Dilarang mengutip sebagian atau seluruh karya tulis ini tanpa mencantumkan dan menyebutkan sumber:
 - a. Pengutipan hanya untuk kepentingan pendidikan, penelitian, penulisan karya ilmiah, penyusunan laporan, penulisan kritik atau tinjauan suatu masalah.
 - b. Pengutipan tidak merugikan kepentingan yang wajar UIN Suska Riau.
2. Dilarang mengumumkan dan memperbanyak sebagian atau seluruh karya tulis ini dalam bentuk apapun tanpa izin UIN Suska Riau.

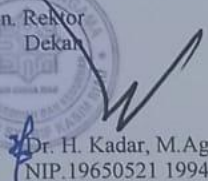
 UIN SUSKA RIAU	KEMENTERIAN AGAMA UNIVERSITAS ISLAM NEGERI SULTAN SYARIF KASIM RIAU FAKULTAS TARBIYAH DAN KEGURUAN كلية التربية والتعاليم FACULTY OF EDUCATION AND TEACHER TRAINING <small>Jl. H. R. Soebrantas No. 155 Km 10 Tampan Pekanbaru Riau 28263 PO BOX 1004 Telp. (0761) 561647 Fax. (0761) 561647 Web. www.fk.uinsuska.ac.id. E-mail. eftak_uinsuska@yahoo.co.id</small>										
Pekanbaru, 31 Mei 2022 M											
Nomor	: Un.04/F.II/PP.00.9/6557/2022										
Sifat	: Biasa										
Lamp.	: 1 (Satu) Proposal										
Hal	: <i>Mohon Izin Melakukan Riset</i>										
Kepada Yth. Gubernur Riau Cq. Kepala Dinas Penanaman Modal dan Pelayanan Terpadu Satu Pintu Provinsi Riau Di Pekanbaru											
<i>Assalamu'alaikum warahmatullahi wabarakatuh</i> Rektor Universitas Islam Negeri Sultan Syarif Kasim Riau dengan ini memberitahukan kepada saudara bahwa :											
<table border="0" style="width: 100%;"> <tr> <td style="width: 40%;">Nama</td> <td>: Shoumi Surniakhrat</td> </tr> <tr> <td>NIM</td> <td>: 11810420887</td> </tr> <tr> <td>Semester/Tahun</td> <td>: VIII (Delapan)/ 2022</td> </tr> <tr> <td>Program Studi</td> <td>: Pendidikan Bahasa Inggris</td> </tr> <tr> <td>Fakultas</td> <td>: Tarbiyah dan Keguruan UIN Suska Riau</td> </tr> </table>		Nama	: Shoumi Surniakhrat	NIM	: 11810420887	Semester/Tahun	: VIII (Delapan)/ 2022	Program Studi	: Pendidikan Bahasa Inggris	Fakultas	: Tarbiyah dan Keguruan UIN Suska Riau
Nama	: Shoumi Surniakhrat										
NIM	: 11810420887										
Semester/Tahun	: VIII (Delapan)/ 2022										
Program Studi	: Pendidikan Bahasa Inggris										
Fakultas	: Tarbiyah dan Keguruan UIN Suska Riau										
ditugaskan untuk melaksanakan riset guna mendapatkan data yang berhubungan dengan judul skripsinya : The Effect of Using Photographic Image on Teaching Writing Descriptive Text at SMP Negeri 4 Koto Gasib Lokasi Penelitian : SMP Negeri 4 Koto Gasib Waktu Penelitian : 3 Bulan (31 Mei 2022 s.d 31 Agustus 2022)											
Sehubungan dengan itu kami mohon diberikan bantuan/izin kepada mahasiswa yang bersangkutan.											
Demikian disampaikan atas kerjasamanya diucapkan terima kasih.											
 a.n. Rektor Dekan  Dr. H. Kadar, M.Ag. NIP.19650521 1994021 001											
Tembusan : Rektor UIN Suska Riau											



Hak Cipta Dilindungi Undang-Undang

1. Dilarang mengutip sebagian atau seluruh karya tulis ini tanpa mencantumkan dan menyebutkan sumber:
 - a. Pengutipan hanya untuk kepentingan pendidikan, penelitian, penulisan karya ilmiah, penyusunan laporan, penulisan kritik atau tinjauan suatu masalah.
 - b. Pengutipan tidak merugikan kepentingan yang wajar UIN Suska Riau.
2. Dilarang mengumumkan dan memperbanyak sebagian atau seluruh karya tulis ini dalam bentuk apapun tanpa izin UIN Suska Riau.



PEMERINTAH KABUPATEN SIAK
DINAS PENDIDIKAN DAN KEBUDAYAAN
SMP NEGERI 4 KOTO GASIB
 Jl. Penghulu Jabung Desa Rantau Panjang
 Kecamatan Koto Gasib Kabupaten Siak Provinsi Riau
 Telp. 08127651093 E.mail : smpn4ka@gmail.com

NPSN : 69867936

NSS :

Nomor : 422/SMPN 4 – Koto Gasib/IV/2022/020
 Sifat : Penting
 Lampiran : 1 (satu) Berkas
 Hal : Balasan Surat Izin Pelaksanaan PraRiset

Kepada Yth.
 Dekan Fakultas Tarbiyah dan Keguruan
 UIN Sultan Syarif Kasim Riau
 Pekanbaru

Assalamu'alaikum Wr. Wb.

Sehubungan dengan surat Bapak dengan nomor Un.04/F.II.4/PP.00.9/15475 /2021 perihal izin pelaksanaan PraRiset Mahasiswa Program Strata Satu (S1) tahun 2022, maka melalui surat ini kami menyatakan menerima/~~tidak menerima~~* mahasiswa untuk melaksanakan PraRiset di sekolah/madrasah kami.

Demikian surat ini disampaikan, terimakasih.

Rantau Panjang, 20 April 2022
 Kepala SMP Negeri 4 Koto Gasib,



Drs. Muhammad Nuh, M.Pd
 NIP. 19690617 199702 1 002





Hak Cipta Dilindungi Undang-Undang

1. Dilarang mengutip sebagian atau seluruh karya tulis ini tanpa mencantumkan dan menyebutkan sumber:
 - a. Pengutipan hanya untuk kepentingan pendidikan, penelitian, penulisan karya ilmiah, penyusunan laporan, penulisan kritik atau tinjauan suatu masalah.
 - b. Pengutipan tidak merugikan kepentingan yang wajar UIN Suska Riau.
2. Dilarang mengumumkan dan memperbanyak sebagian atau seluruh karya tulis ini dalam bentuk apapun tanpa izin UIN Suska Riau.



PEMERINTAH PROVINSI RIAU
DINAS PENANAMAN MODAL DAN PELAYANAN TERPADU SATU PINTU
 Gedung Menara Lancang Kuning Lantai I dan II Komp. Kantor Gubernur Riau
 Jl. Jend. Sudirman No. 460 Telp. (0761) 39064 Fax. (0761) 39117 PEKANBARU
 Email : dpmtap@riau.go.id

REKOMENDASI
 Nomor : 503/DPMTSP/NON IZIN-RISET/47992
 TENTANG
**PELAKSANAAN KEGIATAN RISET/PRA RISET
 DAN PENGUMPULAN DATA UNTUK BAHAN SKRIPSI**



1.04.02.01

Kepala Dinas Penanaman Modal dan Pelayanan Terpadu Satu Pintu Provinsi Riau, setelah membaca Surat Permohonan Riset dari : **Dekan Fakultas Tarbiyah dan Keguruan UIN SUSKA Riau, Nomor : Un.04/F.II/PP.00.9/6557/2022 Tanggal 31 Mei 2022**, dengan ini memberikan rekomendasi kepada:

1. Nama	: SHOUMI SURNIAKHRAT
2. NIM / KTP	: 11810420887
3. Program Studi	: PENDIDIKAN BAHASA INGGRIS
4. Jenjang	: S1
5. Alamat	: PEKANBARU
6. Judul Penelitian	: THE EFFECT OF USING PHOTOGRAPHIC IMAGE ON TEACHING WRITING DESCRIPTIVE TEXT AT SMP NEGERI 4 KOTO GASIB
7. Lokasi Penelitian	: SMP NEGERI 4 KOTO GASIB

Dengan ketentuan sebagai berikut:

1. Tidak melakukan kegiatan yang menyimpang dari ketentuan yang telah ditetapkan.
2. Pelaksanaan Kegiatan Penelitian dan Pengumpulan Data ini berlangsung selama 6 (enam) bulan terhitung mulai tanggal rekomendasi ini diterbitkan.
3. Kepada pihak yang terkait diharapkan dapat memberikan kemudahan serta membantu kelancaran kegiatan Penelitian dan Pengumpulan Data dimaksud.

Demikian rekomendasi ini dibuat untuk dipergunakan seperlunya.

Dibuat di : Pekanbaru
 Pada Tanggal : 3 Juni 2022

Ditandatangani Secara Elektronik Melalui :
 Sistem Informasi Manajemen Pelayanan (SIMPEL)



**DINAS PENANAMAN MODAL DAN
 PELAYANAN TERPADU SATU PINTU
 PROVINSI RIAU**

Tembusan :
Disampaikan Kepada Yth :

1. Kepala Badan Kesatuan Bangsa dan Politik Provinsi Riau di Pekanbaru
2. Bupati Siak
 Up. Kaban Kesbangpol dan Linmas di Siak Sri Indrapura
3. Dekan Fakultas Tarbiyah dan Keguruan UIN SUSKA Riau di Pekanbaru
4. Yang Bersangkutan



Hak Cipta Dilindungi Undang-Undang

1. Dilarang mengutip sebagian atau seluruh karya tulis ini tanpa mencantumkan dan menyebutkan sumber:
 - a. Pengutipan hanya untuk kepentingan pendidikan, penelitian, penulisan karya ilmiah, penyusunan laporan, penulisan kritik atau tinjauan suatu masalah.
 - b. Pengutipan tidak merugikan kepentingan yang wajar UIN Suska Riau.
2. Dilarang mengumumkan dan memperbanyak sebagian atau seluruh karya tulis ini dalam bentuk apapun tanpa izin UIN Suska Riau.



**PEMERINTAH KABUPATEN SIAK
DINAS PENANAMAN MODAL DAN PELAYANAN TERPADU SATU
PINTU (DPMTSP)**

Komplek Perkantoran Tanjung Agung Kel. Sungai Mempura, Kecamatan Mempura, Kode Pos : 28671
No. Telp/Fax : (0764) 8001013 e-Mail : info@dpmtsp.siakkab.go.id Website : dpmtsp.siakkab.go.id

**SURAT KETERANGAN PENELITIAN
NOMOR : 183/DPMTSP/SKP/VI/2022**

Kepala Dinas Penanaman Modal dan Pelayanan Terpadu Satu Pintu Kabupaten Siak, setelah membaca Surat Pelaksanaan Kegiatan Riset/Pra Riset Dan Pengumpulan Data Untuk Bahan Skripsi dari Dinas Penanaman Modal dan Pelayanan Terpadu Satu Pintu Provinsi Riau Nomor 503/DPMTSP/NON IZIN-RISET/47992 tanggal 03 Juni 2022, dengan ini memberi Surat Keterangan Penelitian kepada :

Nama	: SHOUMI SURNIAKHRAT
NIM/NIK KTP	: 1408046111000008
Program Studi	: Pendidikan Bahasa Inggris
Jenjang	: S1
Alamat	: Jl. Hang Jebat RT. 007 RW. 005 Kelurahan Perawang Kecamatan Tualang Kabupaten Siak
Judul Penelitian	: The Effect of Using Photographic Image on Teaching Writing Descriptive Text at SMP Negeri 4 Koto Gasib
Lokasi Penelitian	: SMP Negeri 4 Kecamatan Koto Gasib Kabupaten Siak

Dengan ketentuan sebagai berikut :

1. Tidak melakukan kegiatan yang menyimpang dari ketentuan yang telah ditetapkan.
 2. Pelaksanaan Kegiatan Penelitian dan Pengumpulan Data ini berlangsung selama 6 (enam) bulan terhitung mulai tanggal surat keterangan penelitian ini diterbitkan.
 3. Kepada pihak yang terkait diharapkan dapat memberikan kemudahan serta membantu kelancaran kegiatan Penelitian dan Pengumpulan Data dimaksud.
- Demikian Surat Keterangan Penelitian ini dibuat untuk dipergunakan seperlunya.

Ditetapkan di : Siak Sri Indrapura
Pada tanggal : 13 Juni 2022

KEPALA DINAS PENANAMAN MODAL DAN
PELAYANAN TERPADU SATU PINTU
KABUPATEN SIAK,



Ir. Hj. ROBIATI, MP
Pembina Utama Muda
NIP. 19650325 199302 2 001

Tembusan disampaikan kepada Yth. :

1. Bupati Siak di Siak Sri Indrapura (sebagai laporan);
2. Kepala Kantor Kesatuan Bangsa dan Politik Kabupaten Siak di Siak Sri Indrapura;
3. Dekan Fakultas Tarbiyah dan Keguruan Universitas Islam Negeri Sultan Syarif Kasim Riau di Pekanbaru;
4. Kepala Sekolah SMP Negeri 4 Kecamatan Koto Gasib Kabupaten Siak



Hak Cipta Dilindungi Undang-Undang

1. Dilarang mengutip sebagian atau seluruh karya tulis ini tanpa mencantumkan dan menyebutkan sumber:
 - a. Pengutipan hanya untuk kepentingan pendidikan, penelitian, penulisan karya ilmiah, penyusunan laporan, penulisan kritik atau tinjauan suatu masalah.
 - b. Pengutipan tidak merugikan kepentingan yang wajar UIN Suska Riau.
2. Dilarang mengumumkan dan memperbanyak sebagian atau seluruh karya tulis ini dalam bentuk apapun tanpa izin UIN Suska Riau.



PEMERINTAH KABUPATEN SIAK
DINAS PENDIDIKAN DAN KEBUDAYAAN
SMP NEGERI 4 KOTO GASIB
 Jl. Penghulu Jabung Kampung Rantau Panjang
 Kecamatan Koto Gasib Kabupaten Siak Provinsi Riau
 Telp. 0822 8496 4233 E-mail : smpn4kg@gmail.com
 NPSN : 69867936

Nomor : 422/SMPN 4 – Koto Gasib/IX/2022/052
 Sifat : Penting
 Lampiran : 1 (satu) Berkas
 Hal : Surat Keterangan Penelitian

Yang bertanda tangan dibawah ini :

Nama : Drs. Muhammad Nuh, M.Pd
 Jabatan : Kepala SMP Negeri 4 Koto Gasib

Dengan ini menyatakan bahwa:

Nama : Shoumi Surniakhrat
 NIM : 11810420887
 Semester : VIII (Delapan)/2022
 Program Studi : Pendidikan Bahasa Inggris
 Fakultas : Tarbiyah dan Keguruan UIN Suska Riau

Nama tersebut diatas benar telah melaksanakan penelitian di SMP Negeri 4 Koto Gasib Kabupaten Siak pada Tanggal 16 Mei 2022, guna melengkapi data pada penyusunan tugas akhir yang berjudul:

“The Effect of Using Photographic Image on Teaching Writing Descriptive Text at SMP Negeri 4 Koto Gasib”

Demikian surat keterangan Penelitian ini kami berikan untuk dapat digunakan seperlunya.

Rantau Panjang, 8 September 2022
 Kepala SMP Negeri 4 Koto Gasib

Drs. Muhammad Nuh, M.Pd
 NIP. 19690617 199702 1 002



Hak Cipta Dilindungi Undang-Undang

1. Dilarang mengutip sebagian atau seluruh karya tulis ini tanpa mencantumkan dan menyebutkan sumber:
 - a. Pengutipan hanya untuk kepentingan pendidikan, penelitian, penulisan karya ilmiah, penyusunan laporan, penulisan kritik atau tinjauan suatu masalah.
 - b. Pengutipan tidak merugikan kepentingan yang wajar UIN Suska Riau.
2. Dilarang mengumumkan dan memperbanyak sebagian atau seluruh karya tulis ini dalam bentuk apapun tanpa izin UIN Suska Riau.



NSS :

**PEMERINTAH KABUPATEN SIAK
DINAS PENDIDIKAN DAN KEBUDAYAAN
SMP NEGERI 4 KOTO GASIB**

Jl. Penghulu Jabung Kampung Rantau Panjang
Kecamatan Koto Gasib Kabupaten Siak Provinsi Riau
Telp. 0822 8496 4233 E-mail : smpn4kg@gmail.com

NPSN : 69867936

Nomor : 422/SMPN 4 – Koto Gasib/IX/2022/053
Sifat : Penting
Lampiran : 1 (satu) Berkas
Hal : Surat Keterangan Telah Melaksanakan Penelitian

Yang bertanda tangan dibawah ini :

Nama : Drs. Muhammad Nuh, M.Pd
Jabatan : Kepala SMP Negeri 4 Koto Gasib

Dengan ini menyatakan bahwa:

Nama : Shoumi Surniakhrat
NIM : 11810420887
Semester : VIII (Delapan)/2022
Program Studi : Pendidikan Bahasa Inggris
Fakultas : Tarbiyah dan Keguruan UIN Suska Riau

Nama tersebut diatas benar telah melaksanakan penelitian di SMP Negeri 4 Koto Gasib Kabupaten Siak pada Tanggal 18 Juni 2022, guna melengkapi data pada penyusunan tugas akhir yang berjudul:

“The Effect of Using Photographic Image on Teaching Writing Descriptive Text at SMP Negeri 4 Koto Gasib”

Demikian surat keterangan Penelitian ini kami berikan untuk dapat digunakan seperlunya.

Rantau Panjang, 08 September 2022

Kepala SMP Negeri 4 Koto Gasib



Drs. Muhammad Nuh, M.Pd
Drs. Muhammad Nuh, M.Pd

NIP. 19690617 199702 1 002



Appendix 6 Documentation

UIN SUSKA RIAU

© Hak cipta milik UIN Suska Riau

State Islamic University of Sultan Syarif Kasim Riau

Hak Cipta Dilindungi Undang-Undang

1. Dilarang mengutip sebagian atau seluruh karya tulis ini tanpa mencantumkan dan menyebutkan sumber:
 - a. Pengutipan hanya untuk kepentingan pendidikan, penelitian, penulisan karya ilmiah, penyusunan laporan, penulisan kritik atau tinjauan suatu masalah.
 - b. Pengutipan tidak merugikan kepentingan yang wajar UIN Suska Riau.
2. Dilarang mengumumkan dan memperbanyak sebagian atau seluruh karya tulis ini dalam bentuk apapun tanpa izin UIN Suska Riau.



UIN SUSKA RIAU

Hak Cipta Dilindungi Undang-Undang

1. Dilarang mengutip sebagian atau seluruh karya tulis ini tanpa mencantumkan dan menyebutkan sumber:
 - a. Pengutipan hanya untuk kepentingan pendidikan, penelitian, penulisan karya ilmiah, penyusunan laporan, penulisan kritik atau tinjauan suatu masalah.
 - b. Pengutipan tidak merugikan kepentingan yang wajar UIN Suska Riau.
2. Dilarang mengumumkan dan memperbanyak sebagian atau seluruh karya tulis ini dalam bentuk apapun tanpa izin UIN Suska Riau.





UIN SUSKA RIAU

© Hak cipta milik UIN Suska Riau

State Islamic University of Sultan Syarif Kasim Riau

Hak Cipta Dilindungi Undang-Undang

1. Dilarang mengutip sebagian atau seluruh karya tulis ini tanpa mencantumkan dan menyebutkan sumber:
 - a. Pengutipan hanya untuk kepentingan pendidikan, penelitian, penulisan karya ilmiah, penyusunan laporan, penulisan kritik atau tinjauan suatu masalah.
 - b. Pengutipan tidak merugikan kepentingan yang wajar UIN Suska Riau.
2. Dilarang mengumumkan dan memperbanyak sebagian atau seluruh karya tulis ini dalam bentuk apapun tanpa izin UIN Suska Riau.





CURRICULUM VITAE

Shoumi Surniakhrat is the first daughter of Mr. Muhammad and Mrs. Irma Suraya. She was born in Perawang, November 21st, 2000. In 2012 she was graduated from SDIT I'aaatuth Thalibiin Perawang;. She finished her study at MTs Anshor Al-Sunnah Air Tiris in 2015 and MAS Anshor Al-Sunnah Air Tiris in 2018.

In 2018, she was accepted as one of the students in English Education Department, Faculty of Education and Teacher Training, UIN Suska Riau. On July 2021, she was doing KKN (Kuliah Kerja Nyata) program in Koto Gasib, Siak. Then, she was doing Pre-Service Teacher Practice (PPL) program at SMP Negeri 4 Koto Gasib. Finally, she pashed thesis examination for her undergraduate program entitled “The Effect of Using Photographic Image on Students' Writing Ability at SMP Negeri 4 Koto Gasib”.

Hak Cipta Dilindungi Undang-Undang

1. Dilarang mengutip sebagian atau seluruh karya tulis ini tanpa mencantumkan dan menyebutkan sumber:
 - a. Pengutipan hanya untuk kepentingan pendidikan, penelitian, penulisan karya ilmiah, penyusunan laporan, penulisan kritik atau tinjauan suatu masalah.
 - b. Pengutipan tidak merugikan kepentingan yang wajar UIN Suska Riau.
2. Dilarang mengumumkan dan memperbanyak sebagian atau seluruh karya tulis ini dalam bentuk apapun tanpa izin UIN Suska Riau.