



UIN SUSKA RIAU

**PENGARUH KEMASAN DAN KUALITAS PRODUK
TERHADAP KEPUTUSAN PEMBELIAN
MI LEMONILO
(Studi pada Masyarakat Kecamatan Payakumbuh Utara
Di Kota Payakumbuh)**

SKRIPSI



Oleh

ZANI SILVIANI
NIM. 11870121794

UIN SUSKA RIAU

**PROGRAM STUDI MANAJEMEN
FAKULTAS EKONOMI DAN ILMU SOSIAL**

UNIVERSITAS ISLAM NEGERI SULTAN SYARIF KASIM RIAU

PEKANBARU

2022

© Hak cipta dan milik UIN Suska Riau

State Islamic University of Sultan Syarif Kasim Riau

Hak Cipta Dilindungi Undang-Undang

1. Dilarang mengutip sebagian atau seluruh karya tulis ini tanpa menyebutkan sumber:
 - a. Pengutipan hanya untuk kepentingan pendidikan, penelitian, penulisan karya ilmiah, penyusunan laporan, penulisan kritik atau tinjauan suatu masalah.
 - b. Pengutipan tidak merugikan kepentingan yang wajar UIN Suska Riau.
2. Dilarang mengumumkan dan memperbanyak sebagian atau seluruh karya tulis ini dalam bentuk apapun tanpa izin UIN Suska Riau.



UIN SUSKA RIAU

**PENGARUH KEMASAN DAN KUALITAS PRODUK
TERHADAP KEPUTUSAN PEMBELIAN
MI LEMONILO
(Studi pada Masyarakat Kecamatan Payakumbuh Utara
Di Kota Payakumbuh)**

SKRIPSI

*Diajukan Sebagai Salah Satu Syarat Untuk Memperoleh Gelar Sarjana Ekonomi
(SE) Pada Program Studi S1 Manajemen Fakultas Ekonomi Dan Ilmu Sosial
Universitas Islam Negeri Sultan Syarif Kasim Riau*



Oleh

ZANI SILVIANI
NIM. 11870121794

**PROGRAM STUDI MANAJEMEN
FAKULTAS EKONOMI DAN ILMU SOSIAL**

UNIVERSITAS ISLAM NEGERI SULTAN SYARIF KASIM RIAU

PEKANBARU

2022

© Hak cipta dan milik UIN Suska Riau

State Islamic University of Sultan Sarif Kasim Riau

Hak Cipta Dilindungi Undang-Undang

1. Dilarang mengutip sebagian atau seluruh karya tulis ini tanpa mencantumkan dan menyebutkan sumber:
 - a. Pengutipan hanya untuk kepentingan pendidikan, penelitian, penulisan karya ilmiah, penyusunan laporan, penulisan kritik atau tinjauan suatu masalah.
 - b. Pengutipan tidak merugikan kepentingan yang wajar UIN Suska Riau.
2. Dilarang mengumumkan dan memperbanyak sebagian atau seluruh karya tulis ini dalam bentuk apapun tanpa izin UIN Suska Riau.



2. Dilarang mengemukakan dan memperbanyak sebagian atau seluruh karya tulis ini dalam bentuk apapun tanpa izin UIN Suska Riau.
- a. Pengutipan hanya untuk kepentingan pendidikan, penelitian, penulisan karya ilmiah, penyusunan laporan, penulisan kritik atau tinjauan suatu masalah.
 - b. Pengutipan tidak merugikan kepentingan yang wajar UIN Suska Riau.

LEMBAR PERSETUJUAN SKRIPSI

NAMA : ZANI SILVIANI
 NIM : 11870121794
 KONSENTRASI : MANAJEMEN PEMASARAN
 PROGRAM STUDI : S1 MANAJEMEN
 FAKULTAS : EKONOMI DAN ILMU SOSIAL
 SEMESTER : VIII (DELAPAN)
 JUDUL : PENGARUH KEMASAN DAN KUALITAS PRODUK TERHADAP KEPUTUSAN PEMBELIAN MI LEMONILO (STUDI PADA MASYARAKAT KECAMATAN PAYAKUMBUH UTARA DI KOTA PAYAKUMBUH)
 TANGGAL UJIAN : 15 JULI 2022

DISETUJUI OLEH:

PEMBIMBING

M. RACHMADI, SE, MM
 NIK. 130 717 111

MENGETAHUI:

DEKAN



Dr. H. MAHYARNI, SE, MM
 NIP. 19700826 199903 2 001

KETUA PRODI

S1 MANAJEMEN

ASTUTI MEFLINDA, SE, MM
 NIP. 19720513 200701 2 018

- a. Pengutipan hanya untuk kepentingan pendidikan, penelitian, penulisan karya ilmiah, penyusunan laporan, penulisan kritik atau tinjauan suatu masalah.
 - b. Pengutipan tidak merugikan kepentingan yang wajar UIN Suska Riau.
2. Dilarang mengumumkan dan memperbanyak sebagian atau seluruh karya tulis ini dalam bentuk apapun tanpa izin UIN Suska Riau.

LEMBAR PENGESAHAN SKRIPSI

Nama : Zani Silviani
NIM : 11870121794
Jurusan : Manajemen
Fakultas : Ekonomi Dan Ilmu Sosial
Judul Skripsi : Pengaruh Kemasan dan Kualitas Produk terhadap Keputusan Pembelian
Mi Lemonilo (Studi pada Masyarakat Kecamatan Payakumbuh Utara di
Kota Payakumbuh)
Tanggal Ujian : 15 Juli 2022

Tim Penguji

Ketua
Dr. Julina, SE, M.Si



Sekretaris
Saipul Al Sukri, SE, M.Si



Penguji 1
Riki Hanri Malau, SE, MM

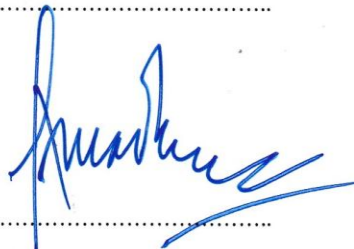

Penguji 2
Ferizal Rahmad, SE, MM





2. Dilarang mengemukakan dan memperbanyak sebagian atau seluruh karya tulis ini dalam bentuk apapun tanpa izin UIN Suska Riau.
- Pengutipan hanya untuk kepentingan pendidikan, penelitian, penulisan karya ilmiah, penyusunan laporan, penulisan kritik atau tinjauan suatu masalah.
 - Pengutipan tidak merugikan kepentingan yang wajar UIN Suska Riau.

Lampiran Surat:

Nomor : Nomor 25/2021

Tanggal : 10 September 2021

SURAT PERNYATAAN

Saya yang bertandatangan dibawah ini:

Nama : ZANI SILVIANI

NIM : 11870121794

Tempat/ Tgl. Lahir : Payakumbuh, 29 September 1999

Fakultas/Pascasarjana : Fakultas Ekonomi dan Ilmu Sosial

Prodi : S1 Manajemen

Judul Disertasi/Thesis/Skripsi/Karya Ilmiah lainnya* : **Pengaruh Kemasan dan Kualitas Produk terhadap Keputusan Pembelian Mi Lemonilo (Studi pada Masyarakat Kecamatan Payakumbuh Utara di Kota Payakumbuh).**

Menyatakan dengan sebenar-benarnya:

- Penulisan Disertasi/Thesis/Skripsi/Karya Ilmiah lainnya* dengan judul sebagaimana disebutkan diatas adalah hasil pemikiran dan penelitian saya sendiri.
- Semua kutipan pada karya tulis saya ini disebutkan sumbernya.
- Oleh karena itu Disertasi/Thesis/Skripsi/Karya Ilmiah lainnya* saya ini, saya sampaikan bebas dari plagiat.
- Apabila dikemudian hari terbukti terdapat plagiat dalam penulisan Disertasi/Thesis/Skripsi/(Karya Ilmiah lainnya*) saya tersebut, maka saya bersedia menerima sanksi sesuai peraturan perundang-undangan.

Demikianlah Surat Pernyataan ini saya buat dengan penuh kesadaran dan tanpa paksaan dari pihak manapun juga.

Pekanbaru, 23 Juli 2022

Yang membuat pernyataan

ZANI SILVIANI
NIM. 11870121794

*pilih salah satu sesuai jenis karya tulis

KATA PENGANTAR

بِسْمِ اللَّهِ الرَّحْمَنِ الرَّحِيمِ

Assalaamu 'alaikum Warahmatullaahi Wabarakaatuh

Alhamdulillahirabbil'alamiin, puji syukur penulis ucapkan kehadiran Allah *Subhanahu wa Ta'ala* karena berkat rahmat dan karunia-Nya kepada penulis serta shalawat dan salam semoga senantiasa tercurahkan kepada Nabi Muhammad *Shallallahu 'Alaihi wa Sallam*, sehingga penulis dapat menyelesaikan skripsi dengan judul “**Pengaruh Kemasan dan Kualitas Produk Terhadap Keputusan Pembelian Mi Lemonilo (Studi pada Masyarakat Kecamatan Payakumbuh Utara di Kota Payakumbuh)**”.

Skripsi ini diajukan untuk memenuhi persyaratan akademis dalam menyelesaikan program studi S1 Manajemen untuk memperoleh gelar Sarjana Ekonomi pada Fakultas Ekonomi dan Ilmu Sosial Universitas Islam Negeri Sultan Syarif Kasim Riau.

Skripsi ini penulis persembahkan secara khusus kepada harta paling berharga bagi penulis yaitu kedua orang tua, Papa tercinta Marzali, dan Mama tersayang Lisma Wati yang selalu memberikan kasih sayang yang begitu tulus dan ikhlas, selalu memberikan nasehat dan semangat serta apresiasi kepada penulis dan selalu mendo'akan yang terbaik untuk penulis. Tak lupa juga penulis ucapkan terima kasih untuk saudari penulis yaitu Kakanda Welli Marlisa, M.Pd yang telah memberikan dukungan, arahan, dan motivasi dalam menyelesaikan skripsi ini serta kedua saudara penulis yaitu Kakanda Findri Marzola, S.Kom dan Muhammad Rizki Akbar yang selalu memberikan kasih sayang, perhatian,



dukungan dan do'a untuk penulis. Kemudian penulis juga mengucapkan terima kasih banyak kepada habibii Fadil Arrahman, S.Sos. yang selalu memberikan dukungan, motivasi, apresiasi, do'a, dan yang selalu ikhlas dan tulus membantu penulis beberapa tahun terakhir hingga saat ini. Dan juga terima kasih teman-teman dan kerabat yang tidak bisa penulis sebutkan satu persatu, yang senantiasa memberikan dukungan dan mendo'akan penulis agar dapat menyelesaikan skripsi ini dengan baik. Jazakumullah Khairan Katsira.

Proses penyusunan skripsi ini tentunya penulis tidak terlepas dari bantuan berbagai pihak yang memberikan bimbingan, arahan, bantuan, dan dukungan. Oleh karena itu, dalam kesempatan ini dengan penuh kerendahan hati penulis ingin mengucapkan terima kasih kepada:

Bapak Prof. Dr. Khairunnas, M.Ag selaku Rektor Universitas Islam Negeri Sultan Syarif Kasim Riau.

Ibu Dr. Mahyarni, SE. MM selaku Dekan Fakultas Ekonomi dan Ilmu Sosial Universitas Islam Negeri Sultan Syarif Kasim Riau.

Bapak Dr. Kamaruddin S.Sos, M.Si selaku Wakil Dekan I Fakultas Ekonomi dan Ilmu Sosial Universitas Islam Negeri Sultan Syarif Kasim Riau.

4. Bapak Dr. Mahmuzar, M.Hum selaku Wakil Dekan II Fakultas Ekonomi dan Ilmu Sosial Universitas Islam Negeri Sultan Syarif Kasim Riau.

5. Ibu Dr. Julina, SE, M.Si selaku Wakil Dekan III Fakultas Ekonomi dan Ilmu Sosial Universitas Islam Negeri Sultan Syarif Kasim Riau.

6. Ibu Astuti Meflinda, SE, MM selaku Ketua Jurusan S1 Manajemen Fakultas Ekonomi dan Ilmu Sosial Universitas Islam Negeri Sultan Syarif Kasim Riau.



7. Bapak Fakhurrozi, SE, MM selaku Sekretaris Jurusan S1 Manajemen Fakultas Ekonomi dan Ilmu Sosial Universitas Islam Negeri Sultan Syarif Kasim Riau.

Ibu Nurrahmi Hayani, SE, MBA selaku Penasehat Akademik yang telah memberikan bimbingan kepada penulis selama masa perkuliahan di Fakultas Ekonomi dan Ilmu Sosial Universitas Islam Negeri Sultan Syarif Kasim Riau.

Bapak M. Rachmadi SE, MM sebagai pembimbing yang telah memberikan arahan serta motivasi dan nasehat yang sangat berharga kepada penulis mulai dari penyusunan proposal hingga pembuatan skripsi.

8. Bapak/Ibu Dosen dan karyawan Tata Usaha Fakultas Ekonomi dan Ilmu Sosial Universitas Islam Negeri Sultan Syarif Kasim Riau.

9. Seluruh masyarakat Kecamatan Payakumbuh Utara yang memberikan kesempatan dan bantuan kepada penulis untuk melakukan penelitian sehingga skripsi ini dapat diselesaikan.

10. Musdalifah, Fajzilah Rahmadani, Widya Wisti Ningsih, dan seluruh teman-teman lokal F S1 Manajemen angkatan 2018 dan seluruh teman-teman lokal B Konsentrasi Manajemen Pemasaran angkatan 2018. Terima kasih atas kebersamaannya selama perkuliahan dan dukungan serta bantuan kepada penulis dalam menyelesaikan perkuliahan hingga tahap skripsi ini.

11. Seluruh pihak yang telah membantu penulis dalam penulisan skripsi ini yang tidak dapat penulis sebutkan satu-persatu, terima kasih untuk segala dukungan, kebaikan dan bantuan semuanya kepada penulis.

Semoga segala kebaikan dan bantuan kepada penulis menjadi nilai ibadah dan



- © Hak cipta milik UIN Suska Riau
- Hak Cipta Dilindungi Undang-Undang
1. Dilarang menyalin, mendistribusikan, atau menyalin seluruh atau sebagian dari isi ini tanpa mencantumkan dan menyebutkan sumber:
 2. Dilarang mengumumkan dan memperbanyak sebagian atau seluruh karya tulis ini dalam bentuk apapun tanpa izin UIN Suska Riau.
- a. Pengutipan hanya untuk kepentingan pendidikan, penelitian, penulisan karya ilmiah, penyusunan laporan, penulisan kritik atau tinjauan suatu masalah.
 - b. Pengutipan tidak merugikan kepentingan yang wajar UIN Suska Riau.

State Islamic University of Sultan Syarif Kasim Riau

diberikan balasan yang berlipat ganda oleh Allah *Subhanahu wa Ta'ala*. Dalam penulisan skripsi ini, penulis menyadari bahwa skripsi yang telah disusun ini masih jauh dari kesempurnaan dan masih banyak kekurangan, keterbatasan, baik isi maupun konsep penyusunan. Oleh karena itu, penulis menerima dengan terbuka kritik dan saran yang berhubungan dengan skripsi ini yang bersifat membangun dari berbagai pihak demi kesempurnaan skripsi ini dan selanjutnya.

Akhir kata penulis ucapkan terima kasih dan penulis berharap semoga skripsi ini dapat bermanfaat bagi seluruh pembaca maupun untuk penelitian selanjutnya.

Aamiin Yaa Allah Aamiin Yaa Rabbal'alamiin.

Wassalaamu 'alaikum Warahmatullaahi Wabarakaatuh

Pekanbaru, 22 Juni 2021
Penulis,

ZANI SILVIANI
11870121794

UIN SUSKA RIAU

DAFTAR ISI

	ABSTRAK	i
	KATA PENGANTAR	ii
	DAFTAR ISI	vi
	DAFTAR TABEL	ix
	DAFTAR GAMBAR	x
	DAFTAR LAMPIRAN	xi
	BAB I PENDAHULUAN	
	A. Latar Belakang Masalah	1
	B. Rumusan Masalah	9
	C. Tujuan Penelitian	10
	D. Manfaat Penelitian	11
	E. Sistematika Penulisan.....	12
	BAB II KAJIAN PUSTAKA	
	A. Landasan Teori.....	14
	1. Kemasan	14
	2. Kualitas Produk.....	21
	3. Keputusan Pembelian.....	23
	4. Pandangan Islam	32
	B. Penelitian Terdahulu	36
	C. Kerangka Pemikiran.....	41
	D. Konsep Operasional Variabel	42
	E. Hipotesis Penelitian	43
	BAB III METODE PENELITIAN	
	A. Lokasi dan Waktu Penelitian	44
	B. Jenis dan Sumber data	44
	1. Jenis Data	44
	2. Sumber Data.....	44
	C. Teknik Pengumpulan Data.....	45

D.	Skala Pengukuran.....	45
E.	Populasi dan Sampel	46
1.	Populasi	46
2.	Sampel.....	47
	Analisis Data	49
	Uji Kualitas Data.....	49
1.	Uji Validitas	49
2.	Uji Reliabilitas.....	49
3.	Uji Normalitas	50
H.	Uji Asumsi Klasik	50
1.	Uji Multikolonieritas	50
2.	Uji Autokorelasi	51
3.	Uji Heteroskedastisitas.....	52
I.	Analisis Regresi Linier Berganda	52
J.	Uji Hipotesis.....	53
1.	Uji Pengaruh Parsial (T)	53
2.	Uji Pengaruh Simultan (F)	54
3.	Uji Koefisien Determinasi (R ²)	55
BAB IV GAMBARAN UMUM LOKASI PENELITIAN		
	Letak Geografis Kecamatan Payakumbuh Utara	56
	Keadaan Demografis	57
	Keadaan Sosial	58
	Visi dan Misi Kecamatan Payakumbuh Utara	59
	Struktur, Tugas, dan Fungsi Organisasi	59
BAB V HASIL PENELITIAN DAN PEMBAHASAN		
	Karakteristik Responden	67
1.	Responden Berdasarkan Jenis Kelamin	67
2.	Responden Berdasarkan Usia.....	67
3.	Responden Berdasarkan Jenis Pekerjaan	68
	Analisis Deskriptif	69

Hak Cipta Dilindungi Undang-Undang

1. Dilarang mengutip sebagian atau seluruh karya tulis ini tanpa mencantumkan dan menyebutkan sumber.
- a. Pengutipan hanya untuk kepentingan pendidikan, penelitian, penulisan karya ilmiah, penyusunan laporan, penulisan kritik atau tinjauan suatu masalah.
- b. Pengutipan tidak merugikan kepentingan yang wajar UIN Suska Riau.

2. Dilarang mengumumkan dan memperbanyak sebagian atau seluruh karya tulis ini dalam bentuk apapun tanpa izin UIN Suska Riau.

1. Variabel Kemasan (X1)	69
2. Variabel Kualitas Produk (X2)	70
3. Variabel Keputusan Pembelian (Y)	72
Uji Kualitas Instrumen Penelitian	73
1. Hasil Uji Validitas	74
2. Hasil Uji Realibilitas	75
3. Hasil Uji Normalitas	76
Uji Asumsi Klasik	78
1. Hasil Uji Multikolonieritas	78
2. Hasil Uji Autokolerasi	80
3. Hasil Uji Heteroskedastisitas	81
Analisis Regresi Linier Berganda	82
F. Uji Hipotesis	84
1. Uji Pengaruh Parsial (T)	84
2. Uji Pengaruh Simultan (F)	85
3. Uji Koefisien Determinasi (R ²)	86
G. Pembahasan	87
BAB VI KESIMPULAN DAN SARAN	
A. Kesimpulan	90
B. Saran	91

DAFTAR PUSTAKA

LAMPIRAN

DAFTAR TABEL

Hak Cipta dan Dindingi Undang-Undang
 1. Dilindungi hak cipta dan Dindingi Undang-Undang
 a. Pengutipan hanya untuk kepentingan pendidikan, penelitian, penulisan karya ilmiah, penyusunan laporan, penulisan kritik atau tinjauan suatu masalah.
 b. Pengutipan tidak merugikan kepentingan yang wajar UIN Suska Riau.
 2. Dilarang mengumumkan dan memperbanyak sebagai bagian atau seluruh karya tulis ini dalam bentuk apapun tanpa izin UIN Suska Riau.

© Hak cipta milik UIN Suska Riau
 State Islamic University of Sultan Syarif Kasim Riau

	Halaman
Tabel 1	Data Konsumsi Mi Instan di Indonesia Dibanding Dunia 3
Tabel 2	Data Kependudukan Masyarakat Kecamatan Payakumbuh Utara..... 6
Tabel 3	Penelitian Terdahulu 36
Tabel 4	Definisi Konsep Operasional Variabel Penelitian..... 42
Tabel 5	Klasifikasi Alat Ukur 46
Tabel 6	Batas Daerah, Letak Geografis, Luas Daerah, dan Ketinggian dari Permukaan Laut di Kecamatan Payakumbuh Utara 57
Tabel 7	Jumlah Penduduk Kecamatan Payakumbuh Utara Berdasarkan Kelurahan dan Jenis Kelamin..... 58
Tabel 8	Responden Berdasarkan Jenis Kelamin 67
Tabel 9	Responden Berdasarkan Usia..... 68
Tabel 10	Responden Berdasarkan Pekerjaan 68
Tabel 11	Rekapitulasi Tanggapan Responden Terhadap Variabel Kemasan 69
Tabel 12	Rekapitulasi Tanggapan Responden Terhadap Variabel Kualitas Produk 70
Tabel 13	Rekapitulasi Tanggapan Responden Terhadap Variabel Keputusan Pembelian..... 72
Tabel 14	Hasil Uji Validitas 74
Tabel 15	Hasil Uji Realibilitas 75
Tabel 16	Hasil Uji Multikolonieritas..... 79
Tabel 17	Uji Heterokedastisitas 81
Tabel 18	Hasil Analisis Regresi Linear Berganda 82
Tabel 19	Hasil Uji Pengaruh Parsial (Uji T) 85
Tabel 20	Uji Pengaruh Simultan (Uji F) 86
Tabel 21	Hasil Uji Koefisien Determinasi (R ²)..... 87

DAFTAR GAMBAR

- © Hak Cipta milik UIN Suska Riau
- Hak Cipta Dilindungi Undang-Undang
1. Dilarang mengutip sebagian atau seluruh karya tulis ini tanpa mengcantumkan dan menyebutkan sumber:
 - a. Pengutipan hanya untuk kepentingan pendidikan, penelitian, penulisan karya ilmiah, penyusunan laporan, penulisan kritik atau tinjauan suatu masalah.
 - b. Pengutipan tidak merugikan kepentingan yang wajar UIN Suska Riau.
2. Dilarang mengumumkan dan memperbanyak sebagian atau seluruh karya tulis ini dalam bentuk apapun tanpa izin UIN Suska Riau.

	Halaman
Gambar 1 Produk Lemonilo yang Pernah Dibeli.....	6
Gambar 2 Responden Memperhatikan Kemasan.....	7
Gambar 3 Responden Memperhatikan Kualitas	8
Gambar 4 Alasan Responden Membeli Mi Lemonilo	8
Gambar 5 Faktor-faktor yang Mempengaruhi Keputusan Pembelian	24
Gambar 6 Model Proses Pembelian Lima Tahap.....	27
Gambar 7 Kerangka Pemikiran.....	41
Gambar 8 Struktur Organisasi Kecamatan Payakumbuh Utara.....	60
Gambar 9 Uji Normalitas Histogram	77
Gambar 10 Uji Normalitas Garis Plot.....	77
Gambar 11 Uji Heterokedastisitas	81

DAFTAR LAMPIRAN

	Halaman
Lampiran 1 Uji Coba Kuesioner Penelitian.....	95
Lampiran 2 Tabulasi Data Uji Coba Kuesioner	99
Lampiran 3 Hasil Validasi Uji Coba Kuesioner Penelitian	100
Lampiran 4 Kuesioner Penelitian	101
Lampiran 5 Tabulasi Data Kuesioner Penelitian	105
Lampiran 6 Distribusi Jawaban Responden	107
Lampiran 7 Uji Validitas	113
Lampiran 8 Uji Reliabilitas	116
Lampiran 9 Uji Normalitas	117
Lampiran 10 Uji Multikolonieritas.....	118
Lampiran 11 Uji Heterokedastisitas.....	118
Lampiran 12 Uji Autokorelasi	119
Lampiran 13 Analisis Regresi Linier Berganda.....	119
Lampiran 14 Uji Secara Parsial (T)	119
Lampiran 15 Uji Secara Simultan (F).....	120
Lampiran 16 Uji Koefisien Determinasi (R ²)	120
Lampiran 17 Surat Pra Riset	121
Lampiran 18 Surat Izin Riset	122
Lampiran 19 Surat Rekomendasi DPMPTSP Provinsi Riau	123
Lampiran 20 Surat Rekomendasi DPMPTSP Provinsi Sumatera Barat	124
Lampiran 21 Surat Izin Riset DPMPTSP Kota Payakumbuh.....	125
Lampiran 22 Surat Keterangan Telah Selesai Penelitian.....	126

- Hak Cipta Dilindungi Undang-Undang
1. Dilarang mengutip sebagian atau seluruh karya tulis ini tanpa mencantumkan dan menyebutkan sumber.
 - a. Pengutipan hanya untuk kepentingan pendidikan, penelitian, penulisan karya ilmiah, penyusunan laporan, penulisan kritik atau tinjauan suatu masalah.
 - b. Pengutipan tidak merugikan kepentingan yang wajar UIN Suska Riau.
2. Dilarang mengumumkan dan memperbanyak sebagian atau seluruh karya tulis ini dalam bentuk apapun tanpa izin UIN Suska Riau.

BAB I

PENDAHULUAN

A. Latar Belakang Masalah

Di era globalisasi ini, persaingan perdagangan sangatlah ketat. Dimana banyak perusahaan berlomba-lomba menciptakan produk dan menjualnya ke konsumen dengan berbagai cara supaya produk mereka dikenal oleh konsumen. Perkembangan usaha yang bermunculan baik usaha kecil maupun usaha besar yang berdampak pada persaingan yang ketat antar usaha baik sejenis maupun yang tidak sejenis. Perusahaan harus dituntut menciptakan sebuah produk yang baik jika ingin bertahan dalam persaingan perdagangan. Perusahaan akan berhasil jika mendapatkan konsumen yang banyak dan konsumen mampu mengenal produk tersebut.

Selain itu, keputusan pembelian telah menjadi faktor penting bagi sebuah perusahaan dalam memperhatikan konsumennya. Keberhasilan perusahaan dalam mempengaruhi konsumen dalam keputusan pembelian sangat didukung oleh upaya konstruksi komunikasi dengan konsumen dengan cara membangun pasar untuk konsumen serta strategi pemasaran seperti menciptakan inovasi produk. Proses keputusan pembelian kompleksitas sering melibatkan keputusan yang berbeda-beda. Keputusan melibatkan memilih antara dua atau lebih alternatif mode tindakan. Untuk itu perlu bagi perusahaan berupaya dalam memperhatikan keputusan pembelian konsumen sehingga perusahaan mengerti akan keputusan pembelian konsumen dalam membeli suatu produk.



2. Dilarang mengemukakan dan memperbanyak sebagian atau seluruh karya tulis ini dalam bentuk apapun tanpa izin UIN Suska Riau.

1. Dilarang menyalin, mengutip, atau memperbanyak sebagian atau seluruh karya tulis ini dalam bentuk apapun tanpa izin UIN Suska Riau.
- a. Pengutipan hanya untuk kepentingan pendidikan, penelitian, penulisan karya ilmiah, penyusunan laporan, penulisan kritik atau tinjauan suatu masalah.
- b. Pengutipan tidak merugikan kepentingan yang wajar UIN Suska Riau.

Untuk memberikan pengaruh kepada konsumen salah satu cara yang dilakukan oleh perusahaan adalah dengan memperhatikan kemasan dan kualitas produk. Produk yang baik adalah produk yang bisa menjadi solusi dari masalah yang dihadapi konsumen. Semakin konsumen tertarik terhadap suatu produk yang ditawarkan oleh perusahaan, maka semakin besar pula untuk mendapatkan konsumen. Kualitas yang baik juga merupakan salah satu syarat yang harus dipenuhi perusahaan jika ingin produknya laku di pasaran. Sehingga perusahaan akan selalu memberikan kualitas terbaiknya kepada konsumen agar konsumen terus melakukan pembelian terhadap produk yang mereka tawarkan. Jika kualitas produk baik, maka konsumen akan mengenal dan mengingat produk tersebut dengan baik. Bahkan konsumen akan loyal terhadap produk tersebut. Untuk itu perusahaan berlomba-lomba dalam menciptakan produk dan menjual ke konsumen supaya produk tersebut menjadi alasan konsumen dalam mengambil keputusan pembelian.

Selain kualitas produk salah satu faktor yang menambah ketertarikan konsumen dalam membeli suatu barang adalah faktor kemasan yang menarik. Kemasan yang menarik akan mempercepat kelancaran penjualan barang. Menurut **Sopiah dan Sangadji (2016:285)**, Charles A. Bresrin dari *Modern Packaging Magazine* Amerika mengatakan bahwa: “kemasan tidak hanya merupakan pelayanan tetapi juga sebagai *salesman* dan pembawa kepercayaan, di mana suatu kemasan merupakan penglihatan akhir dari konsumen yang dapat dipercaya.”

Di zaman sekarang, tidak sedikit orang ingin serba instan, bahkan dalam kuliner pun ingin serba instan. Sebagian orang mengonsumsi makanan instan



2. Dilarang mengemukakan dan memperbanyak sebagian atau seluruh karya tulis ini dalam bentuk apapun tanpa izin UIN Suska Riau.

Hak Cipta Dilindungi Undang-Undang
1. Dilarang mengutip sebagian atau seluruh karya tulis ini tanpa mencantumkan dan menyebutkan sumber:
a. Pengutipan hanya untuk kepentingan pendidikan, penelitian, penulisan karya ilmiah, penyusunan laporan, penulisan kritik atau tinjauan suatu masalah.
b. Pengutipan tidak merugikan kepentingan yang wajar UIN Suska Riau.

© Hak Cipta milik UIN Suska Riau
State Islamic University of Sultan Syarif Kasim Riau

memiliki berbagai alasan. Misalnya ingin menghemat waktu dan tenaga, ingin praktis, ingin makanan tetap awet, bahkan ada yang beralasan mempermudah menyajikan makanan disaat pekerjaan yang sangat padat, dan juga mudah dibawa kemanamana. Salah satu makanan instan adalah mi instan. Di Indonesia, mi instan digemari karena dalam penyajiannya yang mudah, beragam variasi rasa, dan harga yang terjangkau. Meskipun sebagian besar makanan pokok utama di Indonesia adalah nasi, namun mi instan menjadi salah satu pokok makanan pengganti yang cukup diminati di Indonesia karena salah satu bentuk pangan yang memiliki sumber karbohidrat tinggi. Bahkan orang Indonesia makan mi instan tidak lengkap tanpa disertai nasi, walaupun ini berbahaya dari segi medis/kesehatan. Berikut data dari *World Instant Noodles Association (WINA)* konsumsi mie instan di Indonesia dibanding dunia :

Tabel 1.: Data Konsumsi Mi Instan di Indonesia Dibanding Dunia

NO	NEGARA	2016	2017	2018	2019	2020
1	China / Hongkong	385.2	389.6	402.5	414.5	463.5
2	Indonesia	130.1	126.2	125.4	125.2	126.4
3	Vietnam	49.2	50.6	52.0	54.3	7s0.3
4	India	42.7	54.2	60.6	67.3	67.3
5	Jepang	56.6	56.6	57.8	56.3	59.7

Sumber: *World Instan Noodles Association (WINA)*

Dari data di atas dapat dilihat bahwa Indonesia merupakan peringkat kedua tertinggi mengkonsumsi mi instan di dunia. Di urutan pertama yaitu China/Hongkong. Menurut data *World Instant Noodles Asosiation (WINA)*,



2. Dilarang mengemukakan dan memperbanyak sebagian atau seluruh karya tulis ini dalam bentuk apapun tanpa izin UIN Suska Riau.

a. Pengutipan hanya untuk kepentingan pendidikan, penelitian, penulisan karya ilmiah, penyusunan laporan, penulisan kritik atau tinjauan suatu masalah.
b. Pengutipan tidak merugikan kepentingan yang wajar UIN Suska Riau.

konsumsi mi instan di Indonesia di tahun 2016 mencapai 130,1 miliar bungkus (Gugus). Namun di tahun berikutnya pada 2017 mengalami penurunan, yaitu dengan jumlah 126,2 miliar bungkus. Di tahun berikutnya pun juga mengalami penurunan yaitu dengan jumlah 125,4 miliar bungkus pada tahun 2018. Pada tahun 2019 juga kembali mengalami penurunan yaitu dengan jumlah 125,2 miliar bungkus. Sementara itu, konsumsi mi instan di Indonesia pada tahun 2020 telah mengalami peningkatan dengan jumlah 126,4 miliar bungkus. Pertumbuhan ini membuka ruang untuk perusahaan dalam menciptakan dan menjual produk mi instan di Indonesia. Dengan demikian, Indonesia merupakan negara yang gemar mengonsumsi mi instan.

Di Indonesia banyak perusahaan yang bergerak dalam bidang produksi makanan. Kementerian Perindustrian Republik Indonesia mencatat sebanyak 254 perusahaan yang memproduksi makanan. Salah satu perusahaan mi instan di Indonesia adalah PT. Lemonilo Indonesia Sehat yang memiliki beberapa produk yang beraneka ragam selain mi instan. Produk Lemonilo yang menawarkan pola hidup sehat dan konsumsi bahan makanan alami dapat mendorong pada keputusan pembelian.

Dari segi kemasan masing-masing dari varian rasa mi Lemonilo memiliki warna kemasan yang berbeda tetapi memiliki warna yang ciri khas dibanding mi lainnya. Untuk kemasan mi goreng Lemonilo dan mi Lemonilo rasa ayam bawang, mi ini memang menawarkan sensasi makan sehat dengan nuansa serba hijauannya. Produk mi sehat ini menjadi semakin terlihat menarik dengan sentuhan motif batik kawung pada bungkusnya. Untuk mi Lemonilo rasa kari ayam sama



2. Dilarang mengumumkan dan memperbanyak atau seluruhnya tanpa izin UIN Suska Riau.

1. Dilarang menjual atau seluruhnya tanpa izin UIN Suska Riau:
 - a. Pengutipan hanya untuk kepentingan pendidikan, penelitian, penulisan karya ilmiah, penyusunan laporan, penulisan kritik atau tinjauan suatu masalah.
 - b. Pengutipan tidak merugikan kepentingan yang wajar UIN Suska Riau.

dengan varian lain, kemasan mi Lemonilo rasa kari ayam dibungkus dengan plastik tebal berwarna kuning. Hal ini cukup memudahkan kita ketika mencarinya di jajaran rak mie instan. Sedangkan mi Lemonilo rasa pedas Korea ama dengan varian lain yaitu menggunakan plastik yang cukup tebal. Hanya saja varian ini berwarna dasar putih.

Dari segi kualitas mi Lemonilo dibuat dengan bahan dasar bayam organik. Dikelengkapi dengan bumbu yang bebas dari *Monosodium Glutamate* (MSG), dan *Hydrolyzed Vegetable Protein* (HPV), pengawet, perasa dan pewarna buatan. Jika dibandingkan mie instan pada umumnya, mi Lemonilo memiliki kalori yang lebih rendah, yakni sekitar 280 hingga 320 kkal per porsinya. Selain itu, dikarenakan proses pembuatan mie ini dibuat dengan cara dipanggang dan bukan digoreng, maka kadar lemak yang terkandung pun lebih sedikit. Karena bahan dan proses pembuatan yang sehat itu, mi Lemonilo mengklaim bahwa mi Lemonilo aman untuk dikonsumsi setiap hari.

Shinta Nurfauzia (Co-CEO Lemonilo) mengatakan bahwa strategi pemasaran dari produk Lemnilo ini adalah dengan cara edukasi dan promosi serta bekerja sama dengan figur publik sehingga dapat tersampaikan dengan baik. Shinta memaparkan, terkait dengan target pasar dari produk-produknya, Lemonilo menasar para ibu karena ibu memiliki peran yang sangat besar dalam memilih produk yang baik untuk kesehatan keluarganya. Sehingga Lemonilo pun banyak melakukan strategi pemasaran yang ditujukan untuk kaum ibu. Selain itu kalangan anak-anak, remaja, orang dewasa, hingga orang tua yang baru ingin atau sudah menjalani hidup sehat dan mengurangi mengkonsumsi penyedap berlebihan juga dapat mengkonsumsi mi Lemonilo ini. Produk Lemonilo ini ditawarkan di seluruh



Indonesia melalui supermarket atau minimarket terdekat serta dapat dibeli secara online.

Berdasarkan wawancara peneliti dengan manajer Niagara Swalayan Payakumbuh pada tanggal 6 Desember 2021, beliau mengatakan bahwa penjualan Mi Lemonilo meningkat setiap tahunnya, ini berarti masyarakat Kota Payakumbuh gemar mengonsumsi Mi Lemonilo terutama masyarakat Kecamatan Payakumbuh Utara. Berikut data kependudukan masyarakat Kecamatan Payakumbuh Utara di Kota Payakumbuh, Sumatera Barat :

Tabel 2. Data Kependudukan Masyarakat Kecamatan Payakumbuh Utara

No	Jenis Kelamin	Jumlah
1	Laki-laki	15.995
2	Perempuan	16.247
	Total	32.242

Sumber : Badan Pusat Statistik Kota Payakumbuh

Untuk membuktikan hal tersebut dan untuk mengetahui respon dari masyarakat Kecamatan Payakumbuh Utara tentang Pengaruh Kemasan dan Kualitas Produk terhadap Keputusan Pembelian Mi Lemonilo peneliti menyebarkan kuesioner dalam bentuk *google form* kepada 100 orang responden. Anggapan dari responden dapat dilihat dari diagram *bar chart* berikut ini:

Gambar.1. Produk Lemonilo yang Pernah Dibeli

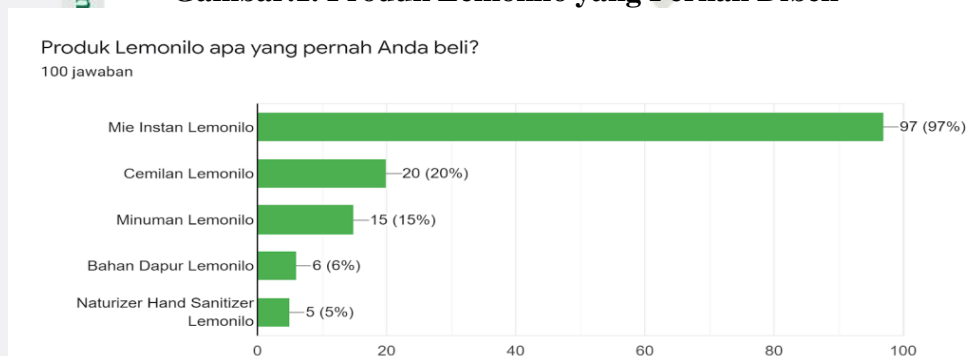

Sumber : Data Olahan 2022



- UIN SUSKA RIAU
- Hak Cipta dilindungi Undang-Undang
1. Dilarang mengutip sebagian atau seluruh karya tulis ini tanpa mencantumkan dan menyebutkan sumber:
- a. Pengutipan hanya untuk kepentingan pendidikan, penelitian, penulisan karya ilmiah, penyusunan laporan, penulisan kritik atau tinjauan suatu masalah.
- b. Pengutipan tidak merugikan kepentingan yang wajar UIN Suska Riau.
2. Dilarang mengumumkan dan memperbanyak sebagian atau seluruh karya tulis ini dalam bentuk apapun tanpa izin UIN Suska Riau.

Pada pertanyaan pertama, peneliti menanyakan produk Lemonilo apa saja yang pernah dibeli oleh responden. Dari diagram tersebut terlihat bahwa sebanyak 77% responden pernah membeli Mi Lemonilo, 20% responden pernah membeli pernilan Lemonilo, 15% minuman Lemonilo, 6% bahan dapur Lemonilo, dan 5% hand sanitizer Lemonilo. Ini berarti Mi lemonilo adalah produk terfavorit dan produk Lemonilo lainnya.

Gambar 2. Responden Memperhatikan Kemasan

Apakah Anda memperhatikan kemasan dalam membeli Mie Lemonilo?
100 jawaban

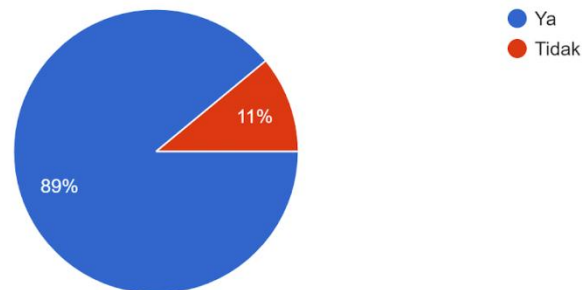

Sumber : Data Olahan 2022

Pada pertanyaan kedua, peneliti menanyakan apakah responden memperhatikan kemasan dalam membeli Mi Lemonilo. Dari diagram *pie chart* di atas terlihat dari 100 orang responden, 89% memperhatikan kemasan sedangkan sisanya 11% responden tidak memperhatikan kemasan dalam membeli Mi Lemonilo.



Gambar 3. Responden Memperhatikan Kualitas



Sumber : Data Olahan 2022

Pada pertanyaan ketiga, peneliti menanyakan apakah responden memperhatikan kualitas dalam membeli Mi Lemonilo. Dari diagram *pie chart* di atas dapat dilihat dari 100 orang responden, 95% memperhatikan kualitas sedangkan sisanya 5% tidak memperhatikan kualitas dalam membeli Mi Lemonilo.

Gambar 4. Alasan Responden Membeli Mi Lemonilo

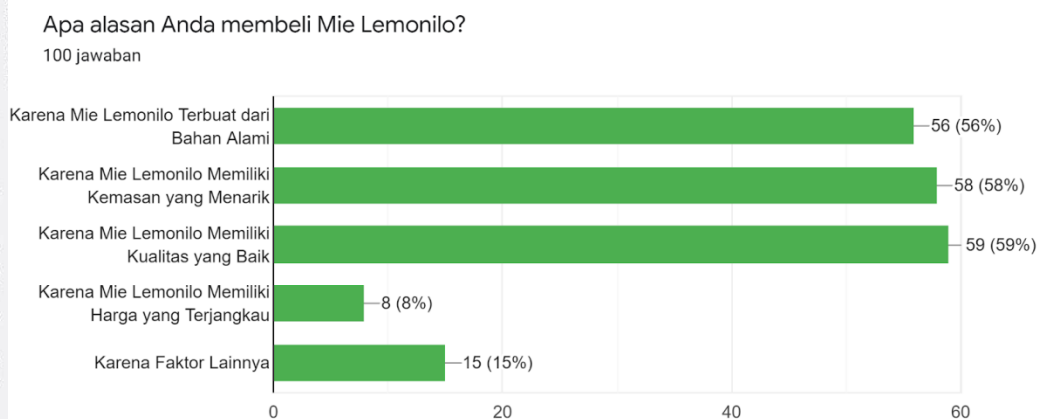

Sumber : Data Olahan 2022



© Hak cipta ini milik UIN Suska Riau
 State Islamic University of Sultan Syarif Kasim Riau

Hak Cipta Dilindungi Undang-Undang
 1. Dilarang mengutip sebagian atau seluruh karya tulis ini tanpa mencantumkan dan menyebutkan sumber.
 a. Pengutipan hanya untuk kepentingan pendidikan, penelitian, penulisan karya ilmiah, penyusunan laporan, penulisan kritik atau tinjauan suatu masalah.
 b. Pengutipan tidak merugikan kepentingan yang wajar UIN Suska Riau.
 2. Dilarang mengumumkan dan memperbanyak sebagian atau seluruh karya tulis ini dalam bentuk apapun tanpa izin UIN Suska Riau.

Pada pertanyaan keempat, peneliti menanyakan apa alasan responden membeli Mi Lemonilo. Dari diagram *bar chart* di atas, diketahui bahwa 59% responden beralasan membeli Mi Lemonilo karena memiliki kualitas yang baik, 58% beralasan membeli Mi Lemonilo memiliki kemasan yang menarik, 8% beralasan membeli Mi Lemonilo karena Mi Lemonilo terbuat dari bahan alami, 8% beralasan membeli Mi Lemonilo karena memiliki harga yang terjangkau, dan 15% beralasan karena faktor lainnya.

Dari pra riset yang dilakukan oleh peneliti tersebut dapat disimpulkan bahwa banyaknya masyarakat Kecamatan Payakumbuh Utara di Kota Payakumbuh mengkonsumsi Mi Lemonilo dengan memperhatikan kemasan dan kualitas produk dalam membeli Mi Lemonilo dan juga didukung oleh bahan dari Mi Lemonilo tersebut dibuat dari bahan alami.

Berdasarkan uraian yang telah dikemukakan di atas, maka penulis tertarik untuk melakukan penelitian dengan judul **“Pengaruh Kemasan dan Kualitas Produk Terhadap Keputusan Pembelian Mi Lemonilo (Studi pada Masyarakat Kecamatan Payakumbuh Utara di Kota Payakumbuh)**

B. Rumusan Masalah

Berdasarkan latar belakang yang telah diuraikan di atas, maka penulis merumuskan masalah sebagai berikut:

1. Apakah kemasan memiliki pengaruh terhadap keputusan pembelian Mi Lemonilo pada masyarakat Kecamatan Payakumbuh Utara di Kota Payakumbuh?



2. Apakah kualitas produk memiliki pengaruh terhadap keputusan pembelian Mi Lemonilo pada masyarakat Kecamatan Payakumbuh Utara di Kota Payakumbuh?

1. Dilarang mengikuti sebagian atau seluruh karya tulis ini tanpa mencantumkan hak cipta dilindungi Undang-Undang.

a. Pengutipan hanya untuk kepentingan pendidikan, penelitian, penulisan karya ilmiah, penyusunan laporan, penulisan kritik atau tinjauan suatu masalah.

b. Pengutipan tidak merugikan kepentingan yang wajar UIN Suska Riau.

2. Dilarang mengumumkan dan memperbanyak sebagian atau seluruh karya tulis ini dalam bentuk apapun tanpa izin UIN Suska Riau.

© Hak Cipta dilindungi Undang-Undang UIN Suska Riau State Islamic University of Sultan Syarif Kasim Riau

2. Apakah kemas dan kualitas produk memiliki pengaruh terhadap keputusan pembelian Mi Lemonilo pada masyarakat Kecamatan Payakumbuh Utara di Kota Payakumbuh?

Manakah diantara kedua variabel tersebut memiliki pengaruh yang paling kuat terhadap keputusan pembelian Mi Lemonilo pada masyarakat Kecamatan Payakumbuh Utara di Kota Payakumbuh?

2. Tujuan Penelitian

Berdasarkan rumusan masalah tersebut maka tujuan penelitian ini adalah sebagai berikut:

1. Untuk mengetahui apakah kemas memiliki pengaruh terhadap keputusan pembelian Mi Lemonilo pada masyarakat Kecamatan Payakumbuh Utara di Kota Payakumbuh?
2. Untuk mengetahui apakah kualitas produk memiliki pengaruh terhadap keputusan pembelian Mi Lemonilo pada masyarakat Kecamatan Payakumbuh Utara di Kota Payakumbuh?
3. Untuk mengetahui apakah kemas dan kualitas produk memiliki pengaruh terhadap keputusan pembelian Mi Lemonilo pada masyarakat Kecamatan Payakumbuh Utara di Kota Payakumbuh



4. Untuk mengetahui manakah diantara kedua variabel tersebut memiliki pengaruh yang paling kuat terhadap keputusan pembelian Mi Lemonilo pada masyarakat Kecamatan Payakumbuh Utara di Kota Payakumbuh?
- D. Manfaat Penelitian**
- Penelitian ini yang dilakukan akan memberikan beberapa kegunaan atau manfaat, antara lain :
- Bagi Penulis
- Penelitian ini bermanfaat untuk menambah wawasan penulis serta sebagai bentuk pengaplikasian ilmu pemasaran yang dimiliki, terutama hal-hal yang berkaitan dengan kemasan dan kualitas produk dalam mengambil keputusan pembelian.
- Bagi Masyarakat Kecamatan Payakumbuh Utara di Kota Payakumbuh
- Penelitian ini bermanfaat untuk menambah wawasan masyarakat Kecamatan Payakumbuh Utara di Kota Payakumbuh tentang kemasan dan kualitas produk khususnya produk Mi Lemonilo
3. Bagi Pembaca
- Bagi pembaca penelitian ini diharapkan dapat memberikan informasi yang berkaitan dengan kemasan dan kualitas produk dalam pengambilan keputusan pembelian.
1. Dilarang mengutip sebagian atau seluruh karya tulis ini tanpa mencantumkan dan menyebutkan sumber:
 a. Pengutipan hanya untuk kepentingan pendidikan, penelitian, penulisan karya ilmiah, penyusunan laporan, penulisan kritik atau tinjauan suatu masalah.
 b. Pengutipan tidak merugikan kepentingan yang wajar UIN Suska Riau.
2. Dilarang mengumumkan dan memperbanyak sebagian atau seluruh karya tulis ini dalam bentuk apapun tanpa izin UIN Suska Riau.



E. Sistematika Penulisan

- Hak Cipta Dilindungi Undang-Undang
1. Dilarang menyalin sebagian atau seluruh karya tulis ini tanpa mencantumkan dan menyebutkan sumbernya.
 - a. Pengutipan hanya untuk kepentingan pendidikan, penelitian, penulisan karya ilmiah, penyusunan laporan, penulisan kritik atau tinjauan suatu masalah.
 - b. Pengutipan tidak merugikan kepentingan yang wajar UIN Suska Riau.
 2. Dilarang mengumumkan dan memperbanyak sebagian atau seluruh karya tulis ini dalam bentuk apapun tanpa izin UIN Suska Riau.

© Hak cipta milik UIN Suska Riau

State Islamic University of Sultan Syarif Kasim Riau

Berikut sistematika penulisan yang akan diuraikan oleh peneliti dalam penelitian ini sebagai berikut :

BAB I : PENDAHULUAN

Dalam bab ini berisi tentang latar belakang masalah, rumusan masalah, tujuan dan manfaat penelitian serta rencana sistematika penulisan.

BAB II : KAJIAN PUSTAKA

Bab ini berisi tentang landasan teori, penelitian terdahulu, kerangka pemikiran, konsep operasional variabel penelitian, dan hipotesis penelitian.

BAB III : METODE PENELITIAN

Bab ini berisikan uraian tentang waktu dan lokasi penelitian, jenis dan sumber data, populasi dan sampel, teknik pengumpulan data, dan teknik analisis data.

BAB IV : GAMBARAN UMUM LOKASI PENELITIAN

Dalam bab ini diuraikan tentang letak geografis tempat penelitian, keadaan demografis struktur organisasi serta tugas dan wewenang dalam organisasi.

BAB V : HASIL PENELITIAN DAN PEMBAHASAN

Dalam bab ini berisikan hasil penelitian dan pembahasan dari hasil penelitian tentang pengaruh Kemasan dan Kualitas Produk

terhadap Keputusan Pembelian Mi Lemonilo (*Studi pada Masyarakat Kecamatan Payakumbuh Utara di Kota Payakumbuh*).

PENUTUP

Dalam bab ini berisi kesimpulan, saran, serta daftar pustaka yang diharapkan bermanfaat dalam membantu manajemen perusahaan

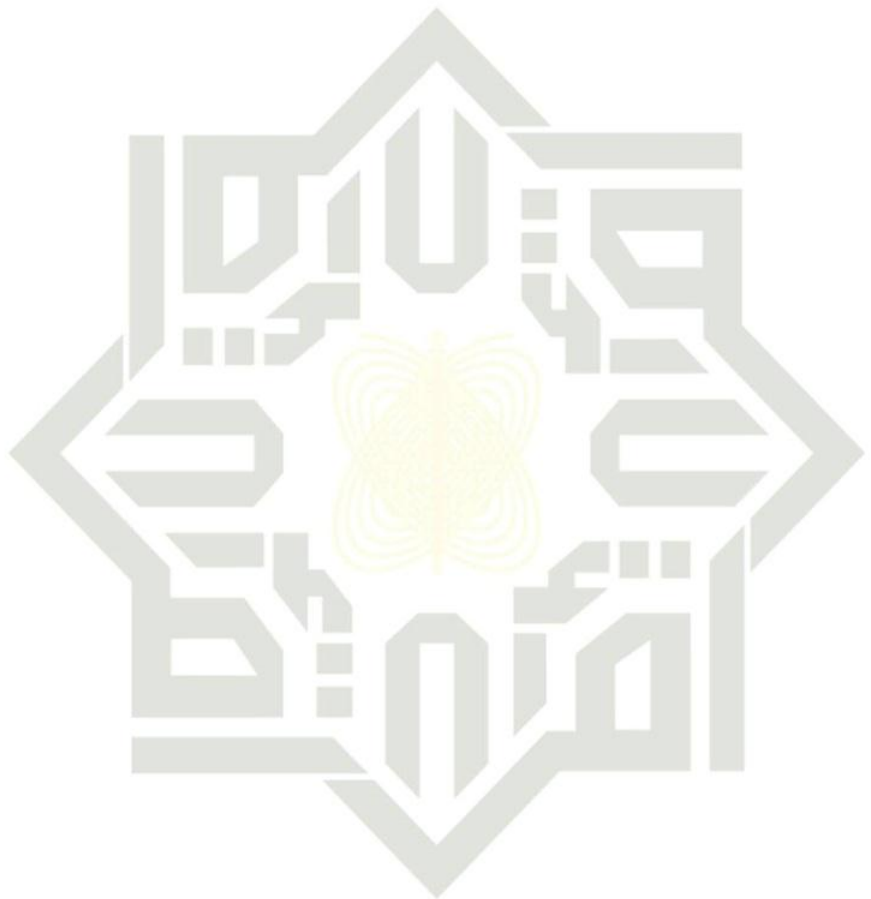

UIN SUSKA RIAU

Hak Cipta Dilindungi Undang-Undang

1. Dilarang mengutip sebagian atau seluruh karya tulis ini tanpa mencantumkan dan menyebutkan sumber:
 - a. Pengutipan hanya untuk kepentingan pendidikan, penelitian, penulisan karya ilmiah, penyusunan laporan, penulisan kritik atau tinjauan suatu masalah.
 - b. Pengutipan tidak merugikan kepentingan yang wajar UIN Suska Riau.
2. Dilarang mengumumkan dan memperbanyak sebagian atau seluruh karya tulis ini dalam bentuk apapun tanpa izin UIN Suska Riau.

BAB II

KAJIAN PUSTAKA

A. Landasan Teori

Pada bab ini peneliti akan menguraikan beberapa konsep, teori, dan pendapat para ahli yang berkaitan dengan penelitian ini. Pembahasan ini dilakukan supaya penelitian memiliki landasan teori yang kuat. Teori dan pendapat ahli yang dikemukakan adalah (1) kemasan, (2) kualitas produk, dan (3) keputusan pembelian.

B. Kemasan

Dalam subbagian ini akan membahas mengenai (1) pengertian kemasan, (2) manfaat kemasan, (3) tujuan kemasan dan (4) indikator kemasan.

C. Pengertian Kemasan

Menurut **Kotler (2001)** dalam **Sopiah dan Sangadji (2016:285)** kemasan adalah kegiatan merancang dan memproduksi pembungkus produk”. Sedangkan menurut **Mudra dalam Resmi, N., & Wismiarsi, T. (2015:3)** kemasan juga merupakan sesuatu yang dapat membuat konsumen tertarik serta manfaatnya dapat memberikan keamanan produk yang dilindunginya. Selain itu kemasan juga berperan sebagai tempat dari suatu produk untuk melindungi produk tersebut dan memberikan keamanan serta menciptakan daya tarik konsumen dalam membeli suatu produk, hal ini sesuai dengan pendapat **Mukhtar, S., & Nurif, M. (2015:161)**. Sedangkan menurut **Mulyawan, I. B., Handayani, B. R.,**



Dipokusumo, B., Werdiningsih, W., & Siska, A. I. (2019:465) bahwa pengemasan dapat menjaga dan mencegah pembusukan makanan dengan menghalangi masuknya oksigen dan udara yang mengandung banyak kontaminan.

Sekarang, kemasan sudah menjadi elemen pemasaran yang penting, dapat untuk media promosi menurut **Limakrisna, N., & Purba, T. P. (2019:83)**.

Berdasarkan beberapa pendapat ahli di atas dapat disimpulkan bahwa pengertian kemasan adalah pembungkus yang dirancang atau diciptakan untuk melindungi sebuah produk. Produk tidak akan terjamin terlindungi jika tidak disertai oleh kemasan yang baik. Kemasan yang menarik akan memberikan satu atau lebih nilai kepada pembeli dengan bentuk dan kualitas yang hampir sama. Ditambahkan pula bahwa kemasan memiliki fungsi utama, khususnya untuk mengamankan barang, terutama dari faktor luar.

B. Manfaat Kemasan

Menurut **Sopiah dan Sangadji (2016:294)** kemasan memiliki (3) tiga manfaat yaitu sebagai berikut :

1) Manfaat Komunikasi

Dalam kemasan, biasanya terdapat informasi produk atau pemberitahuan kepada konsumen seperti cara pemakaian produk, komposisi bahan, dan informasi khusus.



UIN SUSKA RIAU

Hak Cipta Dilindungi Undang-Undang

1. Dilarang mengutip sebagian atau seluruh karya tulis ini tanpa mencantumkan dan menyebutkan sumber.
 a. Pengutipan hanya untuk kepentingan pendidikan, penelitian, penulisan karya ilmiah, penyusunan laporan, penulisan kritik atau tinjauan suatu masalah.
 b. Pengutipan tidak merugikan kepentingan yang wajar UIN Suska Riau.

2. Dilarang mengumumkan dan memperbanyak sebagian atau seluruh karya tulis ini dalam bentuk apapun tanpa izin UIN Suska Riau.

2) Manfaat Fungsional

Peranan kemasan dalam fungsional seperti memberikan perlindungan, memberikan kemudahan dan kenyamanan dan penyimpanan.

Manfaat Perseptual

Peranan kemasan dalam perseptual yakni dapat membuat pemikiran konsumen teringat terhadap produk tertentu.

Tujuan Kemasan

Menurut **Malau, H. (2018:53)** ada beberapa tujuan kemasan yaitu sebagai berikut:

- 1) Memberikan perlindungan terhadap kerusakan
- 2) Membantu pengangkutan dan pengiriman secara aman
- 3) Membantu pajangan yang mudah dan swalayan (memasarkan produk dengan mudah dan efektif)
- 4) Membantu memastikan mudahnya penggunaan oleh pelanggan
- 5) Memberikan informasi kepada pelanggan
- 6) Membantu memastikan mudahnya penggunaan oleh pelanggan mengingat pentingnya kemasan bagi produk, para perancang kemasan perlu mempertimbangkan secara sungguh-sungguh



UIN SUSKA RIAU

7) Seberapa mudah untuk membuka dan menutup

8) Ukuran dan berat sesuai bagi pelanggan dan bagi distribusi

9) Warna dan grafisnya menarik dan apakah keduanya memberikan citra yang

10) Seberapa

Kemasan mudah disediakan dan dipajang

Kemasan anti rusak

Kemasan ramah lingkungan

Daya Tarik Kemasan

Menurut **Wirya dalam Rosandi dan Sudarwanto (2013:6)** mengatakan

bahwa daya tarik dalam kemasan digolongkan menjadi dua, sebagai berikut:

a) Daya tarik visual (estetika) mengacu pada penampilan kemasan yang mencakup unsur-unsur grafis. Semua unsur grafis untuk kemasan dikombinasikan untuk menciptakan suatu kesan yang memberikan daya tarik visual secara optimal.

b) Daya tarik visual (estetika) mengacu pada penampilan kemasan yang mencakup unsur-unsur grafis. Semua unsur grafis untuk kemasan dikombinasikan untuk menciptakan suatu kesan yang memberikan daya tarik visual secara optimal.

e. Indikator Kemasan

Menurut **Kotler dalam Sopiha dan Sangadji (2016:287)**, faktor yang mempengaruhi kemasan sebagai berikut :

1) Faktor Warna.



2. Dilarang mengumumkan dan memperbanyak sebagian atau seluruh karya tulis ini dalam bentuk apapun tanpa izin UIN Suska Riau.

1. Dilarang mengutip sebagian atau seluruh karya tulis ini tanpa mencantumkan dan menyebutkan sumber.
 - a. Pengutipan hanya untuk kepentingan pendidikan, penelitian, penulisan karya ilmiah, penyusunan laporan, penulisan kritik atau tinjauan suatu masalah.
 - b. Pengutipan tidak merugikan kepentingan yang wajar UIN Suska Riau.

Warna akan lebih membuat persepsi konsumen jauh terpikat dibandingkan melihat bentuk atau penampilan suatu produk. Beberapa fungsi warna pada kemasan yaitu sebagai identifikasi, menciptakan suatu citra, dan meningkatkan minat.

Faktor Bahan.

Beberapa bahan yang biasanya digunakan pada kemasan yaitu, kertas, botol, aluminium foil, plastik, dan logam.

Faktor Bentuk.

Berikut hal yang harus diperhatikan dalam bentuk kemasan. Bentuk kemasan yang sederhana, suatu bentuk yang teratur mempunyai daya tarik lebih, suatu bentuk yang seimbang, dan bentuk kemasan yang mudah terlihat.

Ukuran.

Ukuran kemasan disesuaikan dengan produk yang akan dikemas seperti panjang, tinggi, lebar, dan ketebalan produk tersebut.

5) Merek/logo.

Faktor-faktor yang biasanya dipertimbangkan dalam menetapkan merek produk yaitu sejarah, identitas (kekhasan), komunikatif dan simbolis.

Selanjutnya, kemasan yang baik harus mempertimbangkan dan dapat menampilkan beberapa faktor sebagai berikut.



UIN SUSKA RIAU

1) Faktor Pengamanan.

Kemasan yang baik seharusnya dapat memberikan perlindungan yang terjamin pada suatu produk agar produk terjaga sempurna dari faktor-faktor yang menyebabkan kerusakan, seperti benturan, cahaya matahari, air, serangga, dan faktor luar lainnya.

2) Faktor Ekonomi.

Perhitungan biaya produksi yang efektif termasuk pemilihan bahan sehingga biaya tidak melebihi proporsi manfaatnya.

3) Faktor Pendistribusian.

Kemasan harus mudah didistribusikan dari pabrik ke distributor atau pengecer hingga sampai ke pelanggan. Di tingkat distributor, kemudahan penyimpanan dan peletakan harus diperhatikan. Bentuk dan ukuran kemasan harus disesuaikan sehingga distributor tidak merasakan kesulitan dalam peletakan produk di rak atau tempat pemajangan.

4) Faktor Komunikasi.

Sebagai media komunikasi kemasan menerangkan dan mencerminkan produk, citra merek, dan juga bagian dari produksi dengan pertimbangan mudah dilihat, dipahami, dan diingat.

5) Faktor Ergonomic.

Hak Cipta Dilindungi Undang-Undang

© Hk cipta milik UIN Suska Riau
State Islamic University of Sultan Yarif Sasim Riau

1. Dilarang mengutip sebagian atau seluruh karya tulis ini tanpa mencantumkan dan menyebutkan sumber:

a. Pengutipan hanya untuk kepentingan pendidikan, penelitian, penulisan karya ilmiah, penyusunan laporan, penulisan kritik atau tinjauan suatu masalah.

b. Pengutipan tidak merugikan kepentingan yang wajar UIN Suska Riau.

2. Dilarang mengumumkan dan memperbanyak sebagian atau seluruh karya tulis ini dalam bentuk apapun tanpa izin UIN Suska Riau.



- Hak Cipta Dilindungi Undang-Undang
1. Dilarang mengutip sebagian atau seluruh karya tulis ini tanpa mencantumkan dan menyebutkan sumber:
 - a. Pengutipan hanya untuk kepentingan pendidikan, penelitian, penulisan karya ilmiah, penyusunan laporan, penulisan kritik atau tinjauan suatu masalah.
 - b. Pengutipan tidak merugikan kepentingan yang wajar UIN Suska Riau.

Mempertimbangkan agar kemasan praktis digunakan, seperti mudah dibawa atau dipegang, dibuka, dan mudah diambil. Pertimbangan ini memengaruhi bentuk kemasan dan kenyamanan konsumen.

8) Faktor Estetika.

Keindahan pada kemasan merupakan daya tarik visual yang mencakup pertimbangan penggunaan warna, bentuk, merek atau logo, ilustrasi, huruf, tata letak atau layout, dan maskot. Tujuannya adalah untuk mencapai mutu daya tarik visual secara optimal.

9) Faktor Identitas.

Kemasan sebaiknya harus memiliki ciri khas sendiri agar memiliki perbedaan dengan produk lain sehingga produk dapat dikenali dengan mudah oleh konsumen.

10) Faktor Promosi.

Kemasan mempunyai peranan penting dalam bidang promosi. Dalam hal ini, kemasan berfungsi sebagai silent sales person. Peningkatan kemasan dapat efektif untuk menarik perhatian konsumen-konsumen baru.

9) Faktor Lingkungan.

Kita hidup di dalam era industri dan masyarakat yang berpikiran kritis. Dalam situasi dan kondisi seperti ini, masalah lingkungan tidak dapat terlepas dari



UIN SUSKA RIAU

© Hak Cipta dimiliki UIN Suska Riau

Hak Cipta Dimiliki Undang-undang

1. Dilarang mengutip sebagian atau seluruh karya tulis ini tanpa mencantumkan dan menyebutkan sumber.
 a. Pengutipan hanya untuk kepentingan pendidikan, penelitian, penulisan karya ilmiah, penyusunan laporan, penulisan kritik atau tinjauan suatu masalah.
 b. Pengutipan tidak merugikan kepentingan yang wajar UIN Suska Riau.

2. Dilarang mengumumkan dan memperbanyak sebagian atau seluruh karya tulis ini dalam bentuk apapun tanpa izin UIN Suska Riau.

pantauan kita. Tren dalam masyarakat akhir-akhir ini adalah kekhawatiran mengenai polusi, salah satunya pembuangan sampah.

Kualitas Produk

Dalam subbagian ini akan membahas mengenai (1) pengertian kualitas produk dan (2) dan indikator kualitas produk.

1. Pengertian Kualitas Produk

Menurut **Tjiptono (2015:231)** produk adalah sesuatu yang dapat ditawarkan kepada konsumen sebagai usaha dengan tujuan untuk memenuhi keinginan konsumen sesuai dengan kompetensi dan daya tarik pasar. Produk-produk yang memberikan kualitas, kinerja maupun fitur inovatif yang terbaik akan disukai konsumen. Konsep ini akan berkonsentrasi pada upaya penciptaan produk superior dan penyempurnaan kualitasnya. Kualitas sudah menjadi sesuatu yang diimpikan dan diharapkan oleh produsen maupun konsumen, ini sesuai dengan pendapat **Zulian, Y. (2018:5)**. Sedangkan menurut **Kotler dan Armstrong dalam Rahmawati, H. (2016:23)** kualitas adalah karakteristik produk dalam kemampuannya memenuhi kebutuhan yang telah ditentukan dan bersifat laten. Selain itu **Assauri, S. (2018: 211)** berpendapat bahwa kualitas produk adalah satu dari alat utama untuk mencapai posisi produk. Kualitas menggambarkan level kemampuan dari suatu produk dalam menjalankan fungsi atau kegunaan yang diharapkan. **Daga, R. (2017:37)** juga berpendapat bahwa kualitas produk adalah kemampuan dari sebuah produk dalam menjalankan fungsinya yang meliputi, daya tahan keandalan, ketepatan kemudahan operasi dan



perbaikan, serta atribut bernilai lainnya. Selain itu menurut **Anggraeni, D. P., Kumadji, S., & Sunarti, S. (2016:173)** kualitas produk menjadi hal penting yang dimiliki oleh sebuah produk, sehingga produsen dituntut untuk menghasilkan produk yang berkualitas agar dapat menarik perhatian konsumen dan memenangkan pasar.

Berdasarkan pendapat ahli di atas dapat disimpulkan bahwa kualitas produk adalah mutu dari sebuah produk yang dapat membuat konsumen merasa puas akan produk tersebut.

6. Indikator Kualitas Produk

Dimensi kualitas produk menurut **Tjiptono (2015:76)** terdiri dari delapan macam dimensi yaitu:

- 1) Kinerja (*performance*), fungsi dasar dari produk atau ciri khas sebuah produk.
- 2) Fitur (*features*), yaitu karakteristik pelengkap khusus yang bisa menambah pengalaman pemakai produk.
- 3) Keandalan (*reliability*), yaitu probabilitas terjadinya kegagalan atau kerusakan produk dalam periode waktu tertentu. Semakin kecil kemungkinan terjadinya kerusakan semakin andal produk bersangkutan.
- 4) Kesesuaian dengan spesifikasi (*conformance to specification*), yaitu tingkat kesesuaian dengan standar yang telah ditetapkan.



5) Daya tahan (*durability*), yaitu jumlah pemakaian produk sebelum produk bersangkutan diganti. Semakin besar frekuensi pemakaian normal yang dimungkinkan, semakin besar pula daya tahan produk.

6) Dapat diperbaiki (*serviceability*), yaitu karakteristik kecepatan dan kemudahan untuk direparasi, serta kompetensi dan keramahmatan staf pelayanan.

7) Estetika (*aesthetics*) merupakan penampilan produk yang bisa dinilai dengan panca indera (rasa, aroma, suara, dan lain-lainnya).

8) Persepsi terhadap kualitas (*perceived quality*) yaitu kualitas yang dinilai berdasarkan reputasi penjual.

Keputusan Pembelian

Dalam subbagian ini akan membahas mengenai (1) pengertian keputusan pembelian, (2) faktor yang mempengaruhi keputusan pembelian, dan (3) indikator keputusan pembelian

1. Pengertian Keputusan Pembelian

Keputusan pembelian menurut Firmansyah, A. (2018:25) keputusan pembelian adalah suatu kegiatan dalam membeli suatu produk maupun jasa dimana konsumen bisa melakukan evaluasi untuk memilih produk atau jasa yang akan dibeli. Menurut Lamb dkk dalam Astutiningsih, S. E. (2015:81) keputusan pembelian merupakan suatu proses langkah demi langkah yang dilakukan oleh konsumen yang akan melakukan suatu keputusan pembelian dalam pembelian



2. Dilarang mengemukakan dan memperbanyak sebagian atau seluruh karya tulis ini dalam bentuk apapun tanpa izin UIN Suska Riau.

produk dan jasa. Sedangkan menurut **Kotler dan Armstrong dalam Ramli, Y.**

(2020:214) keputusan pembelian adalah kegiatan membeli merek yang disukai

oleh konsumen yang disebabkan oleh dua faktor yaitu faktor sikap orang lain dan

faktor situasi yang tidak diduga. Selain itu **Schiffman dan Kanuk dalam Sopiah**

dan **Sangadji (2016:247)** berpendapat bahwa keputusan pembelian konsumen

memilih suatu keputusan saat memilih salah satu dari alternatif pilihan lainnya

yang ada.

Berdasarkan beberapa pendapat ahli di atas dapat disimpulkan bahwa

keputusan pembelian adalah suatu proses evaluasi dalam memilih berbagai produk

dan jasa dan memilih satu produk dan jasa diantara pilihan-pilihan lainnya.

5. Faktor-faktor yang Mempengaruhi Keputusan Pembelian

Menurut **Sopiah dan Sangadji (2016:258)** faktor-faktor yang

mempengaruhi keputusan pembelian adalah (1) faktor kebudayaan, (2) faktor

sosial, dan (3) faktor pribadi.

Gambar 5. Faktor-faktor yang Mempengaruhi Keputusan Pembelian



Sumber : Sopiah dan Sangadji (2016:258)



UIN SUSKA RIAU

1) Faktor Kebudayaan (*Culture Factor*)

Adapun faktor budaya dalam keputusan pembelian yaitu budaya, subbudaya, dan kelas sosial.

Budaya (*Culture*)

Budaya merupakan hal paling mendasar dalam faktor penentu kemauan dan sikap seseorang. Dalam budaya memiliki seperangkat persepsi, nilai dasar, perilaku, dan preferensi dalam sosialisasi yang terlibat didalamnya seperti keluarga dan lembaga-lembaga penting.

Subbudaya (*Subcultural*)

Subbudaya adalah bagian dari budaya yang lebih kecil dimana memiliki identifikasi dan sosialisasi yang khas untuk perilaku anggotanya. Ada empat macam subbudaya yaitu kelompok kebangsaan, kelompok keagamaan, kelompok ras, dan wilayah geografis

Kelas Sosial (*Social Class*)

Kelas sosial adalah sebuah kelompok dalam masyarakat yang tersusun dan memiliki urutan jenjang. Setiap anggota dalam setiap jenjang tersebut mempunyai minat, nilai, dan tingkah laku yang sama.

2) Faktor Sosial (*Social Factor*)

Keputusan konsumen juga dipengaruhi faktor sosial seperti kelompok referensi, keluarga, peranan dan status.



UIN SUSKA RIAU

a) Kelompok Referensi (*Reference Group*)

Kelompok referensi adalah kelompok yang dapat mempengaruhi sikap atau perilaku kepada seseorang secara langsung ataupun secara tidak langsung.

b) Keluarga (*Family*)

Anggota keluarga seperti suami, istri, anak, dan orang tua dapat berpengaruh kuat dalam keputusan pembelian.

c) Peranan dan Status (*Role and Status*)

Peranan terdiri dari aktivitas yang dilakukan seseorang dan menyesuaikan dengan orang lain yang ada di sekitar lingkungannya. Setiap peran akan membawa status yang mencerminkan penghargaan yang telah diberikan oleh masyarakat.

d) Faktor Pribadi (*Personal Factor*)

Faktor pribadi dalam keputusan pembelian meliputi usia dan tahap dalam siklus hidup, pekerjaan, keadaan ekonomi, dan normal.

e) Usia dan Tahap Siklus Hidup (*Age and Cycle*)

Seseorang yang membeli suatu produk dan jasa akan menyesuaikan dengan usia dan proses siklus hidup keluarganya.

b) Pekerjaan (*Occupation*)

Seseorang dengan pekerjaannya dapat mempengaruhi apa yang akan dibelinya berdasarkan pekerjaannya. Contohnya seperti tukang jahit tentu membeli mesin jahit untuk dia bekerja.

Hak Cipta Dilindungi Undang-Undang

© Hak Cipta Milik UIN Suska Riau

Sateislami University of Sitan Sari Kasim Riau



UIN SUSKA RIAU

c) Keadaan Ekonomi (*Economic Condition*)

Pendapatan seseorang dapat mempengaruhi terhadap pemilihan suatu produk dan jasa yang akan dibelinya.

d) Gaya Hidup Normal (*Life Style*)

Gaya hidup adalah seseorang yang memiliki pola hidup sehari-hari yang dinyatakan dalam sebuah kegiatan, minat, dan pendapat yang bersangkutan.

Tahapan Dalam Proses Pengambilan Keputusan

Menurut **Setiadi, N.J (2019:12)** ada lima tahapan dalam proses pengambilan keputusan pembelian yaitu (1) pengenalan kebutuhan, (2) pencarian informasi, (3) evaluasi alternatif, (4) keputusan pembelian, dan (5) perilaku setelah pembelian.

Gambar 6. Model Proses Pembelian Lima Tahap



Sumber : Setiadi, N.J (2019:13)

- Hak Cipta Dilindungi Undang-Undang
1. Dilarang mengutip sebagian atau seluruh karya tulis ini dalam bentuk apa pun dan menyebutkan sumber:
 - a. Pengutipan hanya untuk kepentingan pendidikan, penelitian, penulisan karya ilmiah, penyusunan laporan, penulisan kritik atau tinjauan suatu masalah.
 - b. Pengutipan tidak merugikan kepentingan yang wajar UIN Suska Riau.
 2. Dilarang mengumumkan dan memperbanyak sebagian atau seluruh karya tulis ini dalam bentuk apapun tanpa izin UIN Suska Riau.



UIN SUSKA RIAU

1) Pengenalan Kebutuhan

© Hikmahita Nihil UIN Suska Riau
 Hak Cipta Dilindungi Undang-Undang
 1. Dilarang mengutip sebagian atau seluruh karya tulis ini tanpa mencantumkan dan menyebutkan sumber:
 a. Pengutipan hanya untuk kepentingan pendidikan, penelitian, penulisan karya ilmiah, penyusunan laporan, penulisan kritik atau tinjauan suatu masalah.
 b. Pengutipan tidak merugikan kepentingan yang wajar UIN Suska Riau.
 2. Dilarang mengumumkan dan memperbanyak sebagian atau seluruh karya tulis ini dalam bentuk apapun tanpa izin UIN Suska Riau.

Ketika seorang pembeli telah mengetahui permasalahan atau kebutuhannya, maka disitulah awal mulainya proses suatu pembelian. Keinginan pembelian ini bisa terjadi akibat dorongan dari faktor internal dan eksternal dari diri seseorang. Faktor internal seperti seseorang merasa kehausan dan membutuhkan suatu minuman untuk melepas dahaganya. Sedangkan faktor eksternal seperti seseorang melihat iklan *handphone* yang ia butuhkan di media sosial kemudian ia terangsang untuk membelinya.

Pencarian Informasi

Seseorang yang terdorong oleh stimulinya akan bergerak untuk mendapatkan informasi-informasi yang dibutuhkan lebih banyak. Kegiatan pencarian informasi ini memiliki dua tingkatan. Yang *pertama* yaitu pencarian informasi yang ringan atau perhatian yang sedang memuncak. Tingkatan ini biasanya bersikap menerima informasi dan kepekaannya terhadap informasi dan memberikan perhatian kepada informasi tersebut. Tingkatan *kedua* yaitu melakukan pencarian informasi aktif. Dalam tingkatan ini seseorang akan lebih berusaha untuk mencari banyak informasi seperti menelpon teman, mengirim surat ke perusahaan untuk mendapatkan informasi yang lebih.

3) Evaluasi Alternatif

Setelah konsumen mendapatkan banyak informasi maka konsumen akan memilah-milah informasi tersebut guna untuk membuat suatu keputusan akhir. Konsumen akan menyeleksi pilihan-pilihannya untuk mengambil sebuah



- © Hak Cipta UIN Suska Riau
 Site Islamic University of Sultan Syarif Kasim Riau
- Hak Cipta Dilindungi Undang-Undang
1. Dilarang mengutip sebagian atau seluruh karya tulis ini tanpa mencantumkan dan menyebutkan sumber:
 - a. Pengutipan hanya untuk kepentingan pendidikan, penelitian, penulisan karya ilmiah, penyusunan laporan, penulisan kritik atau tinjauan suatu masalah.
 - b. Pengutipan tidak merugikan kepentingan yang wajar UIN Suska Riau.
 2. Dilarang mengumumkan dan memperbanyak sebagian atau seluruh karya tulis ini dalam bentuk apapun tanpa izin UIN Suska Riau.

keputusan sesuai apa yang dibutuhkannya. Beberapa proses evaluasi keputusan. *Pertama*, konsumen memenuhi kebutuhan. *Kedua*, konsumen akan mencari suatu informasi dari produk yang dibutuhkan. *Ketiga*, konsumen akan memahami masing-masing kegunaan atau manfaat yang berbeda-beda dari setiap produk.

Keputusan Pembelian

Setelah konsumen melakukan evaluasi alternatif terhadap beberapa pilihan produk, selanjutnya konsumen akan mengambil keputusan pembelian dengan memilih produk yang dibutuhkan. Ada dua faktor yang dapat mempengaruhi keputusan pembelian. *Pertama*, pendirian orang lain. Dalam keputusan pembelian pendirian orang lain dapat mempengaruhi persepsi konsumen terhadap suatu produk. Misalnya seorang konsumen berkeinginan membeli produk kosmetik lokal, namun temannya memberikan sebuah pemahaman bahwa produk kosmetik luar negeri yang lebih bagus. Ini dapat menyebabkan berkurangnya minat konsumen terhadap produk lokal karena pengaruh dari temannya. *Kedua*, faktor situasi yang tidak diantisipasi. Contohnya menginginkan harga yang diharapkan, pendapatan keluarga, dan lain-lain.

5) Perilaku Setelah Pembelian

Biasanya konsumen akan merasa puas atau tidak puas setelah melakukan keputusan pembelian. Puas atau tidaknya konsumen terhadap suatu produk dapat mempengaruhi terhadap pembelian berikutnya. Jika konsumen merasakan kepuasan terhadap suatu produk, maka konsumen tersebut akan



© Hak cipta milik UIN Suska Riau
 State Islamic University of Sultan Syarif Kasim Riau

Hak Cipta Dilindungi Undang-Undang
 1. Dilarang mengutip sebagian atau seluruh karya tulis ini tanpa mencantumkan dan menyebutkan sumber:
 a. Pengutipan hanya untuk kepentingan pendidikan, penelitian, penulisan karya ilmiah, penyusunan laporan, penulisan kritik atau tinjauan suatu masalah.
 b. Pengutipan tidak merugikan kepentingan yang wajar UIN Suska Riau.
 2. Dilarang mengumumkan dan memperbanyak sebagian atau seluruh karya tulis ini dalam bentuk apapun tanpa izin UIN Suska Riau.

melakukan pembelian ulang, dan sebaliknya jika konsumen tidak puas terhadap suatu produk maka konsumen tidak lagi mengharapkan produk tersebut.

Indikator Keputusan Pembelian

Menurut **Firmansyah, A. (2018:37)** ada delapan indikator keputusan pembelian yaitu sebagai berikut :

1) Keputusan tentang Jenis Produk

Konsumen memutuskan untuk memilih produk atau jasa apa yang akan dibeli. Misalnya seseorang membutuhkan *handphone* tetapi di lain sisi ia juga ingin membeli laptop. Disini, konsumen harus mempertimbangkan untuk apa uang yang akan digunakan, apakah untuk kebutuhan atau keinginan.

2) Keputusan tentang Karakteristik Produk

Konsumen memutuskan untuk membeli suatu produk misalnya *handphone* dengan bentuk tertentu seperti kualitas, ukuran, dan lain sebagainya.

3) Keputusan tentang Merek

Konsumen memutuskan untuk memilih merek yang akan diambil, misalnya konsumen memilih *handphone* merek *Iphone*, atau memilih laptop bermerek Samsung.

4) Keputusan tentang Penjualan

Konsumen memutuskan untuk memilih dimana mereka akan membeli produk tersebut (di toko, mall, pasar tradisional, dan lain-lain). Misalnya seseorang



- ingin membeli *Iphone*, ia harus memilih tempat membelinya di IBox (*store* resmi *Apple*) atau di toko *handphone* pada umumnya.
1. Dilarang mengutip sebagian atau seluruh karya tulis ini tanpa mencantumkan dan menyebutkan sumber:
 - a. Pengutipan hanya untuk kepentingan pendidikan, penelitian, penulisan karya ilmiah, penyusunan laporan, penulisan kritik atau tinjauan suatu masalah.
 - b. Pengutipan tidak merugikan kepentingan yang wajar UIN Suska Riau.
 2. Dilarang mengumumkan dan memperbanyak sebagian atau seluruh karya tulis ini dalam bentuk apapun tanpa izin UIN Suska Riau.

ingin membeli *Iphone*, ia harus memilih tempat membelinya di IBox (*store* resmi *Apple*) atau di toko *handphone* pada umumnya.

Keputusan tentang Jumlah Produk

Konsumen memutuskan untuk memilih jumlah produk yang akan dibeli. Konsumen dapat mengambil keputusan seberapa banyak produk yang akan dibelinya pada suatu saat, apakah satu unit atau lebih.

Keputusan tentang Waktu Pembelian

Konsumen memutuskan untuk memilih waktu pembelian atau kapan konsumen akan membeli suatu produk. Konsumen akan pergi membeli suatu produk mempertimbangkan jam, hari, bulan dan tahun.

Keputusan tentang Cara Pembayaran

Konsumen memutuskan untuk memilih metode pembayaran misalnya *cash*, kredit, atau debit.

Keputusan tentang Pelayanan

Konsumen memutuskan untuk pelayanan ketika membeli suatu produk. Misalnya konsumen ingin membeli belanja kebutuhan rumah tangga di supermarket dengan mengambil produk yang diinginkan sendiri atau konsumen membeli produk di toko atau warung yang pelayanannya dibantu oleh pelayan toko tersebut.



UIN SUSKA RIAU

4. Pandangan Islam

- Hak Cipta Dilindungi Undang-Undang
1. Dilarang mengutip sebagian atau seluruh karya tulis ini tanpa mencantumkan dan menyebutkan sumber:
 - a. Pengutipan hanya untuk kepentingan pendidikan, penelitian, penulisan karya ilmiah, penyusunan laporan, penulisan kritik atau tinjauan suatu masalah.
 - b. Pengutipan tidak merugikan kepentingan yang wajar UIN Suska Riau.
 2. Dilarang mengumumkan dan memperbanyak sebagian atau seluruh karya tulis ini dalam bentuk apapun tanpa izin UIN Suska Riau.

© Hak Cipta Dilindungi UIN Suska Riau State University in Syarif Kasim Riau

Keterlibatan dalam proses apapun Allah melarang umatnya dalam kegiatan, seperti halnya dalam aktivitas pembelian. Dalam islam, jual beli telah diatur sedemikian rupa termasuk keputusan pembelian. Beberapa ayat Al-Qur'an menjelaskan tentang keputusan pembelian seperti dalam surat Al-Maidah

قُلْ لَا يَسْتَوِي الْخَبِيثُ وَالطَّيِّبُ وَلَوْ أَعْجَبَكَ كَثْرَةُ الْخَبِيثِ فَاتَّقُوا اللَّهَ يَا أُولِي الْأَبْصَارِ لَعَلَّكُمْ تَفْلِحُونَ

Artinya :” Katakanlah (Muhammad), “Tidaklah sama yang buruk dengan yang baik, meskipun banyaknya keburukan itu menarik hatimu, maka bertakwalah kepada Allah wahai orang-orang yang mempunyai akal sehat, agar kamu beruntung.”

Dari ayat di atas dapat diketahui bahwa perkara halal yang bermanfaat lebih baik daripada banyak haram yang menimbulkan kemudharatan. Kita sebagai orang-orang yang berakal sehat dan lurus hendaklah menjauhi segala yang haram, tinggalkanlah yang hal-hal haram, dan terimalah hal-hal yang halal dan cukuplah dengannya, karena dengan meninggalkan yang haram kita akan mendapatkan keberuntungan di dunia maupun di akhirat nanti.



Hak Cipta dilindungi Undang-Undang
 1. Dilarang mengutip sebagian atau seluruh karya tulis ini tanpa mencantumkan sumber:
 a. Pengutipan hanya untuk kepentingan pendidikan, penelitian, penulisan karya ilmiah, penyusunan laporan, penulisan kritik atau tinjauan suatu masalah.
 b. Pengutipan tidak merugikan kepentingan yang wajar UIN Suska Riau.
 2. Dilarang mengumumkan dan memperbanyak sebagian atau seluruh karya tulis ini dalam bentuk apapun tanpa izin UIN Suska Riau.

Selain itu, di dalam Al-Qur'an dijelaskan pula ayat tentang sikap hati-hati dalam menerima informasi seperti yang dijelaskan dalam Al-Qur'an surat Al-Hurom ayat 6 yang berbunyi:

يَا أَيُّهَا الَّذِينَ آمَنُوا إِن جَاءَكُمْ فَاسِقٌ بِنَبَأٍ فَتَبَيَّنُوا أَن تُصِيبُوا قَوْمًا بِجَهَالَةٍ فَتُصِحُّوا عَلَىٰ مَا فَعَلْتُمْ نَدِمِينَ

Artinya: *"Wahai orang-orang yang beriman! Jika seseorang yang fasik datang kepadamu membawa suatu berita, maka telitilah kebenarannya, agar kamu tidak mencelakakan suatu kaum karena kebodohan (kecerobohan), yang akhirnya kamu menyesali perbuatanmu itu.*

Didalam surat Ali-Imran ayat 159 juga menjelaskan tentang keputusan pembelian dalam Islam lebih ditekankan pada sikap adil hal ini disandarkan pada contoh sikap hakim yang harus tegas dan adil dalam memutuskan suatu perkara peradilan, yang berbunyi:

بِمَا رَحْمَةٍ مِّنَ اللَّهِ لِنْتَ لَهُمْ ۚ وَلَوْ كُنْتَ فَظًّا غَلِيظَ الْقَلْبِ لَانفَضُّوا مِنْ حَوْلِكَ ۚ فَاعْفُ عَنْهُمْ وَاسْتَغْفِرْ لَهُمْ وَشَاوِرْهُمْ فِي الْأَمْرِ فَإِذَا عَزَمْتَ فَتَوَكَّلْ عَلَى اللَّهِ ۚ إِنَّ اللَّهَ يُحِبُّ الْمُتَوَكِّلِينَ

Artinya: *"Maka berkat rahmat Allah engkau (Muhammad) berlaku lemah lembut terhadap mereka. Sekiranya engkau bersikap keras dan berhati kasar, tentulah mereka menjauhkan diri dari sekitarmu. Karena itu maafkanlah mereka dan mohonkanlah ampunan untuk mereka, dan*

bermusyawarahlah dengan mereka dalam urusan itu. Kemudian, apabila engkau telah membulatkan tekad, maka bertawakallah kepada Allah. Sungguh, Allah mencintai orang yang bertawakal.”

Dari ayat di atas diketahui bahwa sebagai umat muslim hendaknya berhati-hati dalam menerima suatu berita atau informasi. Ketika kita tidak mempunyai pengetahuan tentang hal tersebut maka sebaiknya kita periksa dan teliti terlebih dahulu sebelum akhirnya menyesal kemudian hari. Ayat ini juga dapat disandarkan dengan sikap hati-hati umat islam dalam membuat keputusan untuk mengkonsumsi atau menggunakan suatu produk. Seperti yang dijelaskan sebelumnya bahwa terdapat tahapan-tahapan yang dilalui seseorang dalam pengambilan keputusan. Dimulai dari pengenalan kebutuhan, pencarian informasi, pemilihan alternatif, pengambilan keputusan dan perilaku setelah pembelian.

Sebelum memutuskan untuk membeli atau menggunakan suatu produk hendaknya konsumen mengetahui terlebih dahulu kebutuhan dan atau masalah yang dihadapinya. Sehingga konsumen paham produk seperti apa yang dapat menyelesaikan kebutuhan tersebut. Selanjutnya, hendaknya terlebih dahulu konsumen mencari informasi apakah produk tersebut baik atau tidak, bahan yang terkandung dalam produk tersebut apakah produk halal atau tidak untuk dikonsumsi. Hal inilah yang menjadi alasan betapa pentingnya mencari informasi terkait suatu informasi atau berita yang datang.

Pentingnya untuk memilih produk yang halal juga dijelaskan dalam beberapa surat di dalam Al Quran. Seperti yang terkandung dalam surat Al-Ma'idah ayat 88 yakni:





- Hak Cipta Dilindungi Undang-Undang
1. Dilarang mengutip sebagian atau seluruh karya tulis ini tanpa mencantumkan dan menyebutkan sumber:
 - a. Pengutipan hanya untuk kepentingan pendidikan, penelitian, penulisan karya ilmiah, penyusunan laporan, penulisan kritik atau tinjauan suatu masalah.
 - b. Pengutipan tidak merugikan kepentingan yang wajar UIN Suska Riau.
 2. Dilarang mengumumkan dan memperbanyak sebagian atau seluruh karya tulis ini dalam bentuk apapun tanpa izin UIN Suska Riau.

وَكُلُوا مِمَّا رَزَقَكُمُ اللَّهُ حَلَالًا طَيِّبًا وَاتَّقُوا اللَّهَ الَّذِي أَنْتُمْ بِهِ مُؤْمِنُونَ

Artinya: *“Dan makanlah dari apa yang telah diberikan Allah kepadamu sebagai rezeki yang halal dan baik, dan bertakwalah kepada Allah yang kamu beriman kepada-Nya.”*

Selain itu, dalam surat Al-Baqarah ayat 168 juga menjelaskan produk yang halal, yang berbunyi :

يَا أَيُّهَا النَّاسُ كُلُوا مِمَّا فِي الْأَرْضِ حَلَالًا طَيِّبًا وَلَا تَتَّبِعُوا خُطُوَاتِ الشَّيْطَانِ إِنَّهُ لَكُمْ عَدُوٌّ مُّبِينٌ

Artinya : *“Wahai manusia! Makanlah dari (makanan) yang halal dan baik yang terdapat di bumi, dan janganlah kamu mengikuti langkah-langkah setan. Sungguh, setan itu musuh yang nyata bagimu.*

Dari kedua ayat di atas dijelaskan bahwa manusia diberikan petunjuk berupa ayat yang memerintahkan manusia agar memperhatikan makanannya dengan memasang akal nya supaya makanan-makanan yang dikonsumsinya memberikan manfaat yang baik bagi manusia itu sendiri. Islam tentulah telah mengajarkan kepada manusia untuk mengkonsumsi makanan yang halal dan baik. Makanan yang baik ialah makanan yang memenuhi komposisi dan adanya gizi yang seimbang yang baik bagi tubuh manusia itu sendiri dan bisa dilihat dari bahan apa saja yang terkandung dalam makanan serta bagaimana proses dari pembuatan makanan tersebut.



- © Hak Cipta milik UIN Suska Riau
- State Islamic University of Sultan Syarif Kasim Riau
- Halaman 36
1. Dilarang mengutip sebagian atau seluruh karya tulis ini tanpa mengemukakan sumber:
 a. Pengutipan hanya untuk kepentingan pendidikan, penelitian, penulisan karya ilmiah, penyusunan laporan, penulisan kritik atau tinjauan suatu masalah.
 b. Pengutipan tidak merugikan kepentingan yang wajar UIN Suska Riau.
2. Dilarang mengumumkan dan memperbanyak sebagian atau seluruh karya tulis ini dalam bentuk apapun tanpa izin UIN Suska Riau.

Dari ayat di atas ditegaskan bahwa perintah memakan yang halal dan dengan demikian melalui ayat ini dan ayat sebelumnya, yang menghasilkan makanan yang halal dan perintah bolehnya memakan segala yang halal, dengan perintah ini tercegahlah praktik-praktik keberagaman yang melampaui batas. Halal” disini mengandung pengertian, halal bendanya dan halal cara memperolehnya. Sedangkan “baik” adalah dari segi kemanfaatannya, yaitu yang mengandung manfaat dan maslahat bagi tubuh, mengandung gizi, vitamin, protein dan sebagainya. Makanan tidak baik selain tidak mengandung gizi, apabila di konsumsi akan merusak kesehatan. Prinsip “halal dan baik” hendaknya senantiasa menjadi perhatian dalam menentukan makanan yang akan dimakan untuk diri sendiri dan keluarga, karena makanan itu tidak berpengaruh terhadap jasmani, melainkan juga terhadap rohani.

B. Penelitian Terdahulu

Berikut beberapa penelitian terdahulu yang berkaitan dengan penelitian yang dilakukan oleh peneliti sekarang.

Tabel 3 : Penelitian Terdahulu

No	Nama Peneliti	Judul Penelitian	Variabel Penelitian	Hasil Penelitian
1	Valentinus Vershah Tanumihardja (2019)	Keputusan Pembelian Kecap Merpati Mempertimbangkan Kualitas Produk, Harga, dan Kemasan di Wilayah Surabaya	Kualitas Produk (X1) Harga (X2) Kemasan (X3) Keputusan	Variabel harga dan kemasan berpengaruh signifikan terhadap keputusan pembelian Kecap Merpati. Sedangkan variabel keputusan pembelian kurang berpengaruh signifikan terhadap



UIN SUSKA RIAU

- Hak Cipta Dilindungi Undang-Undang**
1. Dilarang mengutip sebagian atau seluruh karya tulis ini tanpa mencantumkan dan menyebutkan sumber:
 - a. Pengutipan hanya untuk kepentingan pendidikan, penelitian, penulisan karya ilmiah, penyusunan laporan, penulisan kritik atau tinjauan suatu masalah.
 - b. Pengutipan tidak merugikan kepentingan yang wajar UIN Suska Riau.
 2. Dilarang mengumumkan dan memperbanyak sebagian atau seluruh karya tulis ini dalam bentuk apapun tanpa izin UIN Suska Riau.

© Hak Cipta milik UIN Suska Riau

State Islamic University of Sultan Syarif Kasim Riau

			Pembelian (Y)	keputusan pembelian Kecap Merpati
	Roosalin Chintia Dewi (2018)	Pengaruh Kemasan, Harga, dan Kualitas Terhadap Minat Beli. Penelitian ini bertujuan untuk mengetahui pengaruh kemasan, kualitas, dan harga terhadap minat beli studi pada konsumen Bakmi Mewah di Sleman Yogyakarta.	Kemasan (X1) Harga (X2) Kualitas (X3) Minat Beli (Y)	Variabel kemasan berpengaruh positif dan signifikan terhadap minat beli sedangkan harga dan kualitas tidak ada pengaruh positif dan signifikan terhadap minat beli.
3	Nur Harahap (2018)	Pengaruh Kualitas Produk, Harga, dan Promosi Terhadap Keputusan Pembelian Mi Instan Merek Sedaap Pada Mahasiswa Asrama Putri Universitas Sumatera Utara	Kualitas Produk (X1) Harga (X2) Promosi (X3) Keputusan Pembelian (Y)	Variabel kualitas produk, harga, dan promosi berpengaruh positif dan signifikan terhadap Mie Sedaap pada mahasiswi Asrama Universitas Sumatera Utara.

UIN SUSKA RIAU



UIN SUSKA RIAU

2. Hak Cipta Dilindungi Undang-Undang
1. Dilarang mengutip sebagian atau seluruh karya tulis ini tanpa mencantumkan dan menyebutkan sumber.
 - a. Pengutipan hanya untuk kepentingan pendidikan, penelitian, penulisan karya ilmiah, penyusunan laporan, penulisan kritik atau tinjauan suatu masalah.
 - b. Pengutipan tidak merugikan kepentingan yang wajar UIN Suska Riau.
2. Dilarang mengumumkan dan memperbanyak sebagian atau seluruh karya tulis ini dalam bentuk apapun tanpa izin UIN Suska Riau.

4	Cipta Cindy Angehowu Zebuwa (2017)	Pengaruh Kemasan Terhadap Keputusan Pembelian Teh Botol Sosro (Studi pada Mahasiswa/i Ilmu Administrasi Niaga /Bisnis Universitas Sumatera Utara)	Kemasan (X1) Keputusan Pembelian (Y)	Variabel kemasan berpengaruh positif terhadap variabel keputusan pembelian.
5	Lindra Yessi (2017)	Pengaruh Daya Tarik Iklan, Citra Merek, Kemasan Produk, Label Halal dan Harga Terhadap Keputusan Pembelian Mie Instan Indomie Pada Mahasiswa Fakultas Ekonomi dan Bisnis Islam UIN Raden Fatah Palembang	Daya Tarik (X1) Citra Merek(X2) Kemasan Produk (X3) Label (X4) Harga (X5) Keputusan Pembelian (Y)	Variabel daya tarik iklan, citra merek, kemasan produk, label halal dan harga berpengaruh signifikan positif harga terhadap keputusan pembelian Mie Instan Indomie Pada Mahasiswa Fakultas Ekonomi dan Bisnis Islam UIN Raden Fatah Palembang
6	Khafsoh Nur Hidayati (2017)	Pengaruh Citra Merek Kualitas Produk dan Harga Terhadap Keputusan Air Mineral Merek AQUA (Studi Kasus pada Mahasiswa Universitas Muhamamdiyah Surakarta	Citra Merek (X1) Kualitas Produk (X2) Harga (X3)	Menunjukkan Bahwa Citra merek harga Dan Kualitas produk Berpengaruh positif Dan Signifikan Terhadap Keputusan Pembelian



2. Dilarang mengemukakan dan memperbanyak sebagian atau seluruh karya tulis ini dalam bentuk apapun tanpa izin UIN Suska Riau.

a. Pengutipan hanya untuk kepentingan pendidikan, penelitian, penulisan karya ilmiah, penyusunan laporan, penulisan kritik atau tinjauan suatu masalah.

1. Dilarang mengutip sebagian atau seluruh karya tulis ini tanpa mencantumkan dan menyebutkan sumber.

7	Noerchoidah (2013) <i>Hak cipta milik UIN Suska Riau</i>	Analisis Pengaruh Harga, Kualitas Produk dan Iklan terhadap Brand Image dan Keputusan Pembelian Sepeda Motor Merek Kawasaki	Harga (X1) Kualitas Produk (X2) Iklan (X3) Citra Merek (Y1) Keputusan Pembelian (Y2)	Harga, kualitas produk, dan iklan berpengaruh terhadap citra merek, dan juga terhadap keputusan pembelian
8	Parada Manik, SE., M.M Ferry Panjaitan, SE., M.Si (2012) <i>State Islamic University of Sultan Syarif Kasim Riau</i>	Pengaruh Harga Promosi Dan Kualitas Terhadap Keputusan Pembelian Produk Indomie Di Kota Medan	Harga (X1) Promosi (X2) Kualitas Produk (X3) Keputusan Pembelian (X4)	Menunjukkan bahwa Secara Serempak Harga Promosi dan Kualitas Produk Berpengaruh signifikan Terhadap keputusan Pembelian, Sedangkan Secara Parsial Harga dan kualitas Produk Berpengaruh tidak Signifikan Terhadap Keputusan Pembelian
9	Siregar (2018) <i>State Islamic University of Sultan Syarif Kasim Riau</i>	Pengaruh Citra Merek kualitas Produk dan Promosi Terhadap Keputusan Pembelian Mie Sedaap Instan (Studi Kasus Pada Mahasiswa Fakultas Ekonomi Universitas Sumatera Utara	Citra Merek (X1) Harga (X2) Promosi (X3) Keputusan Pembelian (X4)	Menunjukkan Bahwa Citra merek harga Dan Promosi Berpengaruh positif dan Signifikan terhadap Keputusan Pembelian



UIN SUSKA RIAU

2. Dilarang mengemukakan dan memperbanyak sebagian atau seluruh karya tulis ini dalam bentuk apapun tanpa izin UIN Suska Riau.

a. Pengutipan hanya untuk kepentingan pendidikan, penelitian, penulisan karya ilmiah, penyusunan laporan, penulisan kritik atau tinjauan suatu masalah.

b. Pengutipan tidak merugikan kepentingan yang wajar UIN Suska Riau.

10 Hak Cipta Dilindungi Undang-Undang

1. Dilarang mengutip sebagian atau seluruh karya tulis ini tanpa mencantumkan dan menyebutkan sumber.

Hak cipta milik UIN Suska Riau State Islamic University of Sultan Syarif Kasim Riau

Shinta Prawita Sari (2017)	Pengaruh Harga, Kualitas Produk dan Citra Merek Terhadap Keputusan Pembelian (Studi kasus Terhadap Mahasiswa Program Studi Manajemen Fakultas Ekonomi Universitas PGRI Kediri	Harga (X1) Kualitas Produk (X2) Citra Merek (X3) Keputusan Pembelian (X4)	Berdasarkan Analisis Secara Parsial dan Simultan menunjukkan bahwa ada pengaruh signifikan antara harga kaulitas produk dan citra merek terhada keputusan pembelian
----------------------------	---	--	---

Penelitian yang dilakukan penulis ini memiliki perbedaan dengan penelitian sebelumnya. Perbedaannya terletak pada variabel yang akan diteliti, objek yang akan diteliti, tujuan penelitian serta lokasi penelitian. Penulis menggunakan variabel kemasan dan kualitas produk yang merupakan variabel bebas yang mempengaruhi keputusan pembelian konsumen sebagai variabel terikat. Objek penelitian yang akan diteliti oleh peneliti yaitu Mi Lemonilo. Tujuan peneliti melakukan penelitian ini adalah untuk mengetahui bagaimana pengaruh kemasan dan kualitas produk terhadap keputusan pembelian konsumen Mi Lemonilo. Lokasi yang akan dijadikan tempat penelitian yaitu di Kecamatan Pyakumbuh Utara, Kota Payakumbuh, Sumatera Barat



C. Kerangka Pemikiran

Berikut dikemukakan tiga variabel mengenai kerangka pemikiran, yaitu *Pertama*, pengaruh kemasan terhadap keputusan pembelian. *Kedua*, pengaruh kualitas produk terhadap keputusan pembelian. *Ketiga*, pengaruh kemasan dan kualitas produk terhadap keputusan pembelian. Berikut gambar paradigma penelitian :

Gambar 7. Kerangka Pemikiran

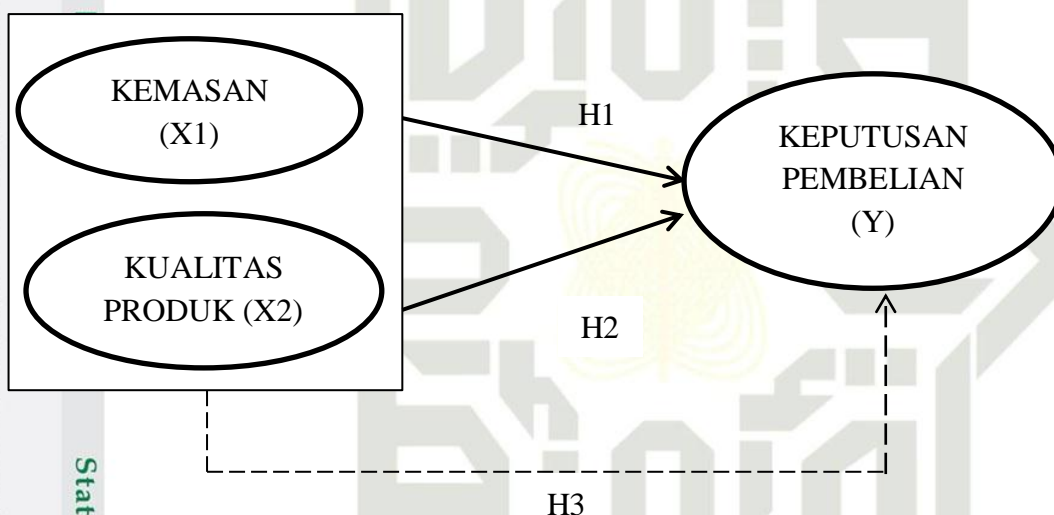

Keterangan :

→ Pengaruh Secara Parsial

--- → Pengaruh Secara Simultan

Dari gambar 7 di atas terlihat bahwa Kemasan dan Kualitas produk berpengaruh secara pasial dan simultan terhadap Keputusan Pembelian.



D. Konsep Operasional Variabel

Dalam penelitian ini variabel-variabel yang akan dianalisis dioperasionalkan sebagai berikut :

Tabel 4. Definisi Konsep Operasional Variabel Penelitian

Variabel	Definisi	Indikator
Kemasan (X1)	Menurut Kotler dalam Sopiah dan Sangadji (2016:285) kemasan adalah “kegiatan merancang dan memproduksi pembungkus produk”.	1. Faktor Warna 2. Faktor Bahan 3. Faktor Bentuk 4. Ukuran 5. Merek/logo
Kualitas Produk (X2)	Menurut Tjiptono (2015:231) produk adalah sesuatu yang dapat ditawarkan kepada konsumen sebagai usaha dengan tujuan untuk memenuhi keinginan konsumen sesuai dengan kompetensi dan daya tarik pasar. Produk-produk yang memberikan kualitas, kinerja maupun fitur inovatif yang terbaik akan disukai konsumen. Konsep ini akan berkonsentrasi pada upaya penciptaan produk superior dan penyempurnaan kualitasnya.	1. Kinerja (<i>performance</i>) 2. Fitur (<i>features</i>) 3. Kesesuaian dengan spesifikasi (<i>conformance to specification</i>), 4. Konformansi (<i>conformance</i>) 5. Daya tahan (<i>durability</i>) 6. Dapat diperbaiki (<i>serviceability</i>), 7. Estetika (<i>aesthetics</i>) 8. Persepsi terhadap kualitas (<i>perceived quality</i>)
Keputusan Pembelian (Y)	Menurut Firmansyah, A. (2018:25) keputusan pembelian adalah suatu kegiatan dalam membeli suatu produk maupun jasa dimana konsumen bisa melakukan evaluasi untuk memilih produk atau jasa yang akan dibeli.	1. Keputusan tentang Jenis Produk 2. Keputusan tentang Karakteristik Produk 3. Keputusan tentang Merek 4. Keputusan tentang Penjualan 5. Keputusan tentang Jumlah Produk 6. Keputusan tentang Waktu Pembelian 7. Keputusan tentang Cara Pembayaran

- Hak Cipta Dilindungi Undang-Undang
1. Dilarang menyalin, mengutip sebagian atau seluruh karya tulis atau tanpa mencantumkan dan menyebutkan sumber:
a. Pengutipan hanya untuk kepentingan pendidikan, penelitian, penulisan karya ilmiah, penyusunan laporan, penulisan kritik atau tinjauan suatu masalah.
b. Pengutipan tidak merugikan kepentingan yang wajar UIN Suska Riau.
2. Dilarang mengumumkan dan memperbanyak sebagian atau seluruh karya tulis ini dalam bentuk apapun tanpa izin UIN Suska Riau.

	8. Keputusan tentang Pelayanan
--	--------------------------------

5. Hipotesis Penelitian

Berdasarkan rumusan masalah, kajian pustaka, dan kerangka pemikiran yang telah diuraikan sebelumnya, maka dapat disusun hipotesis sebagai jawaban sementara dari penelitian ini adalah sebagai berikut:

- H1 : Kemasan berpengaruh positif dan signifikan terhadap keputusan pembelian Mi Lemonilo
- H2 : Kualitas produk berpengaruh positif dan signifikan terhadap keputusan pembelian Mi Lemonilo
- H3 : Kemasan dan kualitas produk berpengaruh positif dan signifikan terhadap keputusan pembelian Mi Lemonilo
- H4 : Adanya pengaruh paling kuat di antara kedua variabel tersebut terhadap keputusan pembelian Mi Lemonilo



UIN SUSKA RIAU

BAB III

METODE PENELITIAN

1. Lokasi dan Waktu Penelitian

Adapun lokasi penelitian yang akan dilakukan peneliti dalam penelitian ini adalah di Kecamatan Payakumbuh Utara, Kota Payakumbuh, Sumatera Barat. Penelitian ini dilakukan pada bulan Juni hingga selesai.

2. Jenis dan Sumber Data

Jenis Data

Jenis data menurut **Sugiyono (2012:6)** ada dua, yaitu sebagai berikut:

a. Data Kualitatif

Data kualitatif adalah data yang diperoleh berbentuk gestur tubuh, kalimat, bagan, kata, kalimat, ekspresi wajah, dan gambar.

b. Data Kuantitatif

Data kuantitatif adalah data yang diperoleh berbentuk angka-angka atau data kualitatif yang dijadikan angka atau scoring. Dalam penelitian ini, peneliti menggunakan jenis data kuantitatif.

2. Sumber Data

a. Data Primer

Data primer menurut **Indrawan, R., & Yaniawati, R. P. (2014:141)** adalah data yang dikumpulkan oleh peneliti dengan cara memperoleh data



Hak Cipta Dilindungi Undang-Undang

1. Dilarang mengutip sebagian atau seluruh karya tulis ini tanpa mencantumkan dan menyebutkan sumber:
 a. Pengutipan hanya untuk kepentingan pendidikan, penelitian, penulisan karya ilmiah, penyusunan laporan, penulisan kritik atau tinjauan suatu masalah.
 b. Pengutipan tidak merugikan kepentingan yang wajar UIN Suska Riau.

2. Dilarang mengumumkan dan memperbanyak sebagian atau seluruh karya tulis ini dalam bentuk apapun tanpa izin UIN Suska Riau.

langsung dari sumber asli dengan survei lapangan atau tempat objek penelitian dengan tujuan tertentu. Data primer dalam penelitian ini dikumpulkan langsung dengan cara menyebarkan kuesioner tentang Pengaruh Kemasan dan Kualitas Produk terhadap Keputusan Pembelian Mi Lemonilo (Studi Kasus pada Konsumen Mi Lemonilo di Kota Payakumbuh).

b. Data Sekunder

Data sekunder menurut **Indrawan, R., & Yaniawati, R. P. (2014:141)** adalah data yang dapat diperoleh melalui sumber yang tidak langsung seperti informasi yang sesuai dengan penelitian ini dan juga studi pustaka yang dapat membantu dalam memperkuat teori dalam penelitian ini

c. Teknik Pengumpulan Data

Untuk mengumpulkan data penelitian, peneliti menggunakan teknik pengumpulan data menggunakan kuesioner (angket). **Sugiyono (2012:192)** mengatakan kuesioner adalah teknik pengumpulan data yang digunakan dengan cara membuat beberapa pertanyaan ataupun pernyataan yang sifatnya tertulis untuk dijawab dan ditujukan kepada responden. Responden dalam penelitian ini yaitu konsumen Mi Lemonilo di Kota Payakumbuh.

D. Skala Pengukuran

Dalam pembuatan kuesioner, peneliti menggunakan skala pengukuran dalam penelitian ini. Peneliti menggunakan skala *likert*. **Indrawan, R., & Yaniawati, R. P. (2014:117)** mengatakan bahwa skala *likert* adalah bentuk



UIN SUSKA RIAU

© Hakipta milik UIN Suska Riau

Hak Cipta Dilindungi Undang-Undang

1. Dilarang menjiplak atau menyalin seluruh atau sebagian dari tulisan ini tanpa mencantumkan dan menyebutkan sumber.

a. Pengutipan hanya untuk kepentingan pendidikan, penelitian, penulisan karya ilmiah, penyusunan laporan, penulisan kritik atau tinjauan suatu masalah.

b. Pengutipan tidak merugikan kepentingan yang wajar UIN Suska Riau.

2. Dilarang mengumumkan dan memperbanyak sebagian atau seluruh karya tulis ini dalam bentuk apapun tanpa izin UIN Suska Riau.

pengembangan dari skala rating (*rating scale*), hanya dikhususkan untuk mengukur pendapat, persepsi seseorang, dan sikap terhadap objek sikap atau tindakan. Menurut **Sugiyono (2012:136)** dengan skala *likert* yang digunakan maka variabel dapat diukur kemudian dijabarkan menjadi indikator variabel. Setelah itu indikator tersebut dapat menjadi titik tolak dalam menyusun item-item instrumen berupa pernyataan atau pertanyaan. Setiap jawaban dari item instrumen yang menggunakan skala *likert* memiliki gradasi dari sangat positif hingga sangat negatif, dapat berupa kata-kata, dan masing-masing jawaban diberi skor sebagai berikut

No	Alternatif Jawaban	Skor	Interval
1	Sangat Setuju	5	80%-100%
2	Setuju	4	60%-79,99%
3	Ragu-ragu	3	40%-59,99%
4	Tidak Setuju	2	20%-39,99%
5	Sangat Tidak Setuju	1	20%

Sumber: Sugiyono (2012:137)

E. Populasi dan Sampel

1. Populasi

Populasi menurut **Sugiyono (2012:119)** adalah wilayah generalisasi terdiri atas obyek atau subyek yang memiliki karakteristik dan juga kualitas tertentu yang telah ditetapkan oleh peneliti untuk dipelajari dan untuk dibuat kesimpulannya.

Pendapat ini juga diperkuat oleh **Indrawan, R., & Yaniawati, R. P. (2014:93)**



mengatakan bahwa populasi adalah kumpulan dari seluruh elemen yang akan diteliti. Kesimpulananya. Populasi dalam penelitian ini adalah masyarakat Kecamatan Payakumbuh Utara di Kota Payakumbuh atau konsumen yang pernah membeli Mi Lemonilo di Kecamatan Payakumbuh Utara .

Sampel

Jika dalam penelitian jumlah populasi besar, maka tidak mungkin peneliti untuk meneliti semua populasi yang ada karena bisa jadi keterbatasan waktu, lokasi, tenaga, dan dana yang dibutuhkan. Untuk itu peneliti dapat menggunakan sampel yang dapat diambil dari jumlah populasi tersebut.

Sugiyono (2012:120) mengatakan bahwa sampel adalah bagian dari jumlah keseluruhan dari jumlah dan karakteristik yang dimiliki oleh populasi tersebut. Dalam penelitian ini peneliti menggunakan teknik *nonprobability sampling*. Menurut **Sugiyono (2012:125)** teknik *nonprobability sampling* adalah teknik pengambilan sampel dengan cara tidak memberikan kesempatan yang sama kepada setiap anggota populasi yang akan dipilih menjadi sampel. Teknik sampel dalam penelitian ini yaitu dengan *purposive sampling*. **Sugiyono (2012:126)** mengatakan bahwa *purposive sampling* adalah teknik pengambilan sampel dengan mempertimbangkan hal tertentu. Tujuan dari pertimbangan pengambilan sampel dalam penelitian ini adalah sampel tersebut dapat memberikan informasi yang dibutuhkan oleh peneliti. Pertimbangan yang akan dijadikan sampel oleh peneliti adalah sebagai berikut :

1. Dilarang mengambil sebagian atau seluruh karya tulis ini tanpa mencantumkan sumber.
 - a. Pengutipan hanya untuk kepentingan pendidikan, penelitian, penulisan karya ilmiah, penyusunan laporan, penulisan kritik atau tinjauan suatu masalah.
 - b. Pengutipan tidak merugikan kepentingan yang wajar UIN Suska Riau.
2. Dilarang mengumumkan dan memperbanyak sebagian atau seluruh karya tulis ini dalam bentuk apapun tanpa izin UIN Suska Riau.



a. Konsumen yang pernah atau sedang membeli Mi Lemonilo

b. Konsumen yang berdomisili di Kecamatan Payakumbuh Utara, Kota Payakumbuh

Karena peneliti tidak mengetahui jumlah pasti dari populasi konsumen Mi Lemonilo di Kecamatan Payakumbuh Utara, Kota Payakumbuh yang akan diteliti sebagai sampel, maka besar sampel yang digunakan menurut **Indrawan, R., & Yaniawati, R. P. (2014:104)** menggunakan rumus Lemeshow yaitu :

$$n = \frac{z^2 p(1-p)}{d^2}$$

Keterangan :

= Jumlah sampel minimal yang dibutuhkan

= Nilai standar = 1,96

= Maksimal estimasi, dipakai 50% = 0,5

= Sampling error dipakai 10% = 0,10

Berdasarkan rumus maka, $n = \frac{(1,96)^2 \times 0,5(1-0,5)}{(0,10)^2} = 96,04$

Dari hasil perolehan rumus diatas maka peneliti mengambil jumlah sampel minimal yang peneliti butuhkan sebanyak 96 orang responden, namun peneliti membulatkan menjadi 100 orang responden.



F. Analisis Data

Menurut **Sugiyono (2012:199)** dalam penelitian kuantitatif analisis data adalah kegiatan yang dilakukan setelah data dari semua responden atau sumber data lainnya sudah dikumpulkan. Adapun kegiatan-kegiatan yang dilakukan dalam analisis data seperti menyajikan data tiap variabel yang diteliti, mengelompokkan data berdasarkan variabel dan jenis responden, melakukan perhitungan dalam menjawab rumusan masalah, dan melakukan perhitungan untuk menguji hipotesis yang telah diajukan.

1. Uji Kualitas Data

a. Uji Validitas

Menurut **Indrawan, R., & Yaniawati, R. P. (2014:123)** validitas merupakan menguji instrumen yang telah dipilih, apakah instrumen tersebut semestinya diukur dengan tepat atau tidak tepat. Instrumen yang valid berarti alat ukur yang digunakan untuk mendapatkan data adalah valid.

Uji validitas yang dilakukan dalam penelitian adalah dengan cara membandingkan nilai hitung dengan nilai tabel. Jika r hitung $>$ atau r tabel maka dikatakan valid. Jika r hitung $<$ atau r tabel maka dikatakan tidak valid,

Indrawan, R., & Yaniawati, R. P. (2014:123).

2. Uji Reliabilitas

Menurut **Indrawan, R., & Yaniawati, R. P. (2014:125)** pada dasarnya mengukur reliabilitas adalah mengukur keandalan instrumen. Pengukuran yang



2. Dilarang mengemukakan dan memperbanyak sebagian atau seluruh karya tulis ini dalam bentuk apapun tanpa izin UIN Suska Riau.

dapat dikatakan handal adalah pengukuran yang memberikan hasil yang konsisten. Suatu variabel dikatakan reliabel apabila kriteria suatu pengujian menunjukkan nilai *cronbach's alpha* lebih dari 0,60 ($\alpha > 0,60$) **Indrawan, R., & Yaniawati, R. P. (2014:126).**

Uji Normalitas

Ghozali, I. (2018:161) mengatakan bahwa uji normalitas bertujuan untuk mengetahui apakah setiap variabel berdistribusi normal atau tidak normal. Distribusi data normal atau mendekati normal adalah model regresi yang baik. Menurut **Ghozali, I (2018:163)** dasar pengambilan keputusan yaitu *pertama* apabila data menyebar disekitar garis diagonal serta mengikuti arah garis diagonal atau grafik histogramnya dapat memberikan pola distribusi normal, maka model regresi memenuhi asumsi normalitas. *Kedua* apabila data menyebar jauh dari diagonal dan tidak mengikuti arah garis diagonal atau grafik histogram tidak memberikan pola distribusi normal, maka model regresi tidak memenuhi asumsi normalitas.

H. Uji Asumsi Klasik

1. Uji Multikolonieritas

Ghozali, I. (2018:107) mengatakan bahwa uji multikolonieritas memiliki tujuan untuk mengetahui apakah model regresi ditemukan adanya korelasi antar variabel independen atau bebas. Apabila tidak terjadi korelasi di antara variabel independen maka itu disebut model regresi yang baik. Dalam



penelitian ini uji multikolonieritas dilakukan dengan melihat nilai *Tolerance* dan *Variance Inflation Factor* (VIF) yang menggunakan dasar pengambilan keputusan menjadi sebagai berikut: *pertama*, apabila nilai *tolerance* mendekati angka 1 serta nilai VIF dibawah 10, maka tidak terjadi persoalan multikolonieritas. maka bisa dikatakan bahwa variabel independen yang digunakan pada contoh artinya dapat dipercaya serta objektif (tidak ada multikolonieritas). *Kedua*, bila nilai *tolerance* tidak mendekati angka 1 serta nilai VIF di atas 10, maka terjadi persoalan multikolonieritas.

Uji Autokorelasi

Ghozali, I. (2018:112) mengatakan uji autokorelasi bertujuan menguji apakah dalam model regresi linear ada korelasi antar kesalahan pengganggu pada periode t dengan kesalahan pengganggu pada periode t-1 (sebelumnya). Jika terjadi korelasi, maka dinamakan ada problem autokorelasi. Autokorelasi muncul karena observasi yang berurutan sepanjang waktu berkaitan satu sama lainnya. Masalah ini timbul karena residual (kesalahan pengangeu) tidak bebas dari satu observasi ke observasi lainnya. Hal ini sering ditemukan pada data runtut waktu (time series) karena "gangguan" pada seseorang individu/kelompok cenderung mempengaruhi "gangguan" pada individu/kelompok yang sama pada periode berikutnya.

Pada data *crosssection* (silang waktu), masalah autokorelasi relatif jarang terjadi karena "gangguan" pada observasi yang berbeda berasal dari individu kelompok yang berbeda. Model regresi yang baik adalah regresi yang bebas dari



UIN SUSKA RIAU

© Hak Cipta milik UIN Suska Riau

Hak Cipta Dilindungi Undang-Undang

1. Dilarang mengutip sebagian atau seluruh karya tulis ini tanpa mencantumkan dan menyebutkan sumber:
 a. Pengutipan hanya untuk kepentingan pendidikan, penelitian, penulisan karya ilmiah, penyusunan laporan, penulisan kritik atau tinjauan suatu masalah.
 b. Pengutipan tidak merugikan kepentingan yang wajar UIN Suska Riau.

2. Dilarang mengumumkan dan memperbanyak sebagian atau seluruh karya tulis ini dalam bentuk apapun tanpa izin UIN Suska Riau.

autokorelasi. Ada beberapa cara yang dapat digunakan untuk mendeteksi ada tidaknya autokorelasi. Salah satu uji yang paling populer untuk mendeteksi autokorelasi adalah uji Durbin-Watson. Kriterianya sebagai berikut :

- a. Jika $0 < d < d_l$, berarti tidak ada autokorelasi positif
- b. Jika $d_l \leq d \leq d_u$, berarti tidak ada autokorelasi positif
- c. Jika $4 - d_l < d < 4$, berarti tidak ada autokorelasi negatif
- d. Jika $4 - d_u \leq d \leq 4 - d_l$, berarti tidak ada autokorelasi negatif
- e. Jika $d_u < d < 4 - d_u$, berarti tidak ada autokorelasi positif atau negatif

Uji Heteroskedastisitas

Ghozali, I. (2018:137) mengatakan bahwa uji ini bertujuan untuk melakukan sebuah uji apakah dalam sebuah model regresi terjadi perbedaan atau ketidaksamaan *variance* yang berasal dari residual pada satu pengamatan ke pengamatan lainnya. Pada penelitian ini, peneliti memakai metode glejser. Uji heteroskedastisitas menggunakan metode glejser dilakukan menggunakan regresi seluruh variabel mutlak residual. Bila ada dampak variabel bebas yang signifikan terhadap nilai mutlak residualnya, maka pada model tersebut ada persoalan heteroskedastisitas.

I. Analisis Regresi Linier Berganda

Menurut **Indrawan, R., & Yaniawati, R. P. (2014:178)** regresi linier berganda adalah perluasan dari regresi linier sederhana dan bertujuan untuk



memperkirakan satu variabel metrik dependen yang diprediksi oleh variabel independen lainnya. Dalam penelitian ini peneliti menggunakan uji ini dengan menggunakan *Statistical Package for the Social Science* (SPSS). Berikut model persamaan regresi linier berganda pada penelitian ini :

$$Y = \beta_0 + \beta_1 X_1 + \beta_2 X_2 + \varepsilon$$

Kejelasan :

β_0 = Keputusan Pembelian

β_1 = Konstanta

X_1 = Kemasan

X_2 = Kualitas Produk

β_1 = Koefisien regresi untuk variabel Kemasan

β_2 = Koefisien regresi untuk variabel Kualitas Produk

ε = error

J. Uji Hipotesis

1. Uji Pengaruh Parsial (Uji T)

Sugiyono (2012:194) berpendapat bahwa uji T bertujuan untuk membuktikan tiap-tiap sumbangan variabel bebas secara parsial terhadap variabel terikat dengan menggunakan uji masing-masing koefisien regresi variabel bebas apakah mempunyai pengaruh yang bermakna atau tidak



Hak-Cipta Dilindungi Undang-Undang
 1. Dilarang mengutip sebagian atau seluruh karya tulis ini tanpa mencantumkan dan menyebutkan sumber:
 a. Pengutipan hanya untuk kepentingan pendidikan, penelitian, penulisan karya ilmiah, penyusunan laporan, penulisan kritik atau tinjauan suatu masalah.
 b. Pengutipan tidak merugikan kepentingan yang wajar UIN Suska Riau.
 2. Dilarang mengumumkan dan memperbanyak sebagian atau seluruh karya tulis ini dalam bentuk apapun tanpa izin UIN Suska Riau.

terhadap variabel terikat. Hal ini dapat dilakukan dengan membandingkan hasil hitung pada hasil SPSS dengan t tabel atau dengan membandingkan nilai signifikan t dengan α . Kriteria pengujian sebagai berikut:

Apabila $T_{hitung} > T_{tabel}$ Sig $< \alpha$ maka :

- 1) H_a diterima karena terdapat pengaruh yang signifikan.
- 2) H_o ditolak karena tidak terdapat pengaruh yang signifikan.

Apabila $T_{hitung} < T_{tabel}$ Sig $> \alpha$ maka ;

- 1) H_a ditolak karena tidak terdapat pengaruh yang signifikan.
- 2) H_o diterima karena terdapat pengaruh yang signifikan.

Uji Pengaruh Simultan (Uji F)

Sugiyono (2012:192) mengatakan bahwa uji F bertujuan untuk membuktikan secara simultan koefisien variabel bebas (independent) mempunyai pengaruh nyata atau tidak terhadap variabel terikat (dependent). Dalam menentukan F tabel dan F hitung dengan tingkat kepercayaan sebesar 95% atau taraf signifikannya sebesar 5% ($\alpha=0,05$) dengan kriteria sebagai berikut menurut Suliyanto (2011):

Apabila $F_{hitung} > F_{tabel}$ Sig $< \alpha$ maka :

- 1) H_a diterima karena terdapat pengaruh yang signifikan.
- 2) H_o ditolak karena tidak terdapat pengaruh yang signifikan.



- Hak Cipta Dilindungi Undang-Undang
1. Dilarang mengutip sebagian atau seluruh karya tulis ini tanpa mencantumkan dan menyebutkan sumber:
 - a. Pengutipan hanya untuk kepentingan pendidikan, penelitian, penulisan karya ilmiah, penyusunan laporan, penulisan kritik atau tinjauan suatu masalah.
 - b. Pengutipan tidak merugikan kepentingan yang wajar UIN Suska Riau.
 2. Dilarang mengumumkan dan memperbanyak sebagian atau seluruh karya tulis ini dalam bentuk apapun tanpa izin UIN Suska Riau.

b. Apabila $F_{hitung} < F_{tabel}$ Sig $> \alpha$ maka ;

- 1) H_a ditolak karena tidak terdapat pengaruh yang signifikan.
- 2) H_0 diterima karena terdapat pengaruh yang signifikan.

Uji Koefisien Determinasi (R^2)

Ghozali (2013:97) mengatakan bahwa koefisien determinasi (R^2) bertujuan untuk mengukur sejauh mana kemampuan model dalam menerangkan variasi variabel dependen. Kriteria untuk analisis koefisien determinasi adalah *pertama*, jika koefisien determinasi mendeteksi nol (0), maka pengaruh variabel Kemasan (X_1) dan Kualitas Produk (X_2) terhadap variabel Keputusan Pembelian (Y) lemah. *Kedua*, jika koefisien determinasi mendeteksi satu (1), maka pengaruh variabel Kemasan (X_1) dan Kualitas Produk (X_2) terhadap variabel Keputusan Pembelian (Y) kuat.

- Hak Cipta Dilindungi Undang-Undang
1. Dilarang mengutip sebagian atau seluruh karya tulis ini tanpa mencantumkan dan menyebutkan sumber:
 - a. Pengutipan hanya untuk kepentingan pendidikan, penelitian, penulisan karya ilmiah, penyusunan laporan, penulisan kritik atau tinjauan suatu masalah.
 - b. Pengutipan tidak merugikan kepentingan yang wajar UIN Suska Riau.
 2. Dilarang mengumumkan dan memperbanyak sebagian atau seluruh karya tulis ini dalam bentuk apapun tanpa izin UIN Suska Riau.

BAB IV

GAMBARAN UMUM LOKASI PENELITIAN

Letak Geografis Kecamatan Payakumbuh Utara

Payakumbuh Utara merupakan salah satu Kecamatan yang terletak di Kota Payakumbuh. Payakumbuh Utara memiliki luas wilayah lebih kurang 14,53 KM². Secara administrasi Payakumbuh Utara berbatasan dengan Kecamatan Harau, Kabupaten Lima Puluh Kota. Sedangkan dalam Kota Payakumbuh sendiri Kecamatan Payakumbuh Utara berbatasan dengan Kecamatan Payakumbuh Timur, Kecamatan Payakumbuh Barat, dan Kecamatan Lamposi Tigo Nagari.

Kecamatan Payakumbuh Utara mempunyai 9 Kelurahan, yaitu Kelurahan Kelurahan Tigo Koto Di Ate, Kelurahan Ikua Koto Di Balai, Kelurahan Tongah Koto, Kelurahan Kapalo Koto Di Balai, Kelurahan Koto Kociak Kubu Tapak Rajo, Kelurahan Tigo Koto Di Baruah, Kelurahan Taratak Padang Kampuang, Kelurahan Ompang Tanah Sirah, dan Kelurahan Napar. Kelurahan Ompang Tanah Sirah merupakan Kelurahan yang terluas dengan luas lebih kurang 367,70 Ha² sedangkan Kelurahan Napar merupakan Kelurahan terkecil dengan luas lebih kurang 1,62 Ha². Keadaan topografi Kecamatan Payakumbuh Utara mendatar dengan ketinggian lebih kurang 513 M diatas permukaan laut. Terdapat 4 sungai di Kecamatan Payakumbuh Utara dengan lebar 5 M hingga 20 M, yaitu Batang Agam, Batang Lamposi, Batang Pulau, dan Batang Sinama.



UIN SUSKA RIAU

Tabel 6. Batas Daerah, Letak Geografis, Luas Daerah, dan Ketinggian dari Permukaan Laut di Kecamatan Payakumbuh Utara

Uraian (1)	Keterangan (2)
BATAS DAERAH	
Sebelah Utara	Berbatasan dengan Kec. Harau Kab. 50 Kota
Sebelah Selatan	Berbatasan dengan Kec. Payakumbuh Barat
Sebelah Barat	Berbatasan dengan Kec. Lamposi Tigo Nagari
Sebelah Timur	Berbatasan dengan Kec. Payakumbuh Timur
Luas Daerah	14, 53 Km ²
Letak Geografis	100 ⁰ 20' - 100 ⁰ 40'BT 0 ⁰ 8' - 0 ⁰ 15' LS
Ketinggian Dari Permukaan Laut	513 M Di atas Permukaan Laut

Sumber: Kantor Camat Kecamatan Payakumbuh Utara

B. Keadaan Demografis

Kecamatan Payakumbuh Utara memiliki jumlah penduduk pada tahun 2020 sebanyak 32.242 jiwa. Kelurahan yang paling banyak penduduknya adalah Kelurahan Tigo Koto Di Ate dengan jumlah penduduk 5.432 jiwa. Kelurahan yang paling sedikit penduduknya adalah Kelurahan Taratak Padang Kumpang dengan jumlah penduduk 1.667 jiwa.

- Hak Cipta Ditulis dan Disunting oleh UIN Suska Riau
1. Dilarang menyalin, mengutip, atau menyalin sebagian atau seluruhnya tanpa izin UIN Suska Riau.
- a. Pengutipan hanya untuk kepentingan pendidikan, penelitian, penulisan karya ilmiah, penyusunan laporan, penulisan kritik atau tinjauan suatu masalah.
- b. Pengutipan tidak merugikan kepentingan yang wajar UIN Suska Riau.
2. Dilarang mengumumkan dan memperbanyak sebagian atau seluruhnya tanpa izin UIN Suska Riau.



- Hak Cipta Dilindungi Undang-Undang
- © Hak Cipta Milik UIN Suska Riau
- Sate Islamic University of Sultan Syarif Kasim Riau
1. Dilarang mengutip sebagian atau seluruh karya tulis ini tanpa mencantumkan sumber:
 - a. Pengutipan hanya untuk kepentingan pendidikan, penelitian, penulisan karya ilmiah, penyusunan laporan, penulisan kritik atau tinjauan suatu masalah.
 - b. Pengutipan tidak merugikan kepentingan yang wajar UIN Suska Riau.
 2. Dilarang mengumumkan dan memperbanyak sebagian atau seluruh karya tulis ini dalam bentuk apapun tanpa izin UIN Suska Riau.

Tabel 7. Jumlah Penduduk Kecamatan Payakumbuh Utara Berdasarkan Kelurahan dan Jenis Kelamin.

Nama Kelurahan	Laki-Laki	Perempuan	Jumlah
Napar	1.297	1.296	2.593
Ompang Tanah Sirah	1.499	1.487	2.986
Taratak Padang Kampuang	852	825	1.677
Tigo Koto Di Baruah	2.160	2.136	4.296
Tigo Koto Di Ate	2.702	2.730	5.432
Kapalo Koto Di Balai	1.850	1.810	3.660
Koto Kociak Kubu Tapak	2.728	2.516	5.244
Balai Tongah Koto	1.462	1.503	2.965
Ikua Koto Di Balai	1.697	1.692	3.389
Kecamatan Payakumbuh Utara	16.247	15.995	32.242

Sumber : Kantor Camat Kecamatan Payakumbuh Utara

C. Keadaan Sosial

1. Pendidikan

Banyaknya kelurahan menurut keberadaan Sekolah Dasar pada tahun 2020 yaitu sekolah negeri 9 di kelurahan dan swasta ada 4 di kelurahan. Untuk Sekolah Menengah Pertama yang negeri ada di 3 Kelurahan dan swasta di 4 kelurahan. Dan untuk Sekolah Menengah Atas negeri ada di 1 kelurahan dan sekolah SMA swasta ada di 2 kelurahan, untuk SMK yang ada di Kecamatan Payakumbuh Utara ada yang swasta terdapat di 2 kelurahan.



Hak Cipta Dilindungi Undang-Undang

1. Dilarang mengutip sebagian atau seluruh karya tulis ini tanpa mencantumkan dan menyebutkan sumber.
 a. Pengutipan hanya untuk kepentingan pendidikan, penelitian, penulisan karya ilmiah, penyusunan laporan, penulisan kritik atau tinjauan suatu masalah.
 b. Pengutipan tidak merugikan kepentingan yang wajar UIN Suska Riau.

2. Dilarang mengumumkan dan memperbanyak sebagian atau seluruh karya tulis ini dalam bentuk apapun tanpa izin UIN Suska Riau.

2. Kesehatan

Banyaknya sarana kesehatan yang ada di Kecamatan Payakumbuh Utara pada tahun 2020 terdiri dari RS, Puskesmas, Puskesmas Pembantu, Poliklinik, dan Apotik/Toko obat. Di Kecamatan Payakumbuh Utara terdapat satu buah puskesmas, 6 buah puskesmas pembantu, dan 5 buah poliklinik.

D. Visi dan Misi Kecamatan Payakumbuh Utara

1. Adapun Visi Kecamatan Payakumbuh Utara yaitu “Terwujudnya Kecamatan Payakumbuh Utara yang Maju dalam Pemerintahan, Terpadu dalam Peleyanan, Terdepan dalam Pembangunan, Menuju Masyarakat yang Sejahtera dan Religius”
2. Adapun Misi Kecamatan Payakumbuh Utara Tahun 2017-2022 adalah :
 - a. Meningkatkan kualitas pelayanan prima kepada masyarakat
 - b. Meningkatkan pemberdayaan masyarakat

E. Struktur, Tugas dan Fungsi Organisasi Kecamatan Payakumbuh Utara

1. Struktur Organisasi Kecamatan Payakumbuh Utara



Hak Cipta Dilindungi Undang-Undang
 1. Dilarang mengutip sebagian atau seluruhnya tanpa izin dari penerbit.
 a. Pengutipan hanya untuk kepentingan pendidikan, penelitian, dan pengkajian.
 b. Pengutipan tidak merugikan kepentingan yang wajar UIN Suska Riau.
 2. Dilarang mengumumkan dan mempromosikan hak cipta ini secara komersial.

© Hak cipta milik UIN Suska Riau

Gambar 8. Struktur Organisasi Kecamatan Payakumbuh Utara

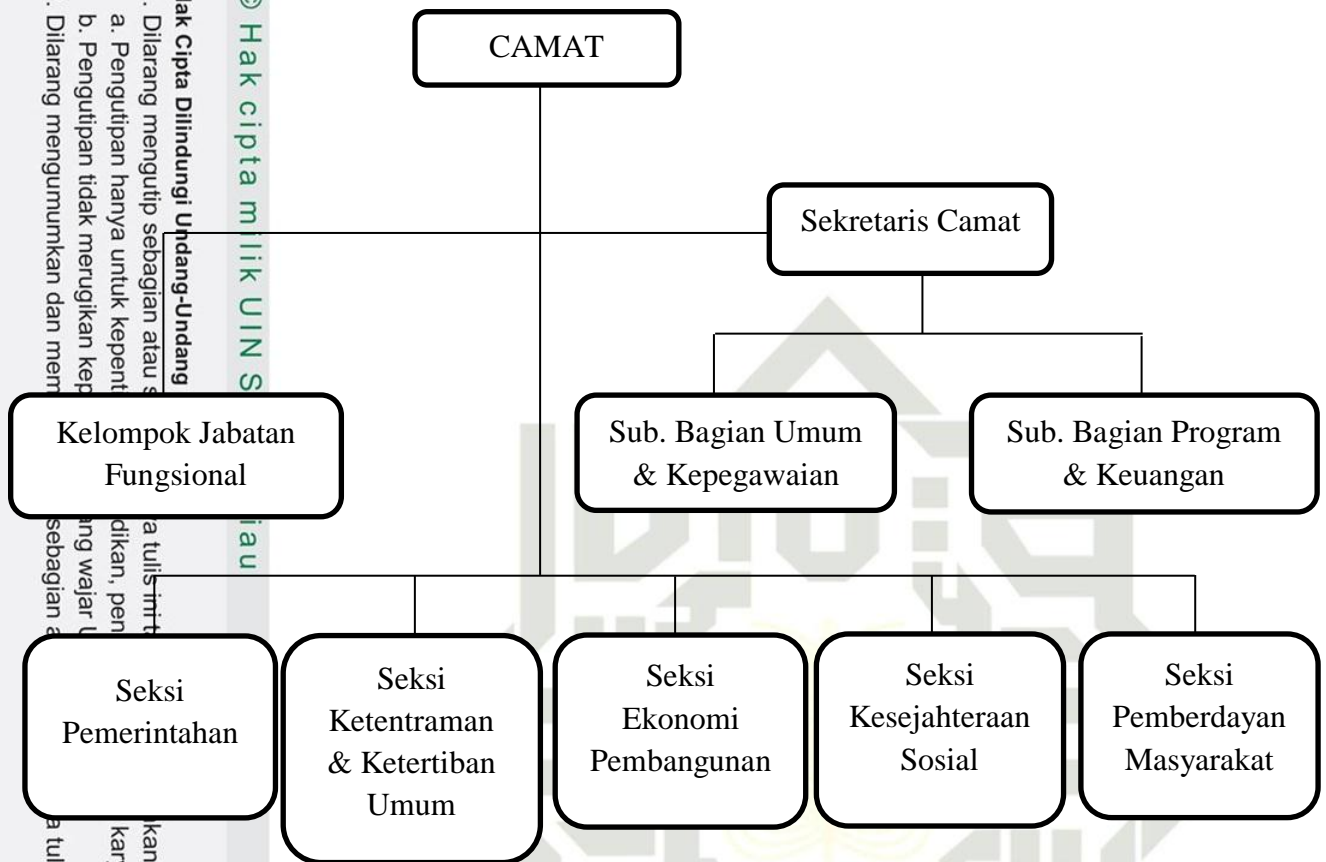

Sumber : Peraturan Daerah Kota Payakumbuh Nomor 17 Tahun 2016

Tugas dan Fungsi Kecamatan Payakumbuh Utara adalah sebagai berikut:

Camat

Camat mempunyai tugas sebagai koordinator penyelenggaraan Pemerintahan, pelayanan publik dan pemberdayaan masyarakat di Wilayah Kecamatan. Sedang fungsi Camat adalah sebagai berikut :

- 1) Pengkoordinasian penyelenggaraan pemerintahan di Wilayah Kecamatan
- 2) Pengkoordinasian penyelenggaraan pelayanan publik Wilayah Kecamatan

kan dan menyebutkan sumber:
 karya ilmiah, penyusunan laporan, penulisan kritik atau tinjauan suatu masalah.
 a tulis ini dalam bentuk apapun tanpa izin UIN Suska Riau.

State Islamic University of Sultan Syarif Kasim Riau



- UIN SUSKA RIAU
- Hak Cipta dimiliki UIN Suska Riau
- State Islamic University of Sultan Syarif Kasim Riau
1. Dilarang menyalin sebagian atau seluruh karya tulis ini tanpa mencantumkan dan menyebutkan sumber:
 - a. Pengutipan hanya untuk kepentingan pendidikan, penelitian, penulisan karya ilmiah, penyusunan laporan, penulisan kritik atau tinjauan suatu masalah.
 - b. Pengutipan tidak merugikan kepentingan yang wajar UIN Suska Riau.
 2. Dilarang mengumumkan dan memperbanyak sebagian atau seluruh karya tulis ini dalam bentuk apapun tanpa izin UIN Suska Riau.

3) Pengoordinasian penyelenggaraan pemberdayaan masyarakat di Wilayah Kecamatan.

1) Sekretaris Camat

1) Sekretaris camat mempunyai tugas merencanakan operasional, mengelola, mengkoordinasikan, mengendalikan, mengevaluasi dan melaporkan urusan umum, kepegawaian, keuangan perencanaan, evaluasi dan pelaporan. Fungsi sekretaris adalah sebagai berikut :

- 1) Perencanaan operasional urusan umum, kepegawaian keuangan serta pengelolaan perencanaan, evaluasi dan pelaporan
- 2) Pengelolaan urusan umum, kepegawaian, keuangan, perencanaan, evaluasi dan pelaporan
- 3) Pengendalian, evaluasi dan pelaporan urusan umum, kepegawaian, keuangan serta pengelolaan perencanaan, evaluasi dan pelaporan
- 4) Pengoordinasian urusan umum, kepegawaian, keuangan, perencanaan, evaluasi dan pelaporan kecamatan
- 5) Pengelolaan informasi publik terkait kebijakan Kecamatan
- 6) Pengelolaan informasi public terkait kebijakan Kecamatan
- 7) Pelaksanaan tugas lain yang diberikan oleh atasan, sesuai dengan tugas dan fungsinya.



Hak Cipta Dilindungi Undang-Undang

© Hak Cipta Milik UIN Suska Riau

State Islamic University of Sultan Syarif Kasim Riau

1. Dilarang mengutip sebagian atau seluruh karya tulis ini tanpa mencantumkan dan menyebutkan sumber.

a. Pengutipan hanya untuk kepentingan pendidikan, penelitian, penulisan karya ilmiah, penyusunan laporan, penulisan kritik atau tinjauan suatu masalah.

b. Pengutipan tidak merugikan kepentingan yang wajar UIN Suska Riau.

2. Dilarang mengumumkan dan memperbanyak sebagian atau seluruh karya tulis ini dalam bentuk apapun tanpa izin UIN Suska Riau.

c. Sub Bagian Umum dan Kepegawaian

Sub Bagian Umum dan Kepegawaian mempunyai tugas merencanakan, melaksanakan, mengevaluasi dan melaporkan pelaksanaan tugas administrasi umum dan kepegawaian. Fungsi Sub Bagian Umum dan Kepegawaian adalah sebagai berikut:

- 1) Pengelolaan urusan administrasi umum yang meliputi kehumasan dan dokumentasi, perlengkapan, rumah tangga, sarana prasarana, asset
- 2) Penyiapan bahan koordinasi dan petunjuk teknis kebutuhan, pengadaan, inventarisasi, pendistribusian, penyimpanan, perawatan dan penghapusan perlengkapan/sarana kerja
- 3) Penyiapan bahan kebijakan dan petunjuk teknis yang berkaitan dengan urusan kepegawaian
- 4) Pelaksanaan tugas lain yang diberikan oleh atasan, sesuai dengan tugas dan fungsinya

d. Sub Bagian Program dan Keuangan

Sub Bagian Program dan Keuangan Merencanakan, melaksanakan, mengevaluasi dan melaporkan pelaksanaan tugas keuangan dan program tingkat Kecamatan. Untuk melaksanakan tugas Sub Bagian Program dan Keuangan menyelenggarakan fungsi sebagai berikut:



Hak Cipta Dilindungi Undang-Undang

1. Dilarang mengutip sebagian atau seluruh karya tulis ini tanpa mencantumkan dan menyebutkan sumber:
 - a. Pengutipan hanya untuk kepentingan pendidikan, penelitian, penulisan karya ilmiah, penyusunan laporan, penulisan kritik atau tinjauan suatu masalah.
 - b. Pengutipan tidak merugikan kepentingan yang wajar UIN Suska Riau.
2. Dilarang mengumumkan dan memperbanyak sebagian atau seluruh karya tulis ini dalam bentuk apapun tanpa izin UIN Suska Riau.

- 1) Pengoordinasian, penyusunan dan penyiapan bahan dan data dalam rangka perencanaan, pelaksanaan, pengendalian, evaluasi dan pelaporan program dan kegiatan lingkup kecamatan
- 2) Penyiapan bahan kebijakan dan petunjuk teknis yang berkaitan dengan urusan perencanaan program dan kegiatan, penatausahaan administrasi keuangan dan pertanggungjawab keuangan lingkup Kecamatan
- 3) Pengelolaan administrasi keuangan yang meliputi perencanaan, penatausahaan, pertanggungjawaban dan pelaporan lingkup Kecamatan
- 4) Pelaksanaan tugas lain yang diberikan oleh atasan sesuai dengan tugas dan fungsinya

Seksi Pemerintahan

Seksi Pemerintahan mempunyai tugas merencanakan, melaksanakan, mengevaluasi dan melaporkan pelaksanaan tugas Pemerintah. Untuk menyelenggarakan tugas sebagaimana dimaksud Seksi Pemerintahan mempunyai fungsi:

- 1) Perencanaan program kegiatan urusan Pemerintahan
- 2) Pelaksanaan urusan Pemerintahan
- 3) Pembagian pelaksanaan tugas Pemerintahan
- 4) Pembuatan laporan dan evaluasi program kegiatan urusan Pemerintahan



Hak Cipta Dilindungi Undang-Undang
 1. Dilarang menyalin sebagian atau seluruh karya tulis ini tanpa mencantumkan dan menyebutkan sumber:
 a. Pengutipan hanya untuk kepentingan pendidikan, penelitian, penulisan karya ilmiah, penyusunan laporan, penulisan kritik atau tinjauan suatu masalah.
 b. Pengutipan tidak merugikan kepentingan yang wajar UIN Suska Riau.
 2. Dilarang mengumumkan dan memperbanyak sebagian atau seluruh karya tulis ini dalam bentuk apapun tanpa izin UIN Suska Riau.

5) Pelaksanaan tugas lain yang diberikan oleh atasan sesuai dengan tugas dan fungsinya

Seksi Ketentraman dan ketertiban Umum

Seksi Ketentraman dan ketertiban Umum mempunyai tugas merencanakan, melaksanakan, mengevaluasi dan melaporkan pelaksanaan tugas ketentraman dan ketertiban masyarakat. 15 Untuk menyelenggarakan tugasnya Seksi Ketentraman dan Ketertiban Umum menyelenggarakan fungsinya:

- 1) Perencanaan program kegiatan urusan Ketentram dan Ketertiban Umum
- 2) Pelaksanaan urusan Ketentraman dan Ketertiban Umum
- 3) Pembagian pelaksanaan tugas Ketentraman dan Ketertiban Umum
- 4) Pembuatan laporan dan evaluasi program kegiatan urusan Ketentraman dan Ketertiban Umum
- 5) Pelaksanaan tugas lain yang diberikan oleh atasan sesuai dengan tugas dan fungsinya.

Seksi Kesejahteraan Sosial

Seksi Kesejahteraan Sosial Melaksanakan tugas kedinasan lainnya yang diberikan oleh atasan sesuai dengan tugas dan fungsinya. Seksi Kesejahteraan Sosial mempunyai tugas merencanakan, melaksanakan, mengevaluasi dan



- © Hak Cipta milik UIN Suska Riau
- Hak Cipta Ditanggung UIN Suska Riau
1. Dilarang mengutip sebagian atau seluruh karya tulis ini tanpa mencantumkan dan menyebutkan sumber:
 - a. Pengutipan hanya untuk kepentingan pendidikan, penelitian, penulisan karya ilmiah, penyusunan laporan, penulisan kritik atau tinjauan suatu masalah.
 - b. Pengutipan tidak merugikan kepentingan yang wajar UIN Suska Riau.
 2. Dilarang mengumumkan dan memperbanyak sebagian atau seluruh karya tulis ini dalam bentuk apapun tanpa izin UIN Suska Riau.

melaporkan pelaksanaan tugas kesejahteraan sosial. Untuk menyelenggarakan tugas sebagaimana dimaksud Seksi Kesejahteraan Sosial mempunyai fungsi :

- 1) Perencanaan program kegiatan urusan Seksi Kesejahteraan Sosial:
- 2) Pelaksanaan urusan Seksi Kesejahteraan Sosial
- 3) Pembagian pelaksanaan tugas Seksi Kesejahteraan Sosial
- 4) Pembuatan laporan dan evaluasi program kegiatan urusan seksi Kesejahteraan Sosial
- 5) Pelaksanaan tugas lain yang diberikan oleh atasan sesuai dengan tugas dan fungsinya.

Seksi Ekonomi Pembangunan

Seksi Ekonomi Pembangunan mempunyai tugas merencanakan, melaksanakan, mengevaluasi dan melaporkan pelaksanaan tugas ekonomi Pembangunan. Untuk menyelenggarakan tugas, Seksi Ekonomi Pembangunan mempunyai fungsi :

- 1) Perencanaan program kegiatan urusan Ekonomi Pembangunan
- 2) Pelaksanaan urusan Ekonomi Pembangunan
- 3) Pembagian pelaksanaan tugas urusan Ekonomi Pembangunan
- 4) Pembuatan laporan dan evaluasi program kegiatan urusan Ekonomi pembangunan



UIN SUSKA RIAU

5) Pelaksanaan tugas lain yang diberikan oleh atasan sesuai dengan tugas dan fungsinya.

Seksi Pemberdayaan Masyarakat

Seksi pemberdayaan Masyarakat mempunyai tugas merencanakan, melaksanakan, mengevaluasi dan melaporkan pelaksanaan tugas Pemberdayaan Masyarakat; Untuk menyelenggarakan tugas Seksi Pemberdayaan Masyarakat mempunyai fungsi:

- 1) Perencanaan program kegiatan urusan Pemberdayaan Masyarakat
- 2) Pelaksanaan urusan Pemberdayaan Masyarakat
- 3) Pembagian pelaksanaan tugas Pemberdayaan Masyarakat
- 4) Pembuatan laporan dan evaluasi program kegiatan urusan Pemberdayaan Masyarakat
- 5) Pelaksanaan tugas lain yang diberikan oleh atasan sesuai dengan tugas dan fungsinya.

- Hak Cipta Dilindungi Undang-Undang
1. Dilarang mengutip sebagian atau seluruh karya tulis ini tanpa mencantumkan dan menyebutkan sumber:
 - a. Pengutipan hanya untuk kepentingan pendidikan, penelitian, penulisan karya ilmiah, penyusunan laporan, penulisan kritik atau tinjauan suatu masalah.
 - b. Pengutipan tidak merugikan kepentingan yang wajar UIN Suska Riau.
 2. Dilarang mengumumkan dan memperbanyak sebagian atau seluruh karya tulis ini dalam bentuk apapun tanpa izin UIN Suska Riau.

BAB VI

KESIMPULAN DAN SARAN

Kesimpulan

Berdasarkan hasil analisis data dan pembahasan penulis pada bab sebelumnya maka dapat ditarik kesimpulan sebagai berikut:

Kemasan berpengaruh positif dan signifikan terhadap keputusan pembelian mi Lemonilo pada masyarakat Kecamatan Payakumbuh Utara di Kota Payakumbuh. Hal ini menunjukkan bahwa kemasan yang baik dapat menentukan keputusan pembelian mi Lemonilo pada masyarakat Kecamatan Payakumbuh Utara di Kota Payakumbuh.

Kualitas produk berpengaruh positif dan signifikan terhadap keputusan pembelian mi Lemonilo pada masyarakat Kecamatan Payakumbuh Utara di Kota Payakumbuh. Hal ini menunjukkan bahwa kualitas produk yang baik dapat menentukan keputusan pembelian mi Lemonilo pada masyarakat Kecamatan Payakumbuh Utara di Kota Payakumbuh.

Kedua variabel bebas pada penelitian ini yaitu kemasan dan kualitas produk memiliki pengaruh yang positif dan signifikan terhadap keputusan pembelian mi Lemonilo pada masyarakat Kecamatan Payakumbuh Utara di Kota Payakumbuh.

Variabel yang memiliki pengaruh paling kuat terhadap keputusan pembelian yaitu variabel kualitas produk yang dapat dilihat dari uji pengaruh parsial (uji





- Hak Cipta Dilindungi Undang-Undang
- © Paksiptamika UIN Suska Riau
- State Islamic University of Sultan Syarif Kasim Riau
1. Dilarang mengutip sebagian atau seluruh karya tulis ini tanpa mencantumkan dan menyebutkan sumber:
 - a. Pengutipan hanya untuk kepentingan pendidikan, penelitian, penulisan karya ilmiah, penyusunan laporan, penulisan kritik atau tinjauan suatu masalah.
 - b. Pengutipan tidak merugikan kepentingan yang wajar UIN Suska Riau.
 2. Dilarang mengumumkan dan memperbanyak sebagian atau seluruh karya tulis ini dalam bentuk apapun tanpa izin UIN Suska Riau.

T) dimana nilai t hitung variabel kemasan yaitu 3,028, sedangkan nilai t hitung variabel kualitas produk yaitu 8,794. Maka dapat disimpulkan bahwa variabel kualitas produk yang memiliki pengaruh paling kuat terhadap keputusan pembelian mi Lemonilo pada masyarakat Kecamatan Payakumbuh Utara di Kota Payakumbuh.

Saran

Berdasarkan hasil penelitian, pembahasan dan kesimpulan yang diperoleh dalam penelitian ini, maka beberapa saran pelengkap terhadap perusahaan adalah sebagai berikut:

Kualitas produk merupakan variabel yang paling besar pengaruhnya terhadap keputusan pembelian, maka sebaiknya kualitas produk mi Lemonilo ini diharapkan selalu dijaga dan ditingkatkan untuk lebih baik lagi sehingga konsumen bisa melakukan keputusan pembelian.

Bagi penelitian selanjutnya dapat menggunakan teknik penelitian yang berbeda, ataupun menggunakan variabel, produk dan lokasi yang lain yang tidak terdapat pada penelitian ini. Sehingga dapat memberikan referensi lebih baik untuk penelitian yang selanjutnya.

DAFTAR PUSTAKA

- Al-Qur'an dan Terjemahannya. 2014. Jakarta: Departemen Agama Republik Indonesia, Pustaka
- Anggraeni, D. P., Kumadji, S., & Sunarti, S. 2016. *Pengaruh kualitas produk terhadap kepuasan dan loyalitas pelanggan (Survei pada pelanggan nasi rawon di rumah makan Sakinah Kota Pasuruan) (Doctoral dissertation, Brawijaya University)*. 37(1), 171-177
- Assauri, S. 2018. *Manajemen Pemasaran*. Depok: Rajawali Pers.
- Astutiningsih, S. E. 2015. Faktor-Faktor Pengambilan Keputusan Pembelian Batik Di Tulungagung. *Jurnal Ekonomi Modernisasi*, 11(2), 78-92.
- Chintia D.R. 2017. *Pengaruh Kemasan, Harga dan Kualitas Terhadap Minat Beli (Studi Pada Konsumen Bakmi Mewah di Sleman Yogyakarta)*, Skripsi. Yogyakarta: Program Studi Manajemen Fakultas Ekonomi Universitas Sanata Dharma.
- Daga, R. 2017. *Citra, Kualitas Produk, dan Kepuasan Pelanggan*. Gowa : Global Research And Consulting Institute.
- Firmansyah, A. 2018. *Perilaku konsumen: Sikap dan pemasaran*. Yogyakarta : Deepublish.
- Ghozali, I. 2018. *Aplikasi Analisis Multivariate dengan program SPSS 25 edisi 9*. Semarang: Badan Penerbit Universitas Diponegoro.
- Harahap, Z.N. 2018. *Pengaruh Kualitas Produk, Harga, dan Promosi Terhadap Keputusan Pembelian Mi Instan Merek Sedaap Pada Mahasiswa Asrama Putri Universitas Sumatera Utara*. Skripsi. Medan: Program Studi Manajemen Fakultas Ekonomi dan Bisnis Universitas Sumatera Utara.
- Hidayati, N.K. 2017. *Pengaruh Citra Merek Kualitas Produk dan Harga Terhadap Keputusan Air Mineral Merek AQUA (Studi Kasus pada Mahasiswa Universitas Muhammadiyah Surakarta)* Skripsi. Surakarta: Program Studi Manajemen Fakultas Ekonomi dan Bisnis Universitas Muhammadiyah Surakarta.
- Indrawan, R., & Yaniawati, R. P. 2014. *Metodologi Penelitian: Kuantitatif, Kualitatif dan Campuran untuk Manajemen, Pembangunan, dan Pendidikan*. Bandung: Refika Aditama.
- Limakrisna, N., & Purba, T. P. 2019. *Manajemen Pemasaran Teori dan Aplikasi dalam Bisnis*. Jakarta: Mitra Wacana Media.
- Malau, H. 2018. *Manajemen Pemasaran Teori dan Aplikasi Pemasaran Era Tradisional sampai Era Modernisasi Global*. Bandung: CV Alfabeta.





2. Dilarang mengemukakan dan memperbanyak sebagian atau seluruh karya tulis ini dalam bentuk apapun tanpa izin UIN Suska Riau.

- Mukhtar, S., & Nurif, M. 2015. Peranan packaging dalam meningkatkan hasil produksi terhadap konsumen. *Jurnal Sosial Humaniora (JSH)*, 8(2), 181-191.
- Mulyawan, I. B., Handayani, B. R., Dipokusumo, B., Werdiningsih, W., & Siska, A. I. 2019. Pengaruh teknik pengemasan dan jenis kemasan terhadap mutu dan daya simpan ikan pindang bumbu kuning. *Jurnal Pengolahan Hasil Perikanan Indonesia*, 22(3), 464-475.
- Nerchoidah. 2013. Analisis Pengaruh Harga, Kualitas Produk dan Iklan terhadap Brand Image dan Keputusan Pembelian Sepeda Motor Merek Kawasaki. *Jurnal Wiga*, 3(1): 48-60.
- Panjaitan, Ferry & Manik, Prada. 2012. *Pengaruh Harga Promosi Dan Kualitas Terhadap Keputusan Pembelian Produk Indomie Di Kota Medan*. Laporan Penelitian. Medan: Lembaga Penelitian Universitas AKPB Nommensen Medan.
- Rahmawati, H. 2016. *Manajemen Pemasaran*. Samarinda : Mulawarman University PRESS
- Ramli, Y. 2020. Pengaruh Keputusan Pembelian Terhadap Kinerja Bisnis Industri Pupuk Organik. *Jurnal Riset Manajemen dan Bisnis (JRMB) Fakultas Ekonomi UNIAT*, 5(2), 211-222.
- Resmi, N., & Wismiarsi, T. 2015. Pengaruh kemasan dan harga pada keputusan pembelian minuman isotonik. *Jurnal Manajemen dan Bisnis Sriwijaya*, 13(1), 1-20.
- Rosandi, Shinda & Sudarwanto, Tri. 2013. *Pengaruh Citra Merek dan Kemasan terhadap Minat Beli Konsumen pada Produk Susu Ultra (Studi pada Cafeteria Srikandi Fakultas Ekonomi Universitas Negeri Surabaya)*. Skripsi : Program Studi Pendidikan Tata Niaga Fakultas Ekonomi Universitas Negeri Surabaya.
- Sangadji, Etta Mamang & Sopiah. 2016. *Salesmanship (Penjualan)*. Jakarta: Bumi Aksara
- Sari, P.S. 2017. *Pengaruh Harga, Kualitas Produk dan Citra Merek Terhadap Keputusan Pembelian (Studi kasus Terhadap Mahasiswa Program Studi Manajemen Fakultas Ekonomi Universitas PGRI Kediri)*. Skripsi. Kediri : Program Studi Manajemen Fakultas Ekonomi Universitas Nusantara PGRI Kediri.
- Setiadi, N.J. 2019. *Perilaku Konsumen: Perspektif Kontemporer pada Motif, Tujuan, dan Keinginan Konsumen Edisi Ketiga*. Jakarta : Prenada Media Group.



- Hak Cipta Dilindungi Undang-Undang
1. Dilarang mengutip, menjiptakan, atau menyalin sebagian atau seluruh karya tulis ini tanpa izin UIN Suska Riau.
 - a. Pengutipan hanya untuk kepentingan pendidikan, penelitian, penulisan karya ilmiah, penyusunan laporan, penulisan kritik atau tinjauan suatu masalah.
 - b. Pengutipan tidak merugikan kepentingan yang wajar UIN Suska Riau.
 2. Dilarang mengumumkan dan memperbanyak sebagian atau seluruh karya tulis ini dalam bentuk apapun tanpa izin UIN Suska Riau.

Siregar, Y.S. 2018. *Pengaruh Citra Merek kualitas Produk dan Promosi Terhadap Keputusan Pembelian Mie Sedaap Instan (Studi Kasus Pada Mahasiswa Fakultas Ekonomi Universitas Sumatera Utara)*. Skripsi. Medan: Program Studi Manajemen Fakultas Ekonomi dan Bisnis Universitas Sumatera Utara.

Sugiyono, P. 2012. *Metode penelitian kombinasi (mixed methods)*. Bandung: Alfabeta.

Sugumihardja, V.V. 2019. Keputusan pembelian produk kecap merpati mempertimbangkan kualitas produk, harga, dan kemasan di wilayah Surabaya. *Jurnal Manajemen dan Start-Up Bisnis*, 4(1): 155-162.

Sujiptono, Fandy. 2015. *Strategi Pemasaran*. Edisi 4. Yogyakarta : Penerbit Andi Offset.

Sessi, Lindra. 2017. *Pengaruh Daya Tarik Iklan, Citra Merek, Kemasan Produk, Label Halal dan Harga Terhadap Keputusan Pembelian Mie Instan Indomie Pada Mahasiswa Fakultas Ekonomi dan Bisnis Islam UIN Raden Fatah Palembang*. Skripsi. Palembang: Program Studi Ekonomi Islam Fakultas Ekonomi dan Bisnis Islam UIN Raden Fatah Palembang.

Zulian, Y. 2018. *Manajemen Kualitas Produk & Jasa*. Edisi 6. Yogyakarta: EKONISIA.

Zebuwu, A.C.C. 2017. *Pengaruh Kemasan Terhadap Keputusan Pembelian Teh Botol Sosro (Studi pada Mahasiswa/i Ilmu Administrasi Niaga /Bisnis Universitas Sumatera Utara)*. Skripsi. Medan: Program Studi Ilmu Administrasi Niaga/Bisnis Fakultas Ilmu Sosial dan Ilmu Politik Universitas Negeri Sumatera Utara.



Lampiran 1 : Uji Coba Kuesioner Penelitian

INSTRUMEN UJI COBA ANGKET PENGARUH KEMASAN DAN KUALITAS PRODUK TERHADAP KEPUTUSAN PEMBELIAN MI LEMONILO

Pengantar

Terlebih dahulu peneliti mendoakan semoga saudara/i selalu berada dalam keadaan sehat dan dilindungi oleh Allah swt. Peneliti juga mengucapkan terima kasih atas kesediaan saudara/i untuk meluangkan waktu menjawab angket ini.

Angket ini diberikan dalam rangka pengumpulan data penelitian skripsi yang berjudul “Pengaruh Kemasan dan Kualitas Produk Terhadap Keputusan Pembelian Mi Lemonilo (Studi pada Masyarakat Kecamatan Payakumbuh Utara di Kota Payakumbuh” pada Program Studi Manajemen Fakultas Ekonomi dan Ilmu Sosial Universitas Islam Negeri Sultan Syarif Kasim Riau. Pernyataan-pernyataan atau pun pertanyaan yang diberikan dalam angket ini berkaitan dengan kemasan, kualitas, dan keputusan pembelian Mi Lemonilo.

Saudara/i diharapkan memberikan jawaban yang jujur sesuai dengan kondisinya masing-masing. Jawaban yang diisi secara jujur akan membantu peneliti mengetahui pengaruh kemasan dan kualitas produk terhadap keputusan pembelian Mi Lemonilo yang sesungguhnya. Kemudian peneliti menyampaikan bahwa identitas saudara/i akan dirahasiakan.

Atas kerjasama dan bantuan saudara/i, peneliti mengucapkan terima kasih.

Pekanbaru, Mei 2022
Peneliti,

Zani Silviani

Hak Cipta Dilindungi Undang-Undang
1. Dilarang mengutip sebagian atau seluruh karya tulis ini tanpa mencantumkan dan menyebutkan sumber:
a. Pengutipan hanya untuk kepentingan pendidikan, penelitian, penulisan karya ilmiah, penyusunan laporan, penulisan kritik atau tinjauan suatu masalah.
b. Pengutipan tidak merugikan kepentingan yang wajar UIN Suska Riau.
2. Dilarang mengumumkan dan memperbanyak sebagian atau seluruh karya tulis ini dalam bentuk apapun tanpa izin UIN Suska Riau.

© Hak cipta dimiliki UIN Suska Riau
State Islamic University of Sultan Syarif Kasim Riau



B. Petunjuk Pengisian

1. Tulislah tanda centang (√) pada salah satu kotak yang tersedia di sebelah kanan pernyataan-pernyataan di bawah ini sesuai dengan kecendrungan pilihan saudara terhadap alternatif yang ada. Saudara/i diminta untuk tidak mencoret-coret lembar pernyataan ini dengan mengembalikannya setelah diisi. Alternatif pilihan jawaban adalah sebagai berikut.

No	Penilaian	Skor
	SS = sangat setuju	5
	S = setuju	4
	RR= ragu-ragu	3
	TS = tidak setuju	2
	STS= sangat tidaksetuju	1

Contoh pengisian angket :

NO	PERNYATAAN	ALTERNATIF JAWABAN				
		SS	S	RR	TS	STS
	Kemasan Mi Lemonilo tidak mudah bocor.		√			

Keterangan: Artinya anda setuju bahwa kemasan Kemasan Mi Lemonilo tidak mudah bocor.

2. Dilarang mengemukakan dan memperbanyak sebagian atau seluruh karya tulis ini dalam bentuk apapun tanpa izin UIN Suska Riau.



ANGKET

- Pis Ketamin :
- Daur :
- Perjaan :
- Hak Cipta Dilindungi Undang-undang
1. Dilarang mengutip sebagian atau seluruh karya tulis ini dalam bentuk apapun tanpa izin UIN Suska Riau.
2. Dilarang mengemukakan dan memperbanyak sebagian atau seluruh karya tulis ini dalam bentuk apapun tanpa izin UIN Suska Riau.
- a. Pengutipan hanya untuk kepentingan pendidikan, penelitian, penulisan karya ilmiah, penyusunan laporan, penulisan kritik atau tinjauan suatu masalah.
- b. Pengutipan tidak merugikan kepentingan yang wajar UIN Suska Riau.

	PERNYATAAN	ALTERNATIF JAWABAN				
		SS	S	RR	TS	STS
I	KEMASAN					
	Warna Mi Lemonilo sangat menarik.					
	Kemasan Mi Lemonilo tidak mudah bocor.					
	Kemasan Mi Lemonilo dapat melindungi isi.					
	Kemasan Mi Lemonilo tidak berbau.					
	Kemasan Mi Lemonilo tidak mudah rusak.					
	Bentuk kemasan Mi Lemonilo menarik dan berbeda dengan mi lainnya.					
	Ukuran kemasan sebanding dengan ukuran Mi Lemonilo.					
	Merek atau logo Mi Lemonilo menarik dan mudah diingat.					
	Merek/logo pada kemasan Mi Lemonilo terlihat jelas.					
II	KUALITAS PRODUK					
10	Kualitas Mi Lemonilo memiliki ciri khas dibanding mi lainnya.					
11	Kualitas Mi Lemonilo kandungannya lebih unggul dibanding mi lainnya					
12	Mi Lemonilo memiliki berbagai variasi rasa					



UIN SUSKA RIAU

2. Dilarang mengemukakan dan memperbanyak sebagian atau seluruh karya tulis ini dalam bentuk apapun tanpa izin UIN Suska Riau.
2. Dilarang mengemukakan dan memperbanyak sebagian atau seluruh karya tulis ini dalam bentuk apapun tanpa izin UIN Suska Riau.
2. Dilarang mengemukakan dan memperbanyak sebagian atau seluruh karya tulis ini dalam bentuk apapun tanpa izin UIN Suska Riau.

	dan berbahan alami.					
13	Saya membeli Mi Lemonilo karena tanpa bahan pengawet, pewarna dan perasa buatan					
14	Saya membeli Mi Lemonilo karena prosesnya dipanggang					
15	Kualitas Mi Lemonilo sesuai dengan standar BPOM.					
16	Mi Lemonilo tahan dalam jangka waktu tertentu.					
17	Saya membeli Mi Lemonilo karena kualitasnya yang baik.					
	III KEPUTUSAN PEMBELIAN					
18	Sebelum membeli suatu produk, saya membuat keputusan produk apa yang akan saya beli.					
19	Saya membeli Mi Lemonilo karena kualitas, ukuran, warna, dan karakteristik lainnya.					
20	Saya membeli Mi Lemonilo karena mereknya yang terkenal.					
21	Saya membeli Mi Lemonilo di pasar atau swalayan terdekat.					
22	Saya membeli Mi Lemonilo minimal 1 pcs atau lebih tiap pembelian					
23	Saya membeli Mi Lemonilo dalam jangka waktu tertentu					
24	Saya membeli Mi Lemonilo karena ada promo atau diskon					
25	Saya membeli Mi Lemonilo karena tertarik dengan iklan Mi Lemonilo					

Lampiran 2. Tabulasi Data Uji Coba Kuesioner

NO	Kemasan (X1)									Kualitas Produk (X2)								Keputusan Pembelian (Y)										
	X1.1	X1.2	X1.3	X1.4	X1.5	X1.6	X1.7	X1.8	X1.9	X1	X2.1	X2.2	X2.3	X2.4	X2.5	X2.6	X2.7	X2.8	X2	Y1	Y2	Y3	Y4	Y5	Y6	Y7	Y8	Y
1	3	5	3	2	5	4	4	2	3	31	3	2	1	2	4	5	3	4	24	3	5	4	4	2	4	3	4	29
2	2	2	2	2	1	2	2	2	2	17	3	1	2	2	2	3	2	2	17	3	1	3	1	1	1	1	1	12
3	3	3	1	2	3	2	3	2	3	22	2	2	3	3	2	3	2	3	20	3	2	5	3	2	3	2	2	22
4	3	5	5	5	5	2	2	1	3	31	5	3	5	5	4	5	5	3	35	5	5	3	3	3	5	1	5	30
5	3	5	5	5	5	3	4	1	4	35	5	5	5	5	4	5	5	3	37	5	5	3	3	3	5	3	5	32
6	3	3	3	1	3	3	1	1	2	20	3	3	3	2	4	4	4	3	26	4	3	5	2	2	3	1	1	21
7	4	5	4	3	1	3	1	1	2	24	3	3	3	2	3	4	4	3	25	3	3	2	2	1	3	1	3	18
8	3	3	3	1	2	2	1	3	4	22	3	2	2	1	4	3	2	1	18	4	2	5	2	1	2	1	2	19
9	4	5	4	2	3	3	3	3	2	29	4	3	3	3	3	3	3	4	26	5	2	5	2	2	2	2	2	22
10	1	2	2	3	4	3	4	4	2	25	4	3	4	3	4	5	3	2	28	4	2	3	1	2	3	2	2	19
11	3	5	5	5	5	4	4	1	3	35	5	3	5	5	4	5	5	5	37	5	5	3	3	3	5	1	3	28
12	4	5	5	5	5	4	4	1	3	36	5	4	5	5	4	5	5	5	38	5	5	3	3	4	5	1	5	31
13	4	5	4	3	3	5	2	3	4	33	4	3	3	4	3	3	4	4	28	3	4	3	3	3	4	2	2	24
14	2	1	2	2	1	3	2	2	3	18	3	3	3	2	5	4	2	3	25	5	3	5	2	1	2	3	2	23
15	2	4	4	1	2	4	3	2	3	25	4	1	4	1	5	4	4	2	25	5	3	5	3	1	4	2	2	25
16	2	3	4	1	2	4	3	2	3	24	4	1	4	1	5	4	4	4	27	5	2	5	3	1	4	2	2	24
17	3	4	4	3	4	5	4	4	3	34	3	2	4	2	5	4	3	2	25	3	4	5	2	2	3	2	2	23
18	3	2	4	3	2	5	4	4	5	32	3	2	5	2	5	5	3	4	29	4	5	5	4	2	5	3	5	33
19	3	1	5	2	4	2	2	1	1	21	2	2	2	3	1	5	5	5	25	4	5	5	2	1	2	1	1	21
20	2	2	2	2	3	4	2	1	3	21	4	2	2	4	4	3	3	3	25	4	2	4	2	2	2	2	2	20
21	2	2	3	1	5	3	2	1	2	21	2	2	5	4	3	5	3	5	29	5	5	1	2	1	5	2	1	22
22	5	3	5	4	4	4	5	2	4	36	3	4	5	4	4	5	4	3	32	4	4	5	3	3	5	3	4	31
23	4	3	4	4	3	3	3	2	3	29	4	3	3	3	3	4	3	2	25	4	3	5	3	3	3	3	3	27
24	1	3	1	1	4	1	1	3	3	18	5	1	2	4	2	5	4	4	27	4	5	5	1	1	5	1	5	27
25	5	3	2	1	5	5	5	1	3	30	5	3	5	5	5	5	4	3	35	5	4	5	4	1	5	1	1	26
26	2	2	3	2	3	2	2	1	2	19	3	2	5	3	4	5	3	2	27	4	2	5	1	1	3	1	3	20
27	1	2	2	3	4	3	2	4	2	23	4	3	4	3	4	5	3	2	28	4	2	3	1	2	3	2	2	19
28	4	3	3	4	3	4	3	3	3	30	4	2	3	3	3	4	3	2	24	4	2	3	2	2	3	2	3	21
29	3	3	3	3	1	2	2	3	3	23	3	1	2	2	3	2	5	5	23	3	2	4	1	1	2	1	1	15
30	1	1	1	1	2	1	4	1	1	13	1	1	5	2	4	4	1	1	19	3	1	4	1	1	1	1	1	13



Lampiran 3 : Hasil Validitas Uji Coba Kuesioner Penelitian

Variabel	Indikator	R Hitung	R Tabel	Keterangan
Kemasan (X1)	X1.1	0,528	0.3610	Valid
	X1.2	0,612	0.3610	Valid
	X1.3	0,683	0.3610	Valid
	X1.4	0,663	0.3610	Valid
	X1.5	0,661	0.3610	Valid
	X1.6	0,597	0.3610	Valid
	X1.7	0,555	0.3610	Valid
	X1.8	-0,068	0.3610	Tidak Valid
	X1.9	0,576	0.3610	Valid
Kualitas Produk (X2)	X2.1	0,641	0.3610	Valid
	X2.2	0,673	0.3610	Valid
	X2.3	0,505	0.3610	Valid
	X2.4	0,626	0.3610	Valid
	X2.5	0,347	0.3610	Tidak Valid
	X2.6	0,540	0.3610	Valid
	X2.7	0,632	0.3610	Valid
	X2.8	0,403	0.3610	Valid
Keputusan Pembelian (Y)	Y1	0,493	0.3610	Valid
	Y2	0,748	0.3610	Valid
	Y3	- 0,086	0.3610	Tidak Valid
	Y4	0,709	0.3610	Valid
	Y5	0,743	0.3610	Valid
	Y6	0,839	0.3610	Valid
	Y7	0,340	0.3610	Tidak Valid
	Y8	0,861	0.3610	Valid

Dari tabel diatas dapat dilihat bahwa dari 25 butir instrumen ada 4 butir instrumen yang tidak valid karena $R_{tabel} > R_{hitung}$. Artinya ada 21 instrumen yang valid dan dapat digunakan untuk kuesioner penelitian.

- Hak Cipta Dilindungi Undang-Undang
1. Dilarang mengutip sebagian atau seluruh karya tulis ini tanpa mencantumkan dan menyebutkan sumber:
 - a. Pengutipan hanya untuk kepentingan pendidikan, penelitian, penulisan karya ilmiah, penyusunan laporan, penulisan kritik atau tinjauan suatu masalah.
 - b. Pengutipan tidak merugikan kepentingan yang wajar UIN Suska Riau.
 2. Dilarang mengumumkan dan memperbanyak sebagian atau seluruh karya tulis ini dalam bentuk apapun tanpa izin UIN Suska Riau.



Lampiran 4 : Kuesioner Penelitian

INSTRUMEN ANGKET

PENGARUH KEMASAN DAN KUALITAS PRODUK TERHADAP KEPUTUSAN PEMBELIAN MI LEMONILO

A. Pengantar

Terlebih dahulu peneliti mendoakan semoga saudara/i selalu berada dalam keadaan sehat dan dilindungi oleh Allah swt. Peneliti juga mengucapkan terima kasih atas kesediaan saudara/i untuk meluangkan waktu menjawab angket ini. Angket ini diberikan dalam rangka pengumpulan data penelitian skripsi yang berjudul “Pengaruh Kemasan dan Kualitas Produk Terhadap Keputusan Pembelian Mi Lemonilo (Studi pada Masyarakat Kecamatan Payakumbuh Utara Kota Payakumbuh” pada Program Studi Manajemen Fakultas Ekonomi dan Ilmu Sosial Universitas Islam Negeri Sultan Syarif Kasim Riau. Pernyataan-pernyataan atau pun pertanyaan yang diberikan dalam angket ini berkaitan dengan kemasan, kualitas, dan keputusan pembelian Mi Lemonilo.

Saudara/i diharapkan memberikan jawaban yang jujur sesuai dengan kondisinya masing-masing. Jawaban yang diisi secara jujur akan membantu peneliti mengetahui pengaruh kemasan dan kualitas produk terhadap keputusan pembelian Mi Lemonilo yang sesungguhnya. Kemudian peneliti menyampaikan bahwa identitas saudara/i akan dirahasiakan.

Atas kerjasama dan bantuan saudara/i, peneliti mengucapkan terima kasih.

Pekanbaru, Mei 2022

Peneliti,
Zani Silviani

1. Dilarang mengutip sebagian atau seluruh karya tulis ini tanpa mencantumkan dan menyebutkan sumber.
- a. Pengutipan hanya untuk kepentingan pendidikan, penelitian, penulisan karya ilmiah, penyusunan laporan, penulisan kritik atau tinjauan suatu masalah.
- b. Pengutipan tidak merugikan kepentingan yang wajar UIN Suska Riau.
2. Dilarang mengumumkan dan memperbanyak sebagian atau seluruh karya tulis ini dalam bentuk apapun tanpa izin UIN Suska Riau.



B. Petunjuk Pengisian

- Tuliskan tanda centang (√) pada salah satu kotak yang tersedia di sebelah kanan pernyataan-pernyataan di bawah ini sesuai dengan kecenderungan pilihan saudara terhadap alternatif yang ada. Saudara/i diminta untuk tidak mencoret-coret lembar pernyataan ini dengan mengembalikannya setelah diisi. Alternatif pilihan jawaban adalah sebagai berikut.

No	Penilaian	Skor
	SS = sangat setuju	5
	S = setuju	4
	RR= ragu-ragu	3
	TS = tidak setuju	2
0.	STS= sangat tidaksetuju	1

Contoh pengisian angket :

NO	PERNYATAAN	ALTERNATIF JAWABAN				
		SS	S	RR	TS	STS
	Kemasan Mi Lemonilo tidak mudah bocor.		√			

Keterangan: Artinya anda setuju bahwa kemasan Kemasan Mi Lemonilo tidak mudah bocor.

- Hak Cipta Dilindungi Undang-Undang
1. Dilarang menyalin sebagian atau seluruh karya tulis ini tanpa izin penulisan dan menyebutkan sumber.
- a. Pengujiannya hanya untuk kepentingan pendidikan, penelitian, penulisan karya ilmiah, penyusunan laporan, penulisan kritik atau tinjauan suatu masalah.
- b. Pengujiannya tidak merugikan kepentingan yang wajar UIN Suska Riau.
2. Dilarang mengumumkan dan memperbanyak sebagian atau seluruh karya tulis ini dalam bentuk apapun tanpa izin UIN Suska Riau.



ANGKET

Isi Klamain :

Judul :

Pekerjaan :

- Hak Cipta dan Undang-Undang
1. Dilindungi Undang-Undang
2. Dilarang mengumumkan dan memperbanyak sebagian atau seluruh karya tulis ini dalam bentuk apapun tanpa izin UIN Suska Riau.
- a. Pengutipan hanya untuk kepentingan pendidikan, penelitian, penulisan karya ilmiah, penyusunan laporan, penulisan kritik atau tinjauan suatu masalah.
- b. Pengutipan tidak merugikan kepentingan yang wajar UIN Suska Riau.

	PERNYATAAN	ALTERNATIF JAWABAN				
		SS	S	RR	TS	STS
I	KEMASAN					
	Warna Mi Lemonilo sangat menarik.					
	Kemasan Mi Lemonilo tidak mudah bocor.					
	Kemasan Mi Lemonilo dapat melindungi isi.					
	Kemasan Mi Lemonilo tidak berbau.					
	Kemasan Mi Lemonilo tidak mudah rusak.					
	Bentuk kemasan Mi Lemonilo menarik dan berbeda dengan mi lainnya.					
	Ukuran kemasan sebanding dengan ukuran Mi Lemonilo.					
	Merek/logo pada kemasan Mi Lemonilo terlihat jelas.					
II	KUALITAS PRODUK					
9	Kualitas Mi Lemonilo memiliki ciri khas dibanding mi lainnya.					
10	Kualitas Mi Lemonilo kandungannya lebih unggul dibanding mi lainnya					
11	Mi Lemonilo memiliki berbagai variasi rasa dan berbahan alami.					
12	Saya membeli Mi Lemonilo karena tanpa					



UIN SUSKA RIAU

- Hak Cipta Dilindungi Undang-Undang
1. Dilarang menyalin, mengutip sebagian atau seluruhnya dan menyebarluaskan dan menyalin kembali dalam bentuk apapun tanpa izin UIN Suska Riau.
2. Dilarang mengemukakan dan memperbanyak sebagian atau seluruh karya tulis ini dalam bentuk apapun tanpa izin UIN Suska Riau.
- a. Pengutipan hanya untuk kepentingan pendidikan, penelitian, penulisan karya ilmiah, penyusunan laporan, penulisan kritik atau tinjauan suatu masalah.
- b. Pengutipan tidak merugikan kepentingan yang wajar UIN Suska Riau.

	bahan pengawet, pewarna dan perasa buatan					
3	Kualitas Mi Lemonilo sesuai dengan standar BPOM.					
4	Mi Lemonilo tahan dalam jangka waktu tertentu.					
5	Saya membeli Mi Lemonilo karena kualitasnya yang baik.					
	III KEPUTUSAN PEMBELIAN					
6	Sebelum membeli suatu produk, saya membuat keputusan produk apa yang akan saya beli.					
7	Saya membeli Mi Lemonilo karena kualitas, ukuran, warna, dan karakteristik lainnya.					
8	Saya membeli Mi Lemonilo di pasar atau swalayan terdekat.					
9	Saya membeli Mi Lemonilo minimal 1 pcs atau lebih tiap pembelian					
10	Saya membeli Mi Lemonilo dalam jangka waktu tertentu					
11	Saya membeli Mi Lemonilo karena tertarik dengan iklan Mi Lemonilo					

Lampiran 5 : Tabulasi Data Kuesioner Penelitian

NO	Kemasan (X1)									Kualitas Produk (X2)							Keputusan Pembelian (Y)							
	X1.1	X1.2	X1.3	X1.4	X1.5	X1.6	X1.7	X1.8	X1	X2.1	X2.2	X2.3	X2.4	X2.5	X2.6	X2.7	X2	Y1	Y2	Y3	Y4	Y5	Y6	Y
1	5	5	4	4	4	4	5	5	2	34	5	5	5	5	5	5	35	5	5	5	5	4	5	29
2	5	4	5	4	5	4	5	1	2	33	5	5	5	4	4	5	33	4	4	5	5	4	4	26
3	4	4	4	4	4	5	5	4	4	34	5	5	5	5	4	5	34	4	5	5	4	4	4	26
4	5	4	5	4	4	3	4	5	5	34	5	5	5	5	5	5	35	5	5	5	5	5	5	30
5	5	3	5	4	3	5	5	3	3	33	5	5	4	5	4	5	32	3	4	5	4	4	4	24
6	4	4	4	4	4	4	2	4	4	30	5	5	4	4	3	5	31	2	4	4	4	3	4	21
7	4	4	3	3	4	5	5	4	4	32	4	5	4	5	4	5	31	4	4	5	4	4	4	25
8	4	4	4	4	4	4	4	4	4	32	5	4	5	4	5	3	30	1	3	4	4	2	4	18
9	5	4	5	4	5	4	5	4	4	36	5	5	5	4	4	5	32	4	4	5	4	4	4	25
10	5	4	5	4	5	4	5	4	4	36	5	5	5	5	5	5	35	5	5	5	5	5	4	29
11	4	4	4	3	4	5	4	5	5	33	5	4	4	4	4	5	30	5	3	4	4	2	3	21
12	5	5	4	5	4	5	5	4	3	37	5	5	5	5	5	5	35	5	5	5	5	5	4	29
13	4	4	4	4	4	4	3	3	4	30	5	5	4	5	5	4	32	5	5	4	4	4	4	26
14	4	4	4	4	3	4	4	4	4	31	4	3	5	4	5	5	31	4	3	4	4	4	2	21
15	4	5	4	5	4	5	3	5	5	35	5	5	5	5	5	5	35	5	5	5	5	5	5	30
16	4	4	4	3	3	4	4	4	4	30	5	4	5	4	5	4	31	4	4	4	4	4	4	24
17	4	4	4	4	4	5	4	4	4	33	4	5	5	4	4	5	32	5	5	4	4	4	3	25
18	4	4	4	4	4	5	4	3	3	32	4	4	4	3	4	3	26	4	3	5	4	2	5	23
19	4	3	3	4	3	5	4	4	4	30	4	5	5	5	5	4	33	5	4	4	2	4	4	23
20	4	3	3	4	3	4	3	4	4	28	5	4	5	4	3	3	29	5	4	4	3	3	3	22
21	4	4	4	5	5	5	4	4	4	35	4	4	2	4	1	5	24	4	5	4	2	2	2	19
22	4	4	4	4	4	4	4	4	4	32	4	4	4	4	4	4	28	4	4	4	4	2	4	22
23	5	2	4	4	2	5	4	5	5	31	5	4	4	4	4	4	29	4	4	4	2	4	4	22
24	4	4	2	4	4	4	3	4	4	29	5	5	4	4	4	4	30	5	4	4	3	4	5	25
25	3	3	4	4	4	3	4	4	4	29	5	5	3	4	4	4	29	4	4	4	3	3	4	22
26	5	5	5	5	5	5	5	5	5	40	5	5	5	5	5	5	35	5	5	5	5	5	5	30
27	2	2	5	5	5	2	2	4	4	27	5	5	5	5	5	5	35	5	5	5	5	5	2	27
28	5	5	4	4	4	4	4	4	4	34	4	5	4	5	4	3	29	3	4	5	4	4	4	24
29	5	4	4	4	4	5	5	5	5	36	5	5	5	5	5	5	35	4	4	5	5	5	5	28
30	5	5	5	5	5	5	5	5	5	40	5	5	5	4	4	5	32	4	4	5	4	4	4	25
31	4	5	5	5	4	5	4	1	1	33	5	5	4	4	4	5	31	4	4	5	4	3	3	23
32	5	5	4	4	4	4	4	4	4	34	5	5	4	5	4	5	33	5	5	5	4	4	4	27
33	4	4	4	4	4	4	4	4	4	32	4	3	4	4	4	4	27	4	4	4	4	4	2	22
34	2	4	5	4	4	3	4	4	4	30	4	4	4	4	4	3	27	4	4	4	4	2	4	22
35	4	4	4	4	4	4	3	4	4	31	4	3	4	3	3	3	24	4	3	4	3	4	5	23
36	3	4	4	3	3	4	3	3	3	27	4	4	4	4	4	4	28	4	4	4	2	2	3	19
37	5	4	4	5	4	4	4	4	4	34	4	4	4	4	4	4	28	4	3	4	4	4	2	21
38	4	5	4	5	3	4	4	5	5	34	3	3	3	5	3	5	27	5	4	4	3	4	2	22
39	5	5	5	5	4	5	4	5	5	38	5	5	5	5	5	5	35	5	5	5	2	4	4	25
40	4	3	4	5	4	5	5	5	5	35	5	4	4	4	4	4	29	4	4	4	5	5	5	27
41	4	3	3	3	3	4	4	4	4	28	4	3	3	3	3	3	22	5	3	4	3	2	2	19
42	4	4	4	4	4	3	4	4	4	31	4	4	4	4	4	4	28	4	2	4	4	2	2	18
43	3	4	4	4	4	4	4	4	4	31	4	4	4	4	4	4	28	4	4	4	4	4	4	24
44	4	4	4	4	4	4	4	4	4	32	4	4	4	4	4	4	28	4	4	4	4	4	4	24
45	5	5	5	5	5	5	5	5	5	40	5	5	5	5	5	5	35	5	5	5	5	5	5	30
46	4	4	4	4	4	4	4	4	4	32	4	5	5	5	4	5	32	4	3	4	4	4	4	23
47	4	5	5	4	4	4	4	4	4	34	4	4	5	4	4	4	29	4	4	4	4	4	3	23
48	4	2	4	5	4	4	4	3	3	30	5	5	4	4	4	4	30	4	3	3	3	3	3	21
49	4	3	4	3	3	4	5	4	4	30	5	5	5	5	4	4	32	3	5	5	4	4	4	25
50	5	4	4	4	4	4	5	4	4	34	5	5	5	5	4	5	34	4	5	5	4	4	4	26

Hak ciptam
 Dilarang mengutip
 Dilarang mengutip
 a. Pengutipan
 b. Pengutipan hak
 Dilarang mengutip

JIN Suska Riau.
 an kritik atau tinjauan suatu
 of Sultan Syarif K

Activate Windows
 Go to Settings to activate Windows.

Hak cipta m

Dilarang melindungi U

- a. Pengutipan hany
- b. Pengutipan tidak

51	4	4	4	4	4	4	4	4	32	4	4	4	4	4	4	4	28	4	4	4	4	4	4	4	4	24
52	4	4	3	3	3	2	2	1	20	5	5	5	4	4	3	4	29	3	4	4	4	4	4	4	4	23
53	5	5	5	5	5	5	5	5	40	5	5	5	5	5	5	5	35	5	5	5	5	5	5	5	5	26
54	4	4	4	4	4	4	4	4	31	4	4	4	4	4	4	4	28	2	3	4	4	4	3	4	4	20
55	2	4	3	3	3	3	3	4	26	4	4	5	4	5	4	5	31	1	3	5	4	3	5	2	5	21
56	4	4	4	4	4	4	4	4	32	4	4	4	4	4	2	4	26	4	4	4	4	4	4	4	4	24
57	4	4	4	4	3	3	4	4	30	4	5	4	4	4	4	5	30	2	4	4	4	4	4	5	5	23
58	4	4	4	4	4	4	4	4	32	4	4	4	4	4	4	4	28	4	4	4	4	4	4	4	4	24
59	4	5	3	4	4	3	5	5	33	5	5	5	5	5	5	5	35	5	5	5	5	5	5	5	5	30
60	5	5	4	5	5	4	4	2	33	5	5	5	5	4	2	5	31	2	4	4	4	4	4	4	4	22
61	4	3	4	4	4	3	4	4	30	4	3	3	4	3	3	4	24	4	3	4	4	4	2	2	2	19
62	5	5	5	4	4	5	4	4	37	5	5	5	5	5	5	5	35	5	5	5	5	4	5	5	5	29
63	5	5	5	5	5	5	4	5	38	5	5	5	5	4	4	5	33	4	4	5	5	4	4	4	4	26
64	4	4	4	4	4	5	5	4	34	5	5	5	5	5	4	5	34	4	5	5	4	4	4	4	4	26
65	5	3	5	3	5	5	2	5	33	5	5	5	5	5	5	5	35	5	5	5	5	5	5	5	5	30
66	5	4	5	4	4	4	5	3	34	5	5	4	5	4	4	5	32	3	4	5	4	4	4	4	4	24
67	4	4	3	4	3	4	4	4	30	5	5	5	4	4	3	5	31	2	4	4	4	3	4	4	4	21
68	4	4	4	4	4	4	5	5	34	4	5	4	5	4	4	5	31	4	4	5	4	4	4	4	4	25
69	4	4	4	4	4	4	4	4	32	4	5	4	4	5	6	4	31	1	3	4	4	4	2	4	4	18
70	5	5	5	5	5	5	5	4	39	5	5	5	5	4	4	5	32	4	4	5	4	4	4	4	4	25
71	5	4	5	5	5	5	5	4	38	5	5	5	5	5	5	5	35	5	5	5	5	5	5	4	4	29
72	4	4	4	3	4	5	4	5	33	5	4	4	4	4	5	30	5	3	4	4	4	2	3	4	4	21
73	5	5	5	5	5	5	5	5	40	5	5	5	5	5	5	5	35	5	5	5	5	5	5	4	4	29
74	4	4	4	4	4	4	3	3	30	4	4	4	4	5	4	4	29	5	5	4	4	4	4	4	4	26
75	4	4	4	4	3	4	4	4	31	4	3	5	4	4	4	4	28	4	3	4	4	4	4	2	2	21
76	5	5	5	5	5	5	5	5	40	5	5	5	5	5	5	5	35	5	5	5	5	5	5	5	5	30
77	4	4	4	4	4	4	4	4	32	4	4	4	4	4	4	4	28	4	4	4	4	4	4	4	4	24
78	4	4	4	4	4	4	4	4	33	4	4	4	4	4	3	4	27	5	5	4	4	4	3	4	4	25
79	4	4	4	4	4	5	4	3	32	4	5	4	5	3	4	3	28	4	3	5	4	2	5	5	5	23
80	4	3	3	4	3	5	4	4	30	4	5	5	5	5	6	4	33	5	4	4	4	2	4	4	4	23
81	4	3	3	4	3	4	3	4	28	5	4	5	5	4	3	3	29	5	4	4	3	3	3	3	3	22
82	4	4	4	5	5	5	4	4	35	4	4	4	4	4	4	4	28	4	5	4	2	2	2	2	2	19
83	4	4	4	4	4	4	4	4	32	4	4	4	4	4	4	4	28	4	4	4	4	4	2	4	4	22
84	5	2	4	4	2	5	4	5	31	5	4	4	4	4	4	4	29	4	4	4	4	2	4	4	4	22
85	4	4	2	4	4	4	3	4	29	5	5	4	4	4	4	4	30	5	4	4	3	4	5	5	5	25
86	3	3	4	4	4	3	4	4	29	4	4	3	4	4	4	4	27	4	4	4	4	3	3	4	4	22
87	5	5	5	5	5	5	5	4	40	5	5	5	5	5	5	5	35	5	5	5	5	5	5	5	5	30
88	2	2	5	5	5	2	2	4	27	5	5	5	5	5	5	5	35	5	5	5	5	5	5	5	5	27
89	5	5	4	4	4	4	4	4	34	4	5	4	5	4	3	4	29	3	4	5	4	4	4	4	4	24
90	5	4	4	4	4	5	5	5	36	5	5	5	5	5	5	5	35	4	4	5	5	5	5	5	5	28
91	5	5	5	5	5	5	5	5	40	5	5	5	5	4	4	5	32	4	4	5	4	4	4	4	4	25
92	4	5	5	5	4	5	4	1	33	5	5	4	4	4	1	5	28	4	4	5	4	3	3	3	3	23
93	5	5	4	4	4	4	4	4	34	5	5	4	5	5	4	5	33	5	5	5	4	4	4	4	4	27
94	4	4	4	4	4	4	4	4	32	4	3	4	4	4	4	4	27	4	4	4	4	4	4	4	4	22
95	2	4	5	4	4	3	4	4	30	4	4	4	4	4	3	3	27	4	4	4	4	2	4	4	4	22
96	4	4	4	4	4	4	3	4	31	4	3	4	3	4	3	3	24	4	3	4	3	4	5	5	5	23
97	3	4	4	3	3	4	3	3	27	4	4	4	4	4	4	4	28	4	4	4	2	2	3	3	3	19
98	5	4	4	4	5	4	4	4	34	4	4	4	4	4	4	4	28	4	3	4	4	4	4	4	4	21
99	4	5	4	5	3	4	4	5	34	3	3	3	5	5	3	5	27	5	4	4	3	4	2	2	2	22
100	5	5	5	5	5	4	4	5	38	5	5	5	5	5	5	5	35	5	5	5	5	2	4	4	4	25

pa izin UIN Suska Riau.

h, penulisan kritik atau tinjauan suatu

iversity of Sultan Syarif K

UIN SUSKA RIAU

Activate Windows
Go to Settings to activate Windows.



UIN SUSKA RIAU

Lampiran 6 : Distribusi Jawaban Responden

VARIABEL KEMASAN (X1)

X1.1

		Frequency	Percent	Valid Percent	Cumulative Percent
Valid	2	5	5.0	5.0	5.0
	3	5	5.0	5.0	10.0
	4	55	55.0	55.0	65.0
	5	35	35.0	35.0	100.0
	Total	100	100.0	100.0	

X1.2

		Frequency	Percent	Valid Percent	Cumulative Percent
Valid	2	5	5.0	5.0	5.0
	3	12	12.0	12.0	17.0
	4	56	56.0	56.0	73.0
	5	27	27.0	27.0	100.0
	Total	100	100.0	100.0	

X1.3

		Frequency	Percent	Valid Percent	Cumulative Percent
Valid	2	2	2.0	2.0	2.0
	3	10	10.0	10.0	12.0
	4	60	60.0	60.0	72.0
	5	28	28.0	28.0	100.0
	Total	100	100.0	100.0	

- Hak C
1. Di
2. Dilarang mengemukakan dan memperbanyak sebagian atau seluruh karya tulis ini dalam bentuk apapun tanpa izin UIN Suska Riau.
- a. Pengutipan hanya untuk kepentingan pendidikan, penelitian, penulisan karya ilmiah, penyusunan laporan, penulisan kritik atau tinjauan suatu masalah.
b. Pengutipan tidak merugikan kepentingan yang wajar UIN Suska Riau.



2. Dilarang mengemukakan dan memperbanyak sebagian atau seluruh karya tulis ini dalam bentuk apapun tanpa izin UIN Suska Riau.

- a. Pengutipan hanya untuk kepentingan pendidikan, penelitian, penulisan karya ilmiah, penyusunan laporan, penulisan kritik atau tinjauan suatu masalah.
 b. Pengutipan tidak merugikan kepentingan yang wajar UIN Suska Riau.

X1.4

		Frequency	Percent	Valid Percent	Cumulative Percent
Valid	3	12	12.0	12.0	12.0
	4	60	60.0	60.0	72.0
	5	28	28.0	28.0	100.0
	Total	100	100.0	100.0	

X1.5

		Frequency	Percent	Valid Percent	Cumulative Percent
Valid	2	3	3.0	3.0	3.0
	3	17	17.0	17.0	20.0
	4	61	61.0	61.0	81.0
	5	19	19.0	19.0	100.0
	Total	100	100.0	100.0	

X1.6

		Frequency	Percent	Valid Percent	Cumulative Percent
Valid	2	4	4.0	4.0	4.0
	3	9	9.0	9.0	13.0
	4	48	48.0	48.0	61.0
	5	39	39.0	39.0	100.0
	Total	100	100.0	100.0	

X1.7

		Frequency	Percent	Valid Percent	Cumulative Percent
Valid	1	1	1.0	1.0	1.0
	2	3	3.0	3.0	4.0
	3	12	12.0	12.0	16.0
	4	55	55.0	55.0	71.0
	5	29	29.0	29.0	100.0
	Total	100	100.0	100.0	



2. Dilarang mengemukakan dan memperbanyak sebagian atau seluruh karya tulis ini dalam bentuk apapun tanpa izin UIN Suska Riau.

- a. Pengutipan hanya untuk kepentingan pendidikan, penelitian, penulisan karya ilmiah, penyusunan laporan, penulisan kritik atau tinjauan suatu masalah.
 b. Pengutipan tidak merugikan kepentingan yang wajar UIN Suska Riau.

X1.8

		Frequency	Percent	Valid Percent	Cumulative Percent
Valid	1	4	4.0	4.0	4.0
	2	2	2.0	2.0	6.0
	3	9	9.0	9.0	15.0
	4	62	62.0	62.0	77.0
	5	23	23.0	23.0	100.0
	Total	100	100.0	100.0	

VARIABEL KUALITAS PRODUK (X2)

X2.1

		Frequency	Percent	Valid Percent	Cumulative Percent
Valid	3	2	2.0	2.0	2.0
	4	43	43.0	43.0	45.0
	5	55	55.0	55.0	100.0
	Total	100	100.0	100.0	

X2.2

		Frequency	Percent	Valid Percent	Cumulative Percent
Valid	3	10	10.0	10.0	10.0
	4	33	33.0	33.0	43.0
	5	57	57.0	57.0	100.0
	Total	100	100.0	100.0	



2. Dilarang mengemukakan dan memperbanyak sebagian atau seluruh karya tulis ini dalam bentuk apapun tanpa izin UIN Suska Riau.

- a. Pengutipan hanya untuk kepentingan pendidikan, penelitian, penulisan karya ilmiah, penyusunan laporan, penulisan kritik atau tinjauan suatu masalah.
 b. Pengutipan tidak merugikan kepentingan yang wajar UIN Suska Riau.

X2.3

		Frequency	Percent	Valid Percent	Cumulative Percent
Valid	2	1	1.0	1.0	1.0
	3	6	6.0	6.0	7.0
	4	47	47.0	47.0	54.0
	5	46	46.0	46.0	100.0
	Total	100	100.0	100.0	

X2.4

		Frequency	Percent	Valid Percent	Cumulative Percent
Valid	3	3	3.0	3.0	3.0
	4	51	51.0	51.0	54.0
	5	46	46.0	46.0	100.0
	Total	100	100.0	100.0	

X2.5

		Frequency	Percent	Valid Percent	Cumulative Percent
Valid	3	4	4.0	4.0	4.0
	4	60	60.0	60.0	64.0
	5	36	36.0	36.0	100.0
	Total	100	100.0	100.0	

X2.6

		Frequency	Percent	Valid Percent	Cumulative Percent
Valid	1	2	2.0	2.0	2.0
	2	2	2.0	2.0	4.0
	3	15	15.0	15.0	19.0
	4	55	55.0	55.0	74.0
	5	26	26.0	26.0	100.0
	Total	100	100.0	100.0	



2. Dilarang mengemukakan dan memperbanyak sebagian atau seluruh karya tulis ini dalam bentuk apapun tanpa izin UIN Suska Riau.
- a. Pengutipan hanya untuk kepentingan pendidikan, penelitian, penulisan karya ilmiah, penyusunan laporan, penulisan kritik atau tinjauan suatu masalah.
 b. Pengutipan tidak merugikan kepentingan yang wajar UIN Suska Riau.

X2.7

		Frequency	Percent	Valid Percent	Cumulative Percent
Valid	3	9	9.0	9.0	9.0
	4	40	40.0	40.0	49.0
	5	51	51.0	51.0	100.0
Total		100	100.0	100.0	

VARIABEL KEPUTUSAN PEMBELIAN (Y)

Y1

		Frequency	Percent	Valid Percent	Cumulative Percent
Valid	1	3	3.0	3.0	3.0
	2	5	5.0	5.0	8.0
	3	6	6.0	6.0	14.0
	4	50	50.0	50.0	64.0
	5	36	36.0	36.0	100.0
Total		100	100.0	100.0	

Y2

		Frequency	Percent	Valid Percent	Cumulative Percent
Valid	2	1	1.0	1.0	1.0
	3	18	18.0	18.0	19.0
	4	50	50.0	50.0	69.0
	5	31	31.0	31.0	100.0
Total		100	100.0	100.0	



2. Dilarang mengemukakan dan memperbanyak sebagian atau seluruh karya tulis ini dalam bentuk apapun tanpa izin UIN Suska Riau.

- a. Pengutipan hanya untuk kepentingan pendidikan, penelitian, penulisan karya ilmiah, penyusunan laporan, penulisan kritik atau tinjauan suatu masalah.
 b. Pengutipan tidak merugikan kepentingan yang wajar UIN Suska Riau.

Y3

		Frequency	Percent	Valid Percent	Cumulative Percent
Valid	3	1	1.0	1.0	1.0
	4	55	55.0	55.0	56.0
	5	44	44.0	44.0	100.0
	Total	100	100.0	100.0	

Y4

		Frequency	Percent	Valid Percent	Cumulative Percent
Valid	2	10	10.0	10.0	10.0
	3	12	12.0	12.0	22.0
	4	56	56.0	56.0	78.0
	5	22	22.0	22.0	100.0
	Total	100	100.0	100.0	

Y5

		Frequency	Percent	Valid Percent	Cumulative Percent
Valid	2	17	17.0	17.0	17.0
	3	10	10.0	10.0	27.0
	4	55	55.0	55.0	82.0
	5	18	18.0	18.0	100.0
	Total	100	100.0	100.0	

Y6

		Frequency	Percent	Valid Percent	Cumulative Percent
Valid	1	1	1.0	1.0	1.0
	2	15	15.0	15.0	16.0
	3	11	11.0	11.0	27.0
	4	52	52.0	52.0	79.0
	5	21	21.0	21.0	100.0
	Total	100	100.0	100.0	



Lampiran 7 : Uji Validitas

KEMASAN (X1)

		X1.1	X1.2	X1.3	X1.4	X1.5	X1.6	X1.7	X1.8	Kemasan (X1)
X1.1	Pearson Correlation	1	.401**	.246*	.280**	.209*	.514**	.502**	.159	.685**
	Sig. (2-tailed)		.000	.014	.005	.037	.000	.000	.113	.000
	N	100	100	100	100	100	100	100	100	100
X1.2	Pearson Correlation	.401**	1	.261**	.303**	.343**	.338**	.310**	.016	.606**
	Sig. (2-tailed)	.000		.009	.002	.000	.001	.002	.871	.000
	N	100	100	100	100	100	100	100	100	100
X1.3	Pearson Correlation	.246*	.261**	1	.437**	.557**	.116	.344**	.074	.591**
	Sig. (2-tailed)	.014	.009		.000	.000	.251	.000	.464	.000
	N	100	100	100	100	100	100	100	100	100
X1.4	Pearson Correlation	.280**	.303**	.437**	1	.511**	.286**	.182	.137	.606**
	Sig. (2-tailed)	.005	.002	.000		.000	.004	.070	.173	.000
	N	100	100	100	100	100	100	100	100	100
X1.5	Pearson Correlation	.209*	.343**	.557**	.511**	1	.092	.357**	.148	.632**
	Sig. (2-tailed)	.037	.000	.000	.000		.364	.000	.142	.000
	N	100	100	100	100	100	100	100	100	100
X1.6	Pearson Correlation	.514**	.338**	.116	.286**	.092	1	.469**	.141	.617**
	Sig. (2-tailed)	.000	.001	.251	.004	.364		.000	.162	.000
	N	100	100	100	100	100	100	100	100	100
X1.7	Pearson Correlation	.502**	.310**	.344**	.182	.357**	.469**	1	.281**	.720**
	Sig. (2-tailed)	.000	.002	.000	.070	.000	.000		.005	.000
	N	100	100	100	100	100	100	100	100	100
X1.8	Pearson Correlation	.159	.016	.074	.137	.148	.141	.281**	1	.436**
	Sig. (2-tailed)	.113	.871	.464	.173	.142	.162	.005		.000
	N	100	100	100	100	100	100	100	100	100
Kemasan (X1)	Pearson Correlation	.685**	.606**	.591**	.606**	.632**	.617**	.720**	.436**	1
	Sig. (2-tailed)	.000	.000	.000	.000	.000	.000	.000	.000	
	N	100	100	100	100	100	100	100	100	100

- Hak Cipta
1. Dilan.
a. Pengutipan hanya untuk kepentingan pendidikan, penelitian, penulisan karya ilmiah, penyusunan laporan, penulisan kritik atau tinjauan suatu masalah.
b. Pengutipan tidak merugikan kepentingan yang wajar UIN Suska Riau.
2. Dilarang mengumpukan dan memperbanyak sebagian atau seluruh karya tulis ini dalam bentuk apapun tanpa izin UIN Suska Riau.



KUALITAS PRODUK (X2)

		X2.1	X2.2	X2.3	X2.4	X2.5	X2.6	X2.7	Kualitas Produk (X2)
X2.1	Pearson Correlation	1	.641**	.544**	.344**	.308**	.283**	.421**	.678**
	Sig. (2-tailed)		.000	.000	.000	.002	.004	.000	.000
	N	100	100	100	100	100	100	100	100
X2.2	Pearson Correlation	.641**	1	.489**	.616**	.355**	.338**	.533**	.772**
	Sig. (2-tailed)	.000		.000	.000	.000	.001	.000	.000
	N	100	100	100	100	100	100	100	100
X2.3	Pearson Correlation	.544**	.489**	1	.468**	.479**	.523**	.382**	.765**
	Sig. (2-tailed)	.000	.000		.000	.000	.000	.000	.000
	N	100	100	100	100	100	100	100	100
X2.4	Pearson Correlation	.344**	.616**	.468**	1	.572**	.389**	.527**	.753**
	Sig. (2-tailed)	.000	.000	.000		.000	.000	.000	.000
	N	100	100	100	100	100	100	100	100
X2.5	Pearson Correlation	.308**	.355**	.479**	.572**	1	.530**	.551**	.735**
	Sig. (2-tailed)	.002	.000	.000	.000		.000	.000	.000
	N	100	100	100	100	100	100	100	100
X2.6	Pearson Correlation	.283**	.338**	.523**	.389**	.530**	1	.274**	.689**
	Sig. (2-tailed)	.004	.001	.000	.000	.000		.006	.000
	N	100	100	100	100	100	100	100	100
X2.7	Pearson Correlation	.421**	.533**	.382**	.527**	.551**	.274**	1	.713**
	Sig. (2-tailed)	.000	.000	.000	.000	.000	.006		.000
	N	100	100	100	100	100	100	100	100
Kualitas Produk (X2)	Pearson Correlation	.678**	.772**	.765**	.753**	.735**	.689**	.713**	1
	Sig. (2-tailed)	.000	.000	.000	.000	.000	.000	.000	
	N	100	100	100	100	100	100	100	100

** . Correlation is significant at the 0.01 level (2-tailed).

1. H
2. a. Pengutipan hanya untuk kepentingan pendidikan, penelitian, penulisan karya ilmiah, penyusunan laporan, penulisan kritik atau tinjauan suatu masalah.
b. Pengutipan tidak merugikan kepentingan yang wajar UIN Suska Riau.
2. Dilarang mengemukakan dan memperbanyak sebagian atau seluruh karya tulis ini dalam bentuk apapun tanpa izin UIN Suska Riau.



KEPUTUSAN PEMBELIAN (Y)

		Y1	Y2	Y3	Y4	Y5	Y6	Y
Y1	Pearson Correlation	1	.457**	.171	.039	.349**	-.103	.512**
	Sig. (2-tailed)		.000	.088	.702	.000	.306	.000
	N	100	100	100	100	100	100	100
Y2	Pearson Correlation	.457**	1	.493**	.229*	.527**	.178	.719**
	Sig. (2-tailed)	.000		.000	.022	.000	.076	.000
	N	100	100	100	100	100	100	100
Y3	Pearson Correlation	.171	.493**	1	.507**	.435**	.315**	.692**
	Sig. (2-tailed)	.088	.000		.000	.000	.001	.000
	N	100	100	100	100	100	100	100
Y4	Pearson Correlation	.039	.229*	.507**	1	.463**	.236*	.629**
	Sig. (2-tailed)	.702	.022	.000		.000	.018	.000
	N	100	100	100	100	100	100	100
Y5	Pearson Correlation	.349**	.527**	.435**	.463**	1	.271**	.804**
	Sig. (2-tailed)	.000	.000	.000	.000		.006	.000
	N	100	100	100	100	100	100	100
Y6	Pearson Correlation	-.103	.178	.315**	.236*	.271**	1	.516**
	Sig. (2-tailed)	.306	.076	.001	.018	.006		.000
	N	100	100	100	100	100	100	100
Y	Pearson Correlation	.512**	.719**	.692**	.629**	.804**	.516**	1
	Sig. (2-tailed)	.000	.000	.000	.000	.000	.000	
	N	100	100	100	100	100	100	100

1. H
2. a. Pengutipan hanya untuk kepentingan pendidikan, penelitian, penulisan karya ilmiah, penyusunan laporan, penulisan kritik atau tinjauan suatu masalah.
 b. Pengutipan tidak merugikan kepentingan yang wajar UIN Suska Riau.
2. Dilarang mengemukakan dan memperbanyak sebagian atau seluruh karya tulis ini dalam bentuk apapun tanpa izin UIN Suska Riau.



Lampiran 8 : Uji Reliabilitas

KEMASAN (X1)

Cronbach's Alpha	Cronbach's Alpha Based on Standardized Items	N of Items
.753	.762	8

KUALITAS PRODUK (X2)

Cronbach's Alpha	Cronbach's Alpha Based on Standardized Items	N of Items
.846	.854	7

KEPUTUSAN PEMBELIAN (Y)

Cronbach's Alpha	Cronbach's Alpha Based on Standardized Items	N of Items
.689	.724	6

© Hak cipta milik UIN Suska Riau

State Islamic University of Sultan Syarif Kasim Riau

Hak Cipta Dilindungi Undang-Undang

1. Dilarang mengutip sebagian atau seluruh karya tulis ini tanpa mencantumkan dan menyebutkan sumber:
 - a. Pengutipan hanya untuk kepentingan pendidikan, penelitian, penulisan karya ilmiah, penyusunan laporan, penulisan kritik atau tinjauan suatu masalah.
 - b. Pengutipan tidak merugikan kepentingan yang wajar UIN Suska Riau.
2. Dilarang mengumumkan dan memperbanyak sebagian atau seluruh karya tulis ini dalam bentuk apapun tanpa izin UIN Suska Riau.



Lampiran 9 : Uji Normalitas

Hak Cipta Dilindungi Undang-Undang

1. Dilarang mengutip sebagian atau seluruh karya tulis ini tanpa mencantumkan dan menyebutkan sumber:
 - a. Pengutipan hanya untuk kepentingan pendidikan, penelitian, penulisan karya ilmiah, penyusunan laporan, penulisan kritik atau tinjauan suatu masalah.
 - b. Pengutipan tidak merugikan kepentingan yang wajar UIN Suska Riau.
2. Dilarang mengummumkan dan memperbanyak sebagian atau seluruh karya tulis ini dalam bentuk apapun tanpa izin UIN Suska Riau.

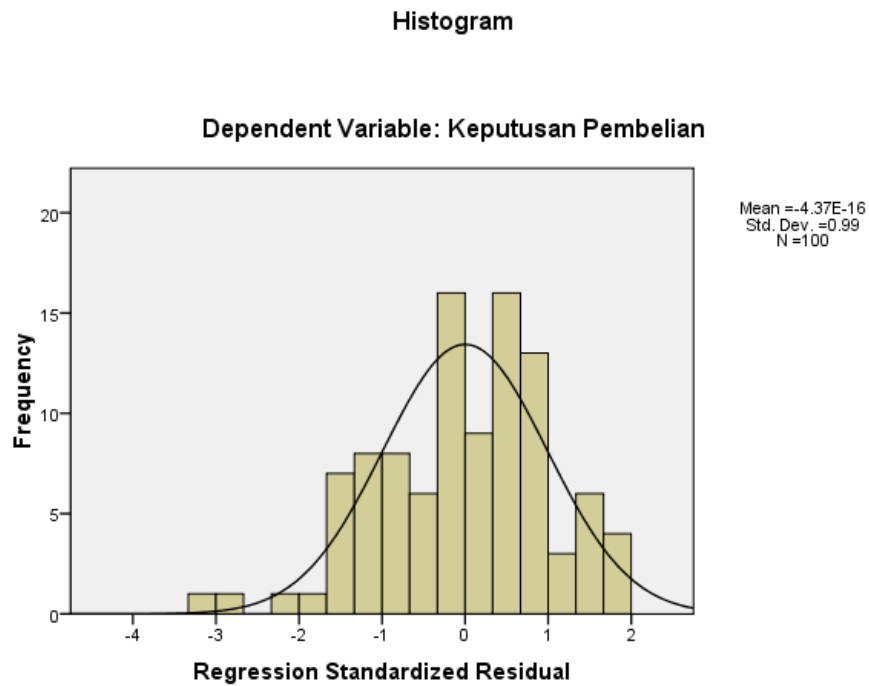

Normal P-P Plot of Regression Standardized Residual

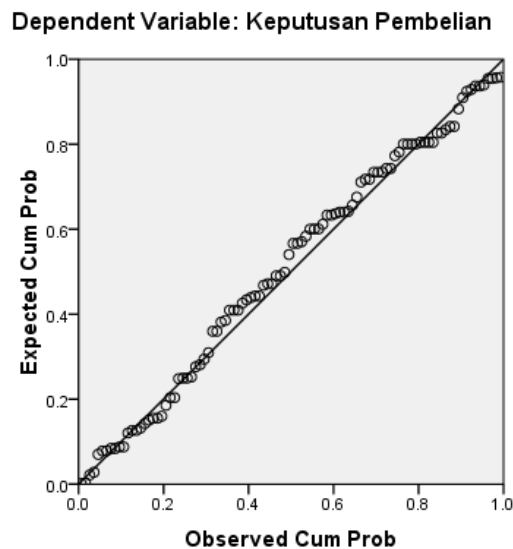



Lampiran 10 : Uji Multikolonieritas

1. H
2. Dilarang mengemukakan dan memperbanyak sebagian atau seluruh karya tulis ini dalam bentuk apapun tanpa izin UIN Suska Riau.
 - a. Pengutipan hanya untuk kepentingan pendidikan, penelitian, penulisan karya ilmiah, penyusunan laporan, penulisan kritik atau tinjauan suatu masalah.
 - b. Pengutipan tidak merugikan kepentingan yang wajar UIN Suska Riau.

Model		Unstandardized Coefficients		Standardized Coefficients	t	Sig.	Collinearity Statistics	
		B	Std. Error	Beta			Tolerance	VIF
1	(Constant)	-1.590	2.203		-.722	.472		
	Kemasan (X1)	.195	.064	.222	3.028	.003	.770	1.298
	Kualitas Produk (X2)	.631	.072	.643	8.794	.000	.770	1.298

iluruh karya tulis ini tanpa mencantumkan dan menyebutkan sumber:

Lampiran 11 : Uji Heterokedastisitas

iska Riau

State Islamic University of Sultan Syarif Kasim Riau

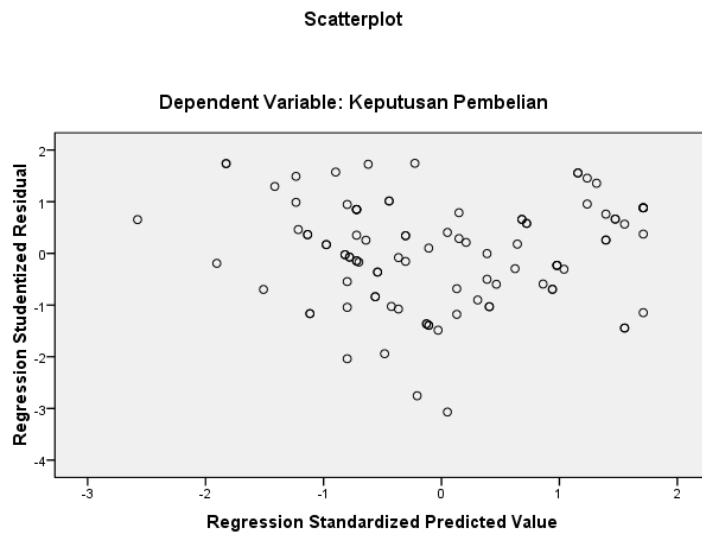

UIN SUSKA RIAU



Lampiran 12 : Uji Autokorelasi

Model	R	R Square	Adjusted R Square	Std. Error of the Estimate	Durbin-Watson
1	.775 ^a	.600	.592	2.02657	2.158

Lampiran 13 : Analisis Regresi Linear Berganda

Model		Unstandardized Coefficients		Standardized Coefficients	t	Sig.	Collinearity Statistics	
		B	Std. Error	Beta			Tolerance	VIF
1	(Constant)	-1.590	2.203		-.722	.472		
	Kemasan (X1)	.195	.064	.222	3.028	.003	.770	1.298
	Kualitas Produk (X2)	.631	.072	.643	8.794	.000	.770	1.298

Lampiran 14 : Uji Secara Parsial (Uji T)

Model		Unstandardized Coefficients		Standardized Coefficients	t	Sig.
		B	Std. Error	Beta		
1	(Constant)	-1.590	2.203		-.722	.472
	Kemasan (X1)	.195	.064	.222	3.028	.003
	Kualitas Produk (X2)	.631	.072	.643	8.794	.000

2. Dilarang mengemukakan dan memperbanyak sebagian atau seluruh karya tulis ini dalam bentuk apapun tanpa izin UIN Suska Riau.
- a. Pengutipan hanya untuk kepentingan pendidikan, penelitian, penulisan karya ilmiah, penyusunan laporan, penulisan kritik atau tinjauan suatu masalah.
 b. Pengutipan tidak merugikan kepentingan yang wajar UIN Suska Riau.

UIN SUSKA RIAU

Lampiran 15 : Uji Secara Simultan (Uji F)

Model		Sum of Squares	df	Mean Square	F	Sig.
1	Regression	597.261	2	298.630	72.712	.000 ^a
	Residual	398.379	97	4.107		
	Total	995.640	99			

2. Dilarang mengemukakan dan memperbanyak sebagian atau seluruh karya tulis ini dalam bentuk apapun tanpa izin UIN Suska Riau.

a. Pengutipan hanya untuk kepentingan pendidikan, penelitian, penulisan karya ilmiah, penyusunan laporan, penulisan kritik atau tinjauan suatu masalah.

b. Pengutipan tidak merugikan kepentingan yang wajar UIN Suska Riau.

ang-Unda
agian atau seluruh

Lampiran 16 : Uji Koefisien Determinasi (R²)

Model	R	R Square	Adjusted R Square	Std. Error of the Estimate	Durbin-Watson
1	.775 ^a	.600	.592	2.02657	2.158

pa mencantumkan dan menyebutkan sumber:



Lampiran 17 : Surat Pra Riset



KEMENTERIAN AGAMA
UNIVERSITAS ISLAM NEGERI SULTAN SYARIF KASIM RIAU
FAKULTAS EKONOMI DAN ILMU SOSIAL
كلية العلوم الاقتصادية والاجتماعية
FACULTY OF ECONOMICS AND SOCIAL SCIENCES

Jl. H. R. Soebrantas No. 155 Km. 15 Tuahmadani Tampan - Pekanbaru 28293 PO Box 1400 Telp. 0761-562051
 Fax. 0761-562052 Web. www.uin-suska.ac.id, E-mail : fekonosos@uin-suska.ac.id

Nomor	: Un.04/F.VII/PP.00.9/6457/2021	Pekanbaru, 18 November 2021 M
Sifat	: Biasa	12 Rabiul Akhir 1443 H
Lampiran	: -	
Hal	: Pra Riset	

Kepada
 Yth. Pimpinan
 Niagara Swalayan Payakumbuh
 di Tempat

Assalamu'alaikum Wr. Wb.

Dengan hormat, disampaikan bahwa salah seorang Mahasiswa Fakultas Ekonomi dan Ilmu Sosial Universitas Islam Negeri Sultan Syarif Kasim Riau :

Nama : Zani Silviani
 NIM. : 11870121794
 Jurusan : Manajemen
 Semester : VII (Tujuh)

bermaksud mengadakan **Pra Riset** dalam rangka penulisan skripsi yang berjudul: **"Pengaruh Kemasan dan Kualitas Produk Terhadap Keputusan Pembelian Konsumen Mi Lemonilo (Studi Kasus pada Konsumen Mi Lemonilo di Payakumbuh)"** Untuk itu kami mohon kiranya Saudara berkenan memberikan bantuan yang diperlukan kepada mahasiswa tersebut.

Demikianlah, atas bantuan dan kerjasama Saudara diucapkan terima kasih.



Dekan,

Dr. Hj. Mahyarni, SE, MM

NIP. 19700826 199903 2 001

- a. Pengutipan hanya untuk kepentingan pendidikan, penelitian, penulisan karya ilmiah, penyusunan laporan, penulisan kritik atau tinjauan suatu masalah.
 b. Pengutipan tidak merugikan kepentingan yang wajar UIN Suska Riau.
2. Dilarang mengumumkan dan memperbanyak sebagian atau seluruh karya tulis ini dalam bentuk apapun tanpa izin UIN Suska Riau.



Lampiran 18 : Surat Izin Riset



KEMENTERIAN AGAMA
UNIVERSITAS ISLAM NEGERI SULTAN SYARIF KASIM RIAU
FAKULTAS EKONOMI DAN ILMU SOSIAL
كلية العلوم الاقتصادية والاجتماعية
FACULTY OF ECONOMICS AND SOCIAL SCIENCES

Jl. H. R. Soebrantas No. 155 Km. 15 Tuahmadani Tampan - Pekanbaru 28293 PO Box 1400 Telp. 0761-562051
 Fax. 0761-562052 Web.www.uin-suska.ac.id, E-mail : fekonosos@uin-suska.ac.id

Nomor	: Un.04/F.VII/PP.00.9/2152/2022	Pekanbaru, 10 Mei 2022 M
Sifat	: Biasa	8 Syawal 1443 H
Lampiran	: -	
Hal	: Izin Riset	

Kepada
 Yth. Kepala Kantor
 Dinas Penanaman Modal dan
 Pelayanan Terpadu Satu Pintu Provinsi Riau
 di Tempat

Assalamu'alaikum Wr. Wb.

Dengan hormat, disampaikan bahwa salah seorang Mahasiswa Fakultas Ekonomi dan Ilmu Sosial Universitas Islam Negeri Sultan Syarif Kasim Riau :

Nama : Zani Silviani
 NIM. : 11870121794
 Jurusan : Manajemen
 Semester : VIII (Delapan)

bermaksud mengadakan **Riset** dalam rangka penulisan skripsi yang berjudul: **"Pengaruh Kemasan dan Kualitas Produk Terhadap Keputusan Pembelian Mi Lemonilo (studi Pada Masyarakat Kecamatan Payakumbuh Utara Di Kota Payakumbuh)"** Untuk itu kami mohon kiranya Saudara berkenan memberikan bantuan yang diperlukan kepada mahasiswa tersebut.

Demikianlah, atas bantuan dan kerjasama Saudara diucapkan terima kasih.

Dekan,

Dr. Hj. Mahyarni, SE, MM
 NIP. 19700826 199903 2 001

2. Dilarang mengemukakan dan memperbanyak sebagian atau seluruh karya tulis ini dalam bentuk apapun tanpa izin UIN Suska Riau.
- a. Pengutipan hanya untuk kepentingan pendidikan, penelitian, penulisan karya ilmiah, penyusunan laporan, penulisan kritik atau tinjauan suatu masalah.
 - b. Pengutipan tidak merugikan kepentingan yang wajar UIN Suska Riau.



Lampiran 19 : Surat Rekomendasi DPMPTSP Provinsi Riau

2. Dilarang mengemukakan dan memperbanyak sebagian atau seluruh karya tulis ini dalam bentuk apapun tanpa izin UIN Suska Riau.
- Pengutipan hanya untuk kepentingan pendidikan, penelitian, penulisan karya ilmiah, penyusunan laporan, penulisan kritik atau tinjauan suatu masalah.
 - Pengutipan tidak merugikan kepentingan yang wajar UIN Suska Riau.



PEMERINTAH PROVINSI RIAU
DINAS PENANAMAN MODAL DAN PELAYANAN TERPADU SATU PINTU
 Gedung Menara Lancang Kuning Lantai I dan II Komp. Kantor Gubernur Riau
 Jl. Jend. Sudirman No. 460 Telp. (0761) 39064 Fax. (0761) 39117 **PEKANBARU**
 Email : dpmptsp@riau.go.id

REKOMENDASI

Nomor : 503/DPMPSTP/NON IZIN-RISET/47610
 TENTANG



**PELAKSANAAN KEGIATAN RISET/PRA RISET
 DAN PENGUMPULAN DATA UNTUK BAHAN SKRIPSI**

1.04.02.01

Kepala Dinas Penanaman Modal dan Pelayanan Terpadu Satu Pintu Provinsi Riau, setelah membaca Surat Permohonan Riset dari : **Dekan Fakultas Ekonomi dan Ilmu Sosial UIN Suska Riau, Nomor : Un.04/F.VII/PP.00.9/2152/2022 Tanggal 10 Mei 2022**, dengan ini memberikan rekomendasi kepada:

- | | |
|----------------------|---|
| 1. Nama | : ZANI SILVIANI |
| 2. NIM / KTP | : 11870121794 |
| 3. Program Studi | : MANAJEMEN |
| 4. Jenjang | : S1 |
| 5. Alamat | : PEKANBARU |
| 6. Judul Penelitian | : PENGARUH KEMASAN DAN KUALITAS PRODUK TERHADAP KEPUTUSAN PEMBELIAN MI LEMONILO (STUDI PADA MASYARAKAT KECAMATAN PAYAKUMBUH UTARA DI KOTA PAYAKUMBUH) |
| 7. Lokasi Penelitian | : PAYAKUMBUH UTARA |

Dengan ketentuan sebagai berikut:

- Tidak melakukan kegiatan yang menyimpang dari ketentuan yang telah ditetapkan.
- Pelaksanaan Kegiatan Penelitian dan Pengumpulan Data ini berlangsung selama 6 (enam) bulan terhitung mulai tanggal rekomendasi ini diterbitkan.
- Kepada pihak yang terkait diharapkan dapat memberikan kemudahan serta membantu kelancaran kegiatan Penelitian dan Pengumpulan Data dimaksud.

Demikian rekomendasi ini dibuat untuk dipergunakan seperlunya.

Dibuat di : Pekanbaru
 Pada Tanggal : 20 Mei 2022

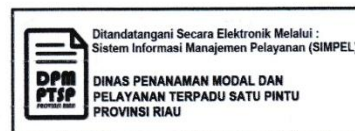

Tembusan :

Disampaikan Kepada Yth :

- Kepala Badan Kesatuan Bangsa dan Politik Provinsi Riau di Pekanbaru
- Gubernur Sumatera Barat
 Up. Dinas Penanaman Modal dan PTSP Provinsi Sumatera Barat di Padang
- Dekan Fakultas Ekonomi dan Ilmu Sosial UIN Suska Riau di Pekanbaru
- Yang Bersangkutan



Lampiran 20 : Surat DPMPSTP Provinsi Sumatera Barat

2. Dilarang mengemukakan dan memperbanyak sebagian atau seluruh karya tulis ini dalam bentuk apapun tanpa izin UIN Suska Riau.
- a. Pengutipan hanya untuk kepentingan pendidikan, penelitian, penulisan karya ilmiah, penyusunan laporan, penulisan kritik atau tinjauan suatu masalah.
b. Pengutipan tidak merugikan kepentingan yang wajar UIN Suska Riau.



PEMERINTAH PROVINSI SUMATERA BARAT
DINAS PENANAMAN MODAL
DAN PELAYANAN TERPADU SATU PINTU
Jln.Setia Budi No.15 Padang Telp. 0751-811341, 811343 Fax. 0751-811342
<http://dpmpstp.sumbarprov.go.id>

SURAT KETERANGAN
Nomor : 570/787-Periz/DPM&PTSP/2022

Rekomendasi Penelitian

- Menimbang : a. Bahwa untuk tertib administrasi dan pengendalian pelaksanaan penelitian dan pengembangan perlu diterbitkan rekomendasi penelitian;
b. Bahwa sesuai konsideran huruf a diatas, serta hasil Verifikasi Dinas Penanaman Modal dan Pelayanan Terpadu Satu Pintu Provinsi Sumatera Barat, berkas Persyaratan Administrasi Penelitian telah memenuhi syarat.
- Mengingat : 1. Undang-Undang Republik Indonesia Nomor 18 Tahun 2002 tentang Sistem Nasional Penelitian, Pengembangan dan Penerapan Ilmu Pengetahuan dan Teknologi;
2. Undang-Undang Republik Indonesia Nomor 23 Tahun 2014 tentang Pemerintah Daerah;
3. Peraturan Menteri Dalam Negeri Republik Indonesia Nomor 20 Tahun 2011 tentang Pedoman Penelitian dan Pengembangan di Lingkungan Kementerian Dalam Negeri dan Pemerintah Daerah;
4. Peraturan Menteri Dalam Negeri Republik Indonesia Nomor 64 Tahun 2011 Tentang Pedoman Penerbitan Rekomendasi Penelitian yang telah Dirubah dengan Peraturan Menteri Dalam Negeri Nomor 7 Tahun 2014 tentang Penerbitan Rekomendasi Penelitian.
- Memperhatikan : Surat Dekan Fakultas Ekonomi dan Ilmu Sosial UIN Sultan Syarif Kasim Riau Nomor : Un.04/F.VIII/PP.00.9/2152/2022 tanggal 10 Mei 2022 tentang Mohon Surat Pengantar Izin Penelitian.

Dengan ini menerangkan bahwa kami memberikan Rekomendasi Penelitian kepada :

Nama : Zani Silviani
Tempat/Tanggal lahir : Payakumbuh/29 September 1999
Pekerjaan : Mahasiswa
Alamat : Payakumbuh
Nomor Kartu Identitas : 1376286909990002
Judul Penelitian : Pengaruh Kemasan dan Kualitas Produk Terhadap Keputusan Pembelian Mi Lemonilo (Studi pada Masyarakat Kecamatan Payakumbuh Utara di Kota Payakumbuh)
Lokasi Penelitian : Kecamatan Payakumbuh Utara
Jadwal penelitian : Juni s.d November 2022

Dengan ketentuan sebagai berikut :

1. Wajib menghormati dan mentaati peraturan dan tata tertib di daerah setempat / Lokasi Penelitian;
2. Pelaksanaan penelitian agar tidak disalahgunakan untuk tujuan yang dapat mengganggu Kestabilan Keamanan dan Ketertiban di daerah setempat;
3. Melaporkan hasil penelitian dan sejenisnyanya kepada Gubernur Sumatera Barat melalui Dinas Penanaman Modal dan Pelayanan Terpadu Satu Pintu Provinsi Sumatera Barat;
4. Bila terjadi penyimpangan dari maksud / tujuan penelitian ini, maka surat rekomendasi ini tidak berlaku dengan sendirinya.

Demikianlah Rekomendasi ini dibuat untuk dapat dipergunakan sebagaimana mestinya.

Padang, 31 Mei 2022

A.n. GUBERNUR SUMATERA BARAT
KEPALA DINAS PENANAMAN MODAL DAN
PELAYANAN TERPADU SATU PINTU



- Tembusan:
1. Gubernur Sumatera Barat (sebagai laporan)
 2. Kepala Badan Kesbangpol Provinsi Sumatera Barat

UU ITE No 11 Tahun 2008 Pasal 5 ayat 1 :
"Informasi Elektronik dan/atau Dokumen Elektronik dan/atau hasil cetaknya merupakan alat bukti hukum yang sah."
Dokumen ini telah ditandatangani secara elektronik menggunakan sertifikat elektronik yang diterbitkan BSrE.





2. Dilarang mengemukakan dan memperbanyak sebagian atau seluruh karya tulis ini dalam bentuk apapun tanpa izin UIN Suska Riau.
- a. Pengutipan hanya untuk kepentingan pendidikan, penelitian, penulisan karya ilmiah, penyusunan laporan, penulisan kritik atau tinjauan suatu masalah.
b. Pengutipan tidak merugikan kepentingan yang wajar UIN Suska Riau.

Lampiran 21 : Surat Izin Riset DPMPTSP Kota Payakumbuh



ASLI PEMERINTAH KOTA PAYAKUMBUH DINAS PENANAMAN MODAL DAN PELAYANAN TERPADU SATU PINTU

Jalan Jambu Telp. (0752) 94474 - Payakumbuh 26213

IZIN MELAKSANAKAN PENELITIAN

Nomor: 570/ 126 /DPMPTSP-MPP/PYK/VI-2022

Kami Pemerintah Kota Payakumbuh melalui Dinas Penanaman Modal Dan Pelayanan Terpadu Satu Pintu berdasarkan :

Surat Pengantar : UNIVERSITAS ISLAM NEGERI SULTAN SYARIF KASIM RIAU.
Nomor : Un.04/F.VII/PP.00.9/2152/2022

Tanggal : 10 Mei 2022

Dengan ini menyatakan tidak keberatan atas maksud melaksanakan Riset di Kota Payakumbuh yang dilakukan oleh :

Nama : **Zani silviani**
Tempat/Tgl.Lahir : Payakumbuh, 29-09-1999
NIM : 11870121794
Alamat : Kel. Nan Kodok Kcc. Payakumbuh Utara
No KTP : 1376026909990002
Maksud/Tujuan : Melaksanakan Kegiatan Penelitian dan pengambilan data yang berhubungan dengan

"PENGARUH KEMASAN DAN KUALITAS PRODUK TERHADAP KEPUTUSAN PEMBELIAN MI LEMONILO (Study pada masyarakat kecamatan payakumbuh utara kota payakumbuh)"

Lokasi : Kecamatan Payakumbuh Utara

Waktu : Juni s/d selesai
Anggota :

Dengan ketentuan sebagai berikut :

1. Kegiatan Penelitian akan dilakukan setelah memperoleh persetujuan dari Dinas/ Kantor/Instansi/ otoritas lokasi tempat dilaksanakannya penelitian.
2. Tidak boleh menyimpang dari tujuan melaksanakan Penelitian.
3. Memberitahukan/melaporkan diri pada Pemerintah, Dinas/Kantor setempat dan menjelaskan atas kedatangannya serta menunjukkan surat - surat keterangan yang berhubungan dengan itu serta melaporkan diri sebelum meninggalkan daerah / lokasi penelitian.
4. Mematuhi semua peraturan yang berlaku dan menghormati adat Istiadat serta kebijaksanaan masyarakat setempat.
5. Mengirimkan laporan hasil Penelitian sebanyak 1 (satu) exemplar pada Walikota Payakumbuh cq Kepala Dinas Penanaman Modal Dan Pelayanan Terpadu Satu Pintu Kota Payakumbuh.
6. Apabila terjadi suatu penyimpangan/pelanggaran terhadap ketentuan - ketentuan yang tersebut di atas maka izin penelitian ini akan dicabut kembali.

Demikianlah izin kegiatan Penelitian ini diberikan kepada yang bersangkutan untuk dapat dipergunakan oleh yang berkepentingan sebagaimana mestinya.

Payakumbuh, 03 Juni 2022
KEPALA DINAS PENANAMAN MODAL DAN
PELAYANAN TERPADU SATU PINTU
KOTA PAYAKUMBUH



Drs. HARMAYUNIS

NIP.19620620 1982 1 002

Pembusan disampaikan kepada Yth :

1. Bp Walikota Payakumbuh di Payakumbuh (sebagai laporan)
2. Kepala Kantor Kesatuan Bangsa Dan Politik Kota Payakumbuh
3. Camat Payakumbuh Utara
4. Arsip



Lampiran 22 : Surat Keterangan Telah Selesai Penelitian

- a. Pengutipan hanya untuk kepentingan pendidikan, penelitian, penulisan karya ilmiah, penyusunan laporan, penulisan kritik atau tinjauan suatu masalah.
 - b. Pengutipan tidak merugikan kepentingan yang wajar UIN Suska Riau.
2. Dilarang mengumumkan dan memperbanyak sebagian atau seluruh karya tulis ini dalam bentuk apapun tanpa izin UIN Suska Riau.



PEMERINTAH KOTA PAYAKUMBUH
KECAMATAN PAYAKUMBUH UTARA
 Jl. Prof .Hamka Kelurahan Tigo Koto Diate Telp. (0752) 92802
 Payakumbuh 26216

SURAT KETERANGAN
 Nomor : 136/ 159 /CPU-PYK/2022

Yang bertanda tangan di bawah ini Camat Payakumbuh Utara dengan ini menerangkan, bahwa yang tersebut namanya di bawah ini :

Nama	: ZANI SILVIANI
Tempat / Tanggal Lahir	: Payakumbuh / 29 September 1999
NIM	: 11870121794
Pendidikan	: UIN Sultan Syarif Kasim Riau
Alamat	: RT.01 RW.03 Kelurahan Tigo Koto Dibaruah Kecamatan Payakumbuh Utara

Dengan ini menerangkan telah melaksanakan Penelitian Pada Kecamatan Payakumbuh Utara yakni " Pengaruh Kemasan Dan Kualitas Produk Terhadap Keputusan Pembelian Mi Lemonilo (Study Pada Masyarakat Kecamatan Payakumbuh Utara Kota Payakumbuh) "

Demikianlah Surat Keterangan ini kami buat untuk dapat di pergunakan sebagaimana mestinya.

 Payakumbuh, 21 Juni 2022
CAMAT PAYAKUMBUH UTARA
JHONNY PARLIN, S.STP, M.SI
 NIP. 19790815 199810 1 001

BIOGRAFI PENULIS



Zani Silviani, lahir di Payakumbuh pada tanggal 29 September 1999. Penulis merupakan anak keempat dari Ayahanda Marzali dan Ibunda Lisma Wati. Dari empat bersaudara, saudara laki-laki bernama Kakanda Findri Marzola, S.Kom. dan Kakanda Muhammad Rizki Akbar. Saudari perempuan bernama Kakanda Welli Marlisa, M.Pd.

Pendidikan formal yang ditempuh penulis adalah SDN 06 Payakumbuh dan lulus pada tahun 2012. Pada tahun yang sama penulis melanjutkan Pendidikan di MTsN Payakumbuh dan lulus pada tahun 2015. Kemudian penulis melanjutkan Pendidikan di MAN 2 Payakumbuh dan lulus pada tahun 2018.

Pada tahun 2018, penulis melanjutkan studi di Universitas Islam Negeri Sultan Syarif Kasim Riau pada Fakultas Ekonomi dan Ilmu Sosial dan mengambil Program Studi S1 Manajemen dengan konsentrasi Manajemen Pemasaran. Selama masa perkuliahan penulis melaksanakan Praktek Kerja Lapangan (PKL) di PT. PR Fiska Rezalina Fatma Pekanbaru pada 01 Februari 2021 – 15 Maret 2021. Selanjutnya penulis melaksanakan Kuliah Kerja Nyata Mandiri Dari Rumah Plus (KKN-DR) Plus pada 13 Juli 2021 – 31 Agustus 2021 di Nagari Tanjung Haro Cikabu Padang Panjang, Kabupaten 50 Kota, Provinsi Sumatera Barat.

Penulis melaksanakan ujian *Oral Comprehensif* pada hari Jum'at tanggal 15 Juli 2022 dengan judul Skripsi “PENGARUH KEMASAN DAN KUALITAS PRODUK TERHADAP KEPUTUSAN PEMBELIAN MI LEMONILO (*Studi pada Masyarakat Kecamatan Payakumbuh Utara di Kota Payakumbuh*)” dan dinyatakan lulus dengan memperoleh gelar Sarjana Ekonomi (S.E) dengan predikat “**Cumlaude**”.