

**PENGARUH PERSEPSI, MOTIVASI, PERTIMBANGAN PASAR KERJA,
DAN PENGETAHUAN TENTANG PAJAK TERHADAP MINAT
MAHASISWA PROGRAM STUDI AKUNTANSI UNTUK BERKARIR
DIBIDANG PAJAK**

(Studi Empiris Mahasiswa Akuntansi UIN Sultan Syarif Kasim Riau)

SKRIPSI

Diajukan Sebagai Salah Satu Syarat Untuk Memperoleh Gelar Sarjana Strata I

Program Studi Akuntansi Pada Fakultas Ekonomi Dan Ilmu Sosial

Universitas Islam Sultan Syarif Kasim Riau



Disusun Oleh:

Aysah Salsa Billa
NIM: 11870321285

PROGRAM STUDI AKUNTANSI

FAKULTAS EKONOMI DAN ILMU SOSIAL

UNIVERSITAS ISLAM NEGERI SULTAN SYARIF KASIM RIAU

2022

Hak Cipta Dilindungi Undang-Undang

1. Dilarang mengutip sebagian atau seluruh karya tulis ini tanpa mencantumkan dan menyebutkan sumber:

a. Pengutipan hanya untuk kepentingan pendidikan, penelitian, penulisan karya ilmiah, penyusunan laporan, penulisan kritik atau tinjauan suatu masalah.
b. Pengutipan tidak merugikan kepentingan yang wajar UIN Suska Riau.

2. Dilarang mengumumkan dan memperbanyak sebagian atau seluruh karya tulis ini dalam bentuk apapun tanpa izin UIN Suska Riau.

Hak Cipta Dilindungi Undang-Undang

1. Dilarang mengutip sebagian atau seluruh karya tulis ini tanpa mencantumkan dan menyebutkan sumber:
 - a. Pengutipan hanya untuk kepentingan pendidikan, penelitian, penulisan karya ilmiah, penyusunan laporan, penulisan kritik atau tinjauan suatu masalah.
 - b. Pengutipan tidak merugikan kepentingan yang wajar UIN Suska Riau.
2. Dilarang mengumumkan dan memperbanyak sebagian atau seluruh karya tulis ini dalam bentuk apapun tanpa izin UIN Suska Riau.

LEMBAR PERSETUJUAN SKRIPSI

NAMA : AYSAH SALSA BILLA
NIM : 11870321285
FAKULTAS : EKONOMI DAN ILMU SOSIAL
JURUSAN : S1 AKUNTANSI
KOSENTRASI : AKUNTANSI PERPAJAKAN
JUDUL :PENGARUH PERSEPSI, MOTIVASI,
PERTIMBANGAN PASAR KERJA DAN
PENGETAHUAN TENTANG PAJAK TERHADAP
MINAT MAHASISWA PROGRAM STUDI
AKUNTANSI UNTUK BERKARIR DIBIDANG
PAJAK (Studi Empiris Mahasiswa Akuntansi UIN
Sultan Syarif Kasim Riau)

DISETUJUI OLEH:
PEMBIMBING

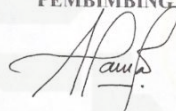

Anna Nurlita, SE, M.Si
NIK. 130 717 123

MENGETAHUI

KETUA PROGRAM STUDI
S1 AKUNTANSI



Faiza Muklis, SE, M.Si, Ak
NIP. 19741108 200003 2 004



Dr. Mahyarnik, SE, MM
NIP. 19700826199903 2 001

Hak Cipta Dilindungi Undang-Undang

1. Dilarang mengutip sebagian atau seluruh karya tulis ini tanpa mencantumkan dan menyebutkan sumber:
 - a. Pengutipan hanya untuk kepentingan pendidikan, penelitian, penulisan karya ilmiah, penyusunan laporan, penulisan kritik atau tinjauan suatu masalah.
 - b. Pengutipan tidak merugikan kepentingan yang wajar UIN Suska Riau.
2. Dilarang mengumumkan dan memperbanyak sebagian atau seluruh karya tulis ini dalam bentuk apapun tanpa izin UIN Suska Riau.

LEMBAR PENGESAHAN SKRIPSI

NAMA : AYSAH SALSA BILLA
NIM : 11870321285
FAKULTAS : EKONOMI DAN ILMU SOSIAL
JURUSAN : SI AKUNTANSI
KOSENTRASI : AKUNTANSI PERPAJAKAN
JUDUL :PENGARUH PERSEPSI, MOTIVASI,
PERTIMBANGAN PASAR KERJA DAN
PENGETAHUAN TENTANG PAJAK TERHADAP
MINAT MAHASISWA PROGRAM STUDI
AKUNTANSI UNTUK BERKARIR DIBIDANG
PAJAK (Studi Empiris Mahasiswa Akuntansi UIN
Sultan Syarif Kasim Riau)
TANGGAL UJIAN : 20 APRIL 2022

DISETUJUI OLEH:

KETUA PENGUJI



Dr. Julma, SE, M.Si
NIP. 19730722 199903 2 001

MENGETAHUI

PENGUJI I

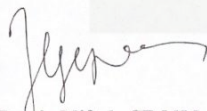

Dr. Desrir Miftah, SE,MM,Ak, CA
NIP. 19740412 200604 2 002

PENGUJI II

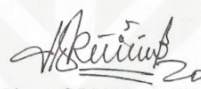

Rimet, SE,MM,Ak, CA
NIK. 130 707 014

UIN SUSKA RIAU

Hak Cipta Dilindungi Undang-Undang

1. Dilarang mengutip sebagian atau seluruh karya tulis ini tanpa mencantumkan dan menyebutkan sumber:
 - a. Pengutipan hanya untuk kepentingan pendidikan, penelitian, penulisan karya ilmiah, penyusunan laporan, penulisan kritik atau tinjauan suatu masalah.
 - b. Pengutipan tidak merugikan kepentingan yang wajar UIN Suska Riau.
2. Dilarang mengumumkan dan memperbanyak sebagian atau seluruh karya tulis ini dalam bentuk apapun tanpa izin UIN Suska Riau.

Lampiran surat
Nomor : Nomor 25/2021
Tanggal : 10 September 2021

SURAT PERNYATAAN

Saya yang bertandatangan dibawah ini

Nama : Aysah Salsa Billa
NIM : 11870321285
Tempat/Tgl. Lahir : Koto Tuo, 21 November 1999
Fakultas/Pascasarjana : Ekonomi dan Ilmu Sosial
Prodi : Akuntansi S1
Judul Disertasi/Thesis/Skripsi/Karya Ilmiah lainnya*:

"PENGARUH PERSEPSI, MOTIVASI, PERTIMBANGAN PASAR KERJA DAN PENGETAHUAN TENTANG PAJAK TERHADAP MINAT MAHASISWA PROGRAM STUDI AKUNTANSI UNTUK BERKARIR DIBANG PAJAK(STUDI EMPIRIS MAHASISWA AKUNTANSI UIN SULTAN SYARIF KASIM RIAU)"

Menyatakan dengan sebenar-benarnya bahwa:

1. Penulisan Disertasi/Thesis/Skripsi/Karya Ilmiah lainnya* dengan judul sebagaimana tersebut diatas adalah hasil pemikiran dan penelitian saya sendiri.
2. Semua kutipan pada karya tulis saya ini sudah disebutkan sumbernya.
3. Oleh karena itu Disertasi/Thesis/Skripsi/Karya Ilmiah lainnya* saya ini, saya nyatakan bebas dari plagiat.
4. Apabila dikemudian hari terbukti terdapat plagiat dalam penulisan Disertasi/Thesis/Skripsi/Karya Ilmiah lainnya* saya tersebut, maka saya bersedia menerima sanksi sesuai peraturan perundang-undangan.

Demikianlah Surat Pernyataan ini saya buat dengan penuh kesadaran dan tanpa paksaan dari pihak manapun juga.

Pakanbaru, Maret 2022
Membuat Pernyataan

Aysah Salsa Billa
NIM. 11870321285

*pilih salah satu sesuai karya tulis

1. Dilarang mengutip sebagian atau seluruh karya tulis ini tanpa mencantumkan dan menyebutkan sumber:
 - a. Pengutipan hanya untuk kepentingan pendidikan, penelitian, penulisan karya ilmiah, penyusunan laporan, penulisan kritik atau tinjauan suatu masalah.
 - b. Pengutipan tidak merugikan kepentingan yang wajar UIN Suska Riau.
2. Dilarang mengumumkan dan memperbanyak sebagian atau seluruh karya tulis ini dalam bentuk apapun tanpa izin UIN Suska Riau.

ABSTRAK

PENGARUH PERSEPSI, MOTIVASI, PERTIMBANGAN PASAR KERJA, DAN PENGETAHUAN TENTANG PAJAK TERHADAP MINAT MAHASISWA PROGRAM STUDI AKUNTANSI UNTUK BERKARIR

DIBIDANG PAJAK

(Studi Empiris Mahasiswa Akuntansi UIN Sultan Syarif Kasim Riau)

Oleh:

Aysah Salsa Billa

NIM: 11870321285

Penelitian ini bertujuan untuk mengetahui pengaruh persepsi, motivasi, pertimbangan pasar kerja dan pengetahuan tentang pajak terhadap minat mahasiswa program studi akuntansi untuk berkarir dibidang pajak (Studi empiris mahasiswa akuntansi UIN Sultan Syarif Kasim Riau). Jenis penelitian ini adalah penelitian kuantitatif. Data yang digunakan adalah data primer yang dikumpulkan melalui kuisioner. Kuisioner yang diolah berjumlah 78 sampel dengan metode penentuan sampel menggunakan metode purposive sampling. Penelitian ini menggunakan analisis Regresi Linear Berganda untuk pengujian hipotesis. Hasil penelitian menunjukkan bahwa, pertama instrumen yang digunakan dalam penelitian ini valid melalui pengujian validitas dan reliabilitas. Kedua, dari hasil pengujian hipotesis didapatkan hasil yaitu variabel persepsi dan motivasi tidak berpengaruh positif terhadap minat mahasiswa program studi akuntansi untuk berkarir dibidang pajak, sedangkan variabel pertimbangan pasar kerja dan pengetahuan tentang pajak berpengaruh positif terhadap minat mahasiswa program studi akuntansi untuk berkarir dibidang pajak. Ketiga, nilai koefisien determinasi (R^2) sebesar 66% artinya variabel bebas mempengaruhi variabel terikat, sedangkan 34% disebabkan oleh pengaruh lain yang tidak diteliti dalam penelitian ini.

Kata Kunci: Persepsi, Motivasi, Pertimbangan Pasar Kerja, Pengetahuan Tentang Pajak, Minat Untuk Berkarir Dibidang Pajak



KATA PENGANTAR



Assalamualaikum Warahmatullahi Wabarakatuh.

Alhamdulillah puji syukur penulis ucapkan atas kehadiran Allah SWT yang telah memberikan rahmat, hidayah, kesehatan, kemudahan, dan kasih sayang-Nya. Sholawat beriring salam penulis ucapkan kepada nabi Muhammad SAW, sehingga penulis dapat menyelesaikan skripsi dengan judul **“Pengaruh Persepsi, Motivasi, Pertimbangan Pasar Kerja Dan Pengetahuan Tentang Pajak Terhadap Minat Mahasiswa Program Studi Akuntansi Untuk Berkarir Dibidang Pajak (Studi Empiris Mahasiswa Akuntansi UIN Sultan Syarif Kasim Riau)”**. Adapun penulisan skripsi ini untuk memenuhi salah satu syarat menyelesaikan Studi Program S1 pada Fakultas Ekonomi dan Ilmu Sosial Jurusan Akuntansi Universitas Islam Negeri Sultan Syarif Kasim Riau. Dalam penulisan dan penyusunan skripsi ini tidak terlepas dari bantuan, bimbingan serta dukungan dari berbagai pihak. Oleh karena itu penulis ingin menyampaikan rasa hormat dan terima kasih kepada:

1. Bapak Prof. Dr. Hairunnas, M.Ag Rektor UIN SUSKA Riau beserta Staff.
2. Ibu Dr. Hj. Mahayani, SE, MM selaku Dekan Fakultas Ekonomi dan Ilmu Sosial UIN SUSKA RIAU.
3. Bapak Dr. Kamaruddin, S.Sos selaku Wakil Dekan I Fakultas Ekonomi dan Ilmu Sosial UIN SUSKA RIAU
4. Bapak Dr. Mahmuzar, SH, MH selaku wakil Dekan II Fakultas Ekonomi dan Ilmu Sosial UIN SUSKA RIAU.



Hak Cipta Dilindungi Undang-Undang

1. Dilarang mengutip sebagian atau seluruh karya tulis ini tanpa mencantumkan dan menyebutkan sumber:
 - a. Pengutipan hanya untuk kepentingan pendidikan, penelitian, penulisan karya ilmiah, penyusunan laporan, penulisan kritik atau tinjauan suatu masalah.
 - b. Pengutipan tidak merugikan kepentingan yang wajar UIN Suska Riau.
2. Dilarang mengumumkan dan memperbanyak sebagian atau seluruh karya tulis ini dalam bentuk apapun tanpa izin UIN Suska Riau.

5. Ibu Dr. Hj. Juliana, SE,M.Si selaku Dekan III Fakultas Ekonomi dan Ilmu Sosial UIN SUSKA RIAU.
6. Ibu Faiza Muklis,S.E,M.SI selaku Ketua Jurusan S1 Akuntansi Fakultas Ekonomi dan Ilmu Sosial UIN SUSKA RIAU.
7. Ibu Anna Nurlita,SE.M.Si selaku Pembimbing Proposal dan Skripsi yang telah meluangkan waktu dan memberikan arahan, masukan, dan sumbangan pikiran kepada penulis untuk menyusun dan menyelesaikan penulisan skripsi ini.
8. Bapak dan Ibu Dosen Fakultas Ekonomi dan Ilmu Sosial UIN SUSKA RIAU yang telah memberikan ilmu yang berharga kepada penulis selama perkuliahan dan penyusunan skripsi ini.
9. Seluruh Staf dan Karyawan Fakultas Ekonomi dan Ilmu Sosial UIN SUSKA RIAU.
10. Kedua orang tuaku tercinta Ayahanda Saripuddin (Alm) dan Ibunda Apridayati,S.Pd yang telah banyak memberikan dukungan, perhatian, kasih sayang dan doa untuk kelancaran dan kesuksesan anaknya. Terima kasih untuk semua pengorbanan, kesabaran, nasehat, dan cinta yang tiada henti yang telah Ibu berikan selaku orang tua tunggal sehingga penulis dapat menyelesaikan studi ini. Tiada balasan setimpal apa pun yang dapat penulis berikan kecuali doa.
11. Semua anggota keluarga terutama abang-abang penulis,bang Prima dan bang Dion yang telah membimbing dan banyak membantu sehingga penulis bisa menyelesaikan studi ini.
12. Kepada Ikhsan Rosadi yang telah memberikan semangat dan dukungan selama penulis menyelesaikan skripsi ini.

Hak Cipta Dilindungi Undang-Undang

1. Dilarang mengutip sebagian atau seluruh karya tulis ini tanpa mencantumkan dan menyebutkan sumber:
 - a. Pengutipan hanya untuk kepentingan pendidikan, penelitian, penulisan karya ilmiah, penyusunan laporan, penulisan kritik atau tinjauan suatu masalah.
 - b. Pengutipan tidak merugikan kepentingan yang wajar UIN Suska Riau.
2. Dilarang mengumumkan dan memperbanyak sebagian atau seluruh karya tulis ini dalam bentuk apapun tanpa izin UIN Suska Riau.

13. Untuk personil GS, Suci, Anna, Suska, Uhai dan Lini yang telah memberikan semangat, dukungan dan bantuan selama masa perkuliahan, semoga kita sukses kedepannya dan diberikan kelancaran untuk mencapai cita-cita.

14. Untuk kak Mia dan kak Tira yang telah membantu dalam mensukseskan skripsi ini dan terimakasih untuk prinan lembaran skripsinya.

15. Untuk semuanya yang tidak bisa penulis sebutkan satu persatu.

Semoga skripsi ini dapat bermanfaat bagi semua pihak. Aamiin yaa Rabbal'Alamin.

Pekanbaru, 24 Januari 2022

Penulis,

Aysah Salsa Billa

NIM. 11870321285

UIN SUSKA RIAU



Hak Cipta Dilindungi Undang-Undang

1. Dilarang mengutip sebagian atau seluruh karya tulis ini tanpa mencantumkan dan menyebutkan sumber:
 - a. Pengutipan hanya untuk kepentingan pendidikan, penelitian, penulisan karya ilmiah, penyusunan laporan, penulisan kritik atau tinjauan suatu masalah.
 - b. Pengutipan tidak merugikan kepentingan yang wajar UIN Suska Riau.
2. Dilarang mengumumkan dan memperbanyak sebagian atau seluruh karya tulis ini dalam bentuk apapun tanpa izin UIN Suska Riau.

DAFTAR ISI

ABSTRAK	i
KATA PENGANTAR	ii
DAFTAR ISI.....	v
DAFTAR TABEL.....	viii
DAFTAR GAMBAR	ix
DAFTAR LAMPIRAN	x
BAB I PENDAHULUAN	1
1.1 Latar Belakang.....	1
1.2 Rumusan Masalah	11
1.4 Manfaat Penelitian.....	11
1.5 Sistematika Penulisan.....	12
1.3 Tujuan Penelitian.....	13
BAB II TINJAUAN PUSTAKA.....	14
2.1 Landasan Teori	14
2.1.1 Akuntansi Pajak	16
2.1.2 Persepsi	18
2.1.3 Motivasi	19
2.1.4 Pertimbangan Pasar Kerja.....	23
2.1.5 Pengetahuan Tentang Pajak.....	25
2.1.6 Karir dibidang perpajakan	28
2.2 Kajian Pajak Dalam Islam	32
2.3 Penelitian Terdahulu.....	33
2.4 Kerangka Pemikiran	36
2.5 Pengembangan Hipotesis.....	37
2.5.1 Pengaruh Persepsi terhadap minat mahasiswa prodi akuntansi untuk berkarir dibidang pajak	37



Hak Cipta Dilindungi Undang-Undang

1. Dilarang mengutip sebagian atau seluruh karya tulis ini tanpa mencantumkan dan menyebutkan sumber:
 - a. Pengutipan hanya untuk kepentingan pendidikan, penelitian, penulisan karya ilmiah, penyusunan laporan, penulisan kritik atau tinjauan suatu masalah.
 - b. Pengutipan tidak merugikan kepentingan yang wajar UIN Suska Riau.
2. Dilarang mengumumkan dan memperbanyak sebagian atau seluruh karya tulis ini dalam bentuk apapun tanpa izin UIN Suska Riau.

2.5.2 Pengaruh Motivasi terhadap minat mahasiswa prodi akuntansi untuk berkarir dibidang pajak	38
2.5.3 Pengaruh Pertimbangan Pasar Kerja terhadap minat mahasiswa prodi akuntansi untuk berkarir dibidang pajak.....	39
2.5.4 Pengaruh Pengetahuan Tentang Pajak terhadap minat mahasiswa prodi akuntansi untuk berkarir dibidang pajak.....	40
2.5.5 Pengaruh Persepsi, Motivasi, Pertimbangan Pasar Kerja dan Pengetahuan Tentang Pajak terhadap minat mahasiswa prodi akuntansi untuk berkarir dibidang pajak	41
BAB III METODOLOGI PENELITIAN.....	43
3.1 Desain Penelitian.....	43
3.2 Populasi dan Sampel.....	43
3.2.1 Populasi.....	43
3.2.2 Sampel	43
3.3 Jenis dan Sumber Data	44
3.3.1 Jenis Data.....	44
3.3.2 Sumber Data	45
3.4 Teknik Pengumpulan Data	45
3.5 Defenisi Operasional Variabel	46
3.6 Instrumen Penelitian.....	48
3.7 Teknik Analisis Data.....	48
3.7.1 Uji Kualitas Data	49
3.7.2 Analisis Statistik Deskriptif.....	50
3.7.3 Uji Asumsi Klasik.....	50
3.7.4 Analisis Regresi Linear Berganda	53
3.8 Pengujian Hipotesis	54
3.8.1 Uji parsial (uji t).....	54
3.8.2 Uji simultan (uji F)	54
3.8.3. Uji koefisien determinasi	55
BAB IV HASIL PENELITIAN DAN PEMBAHASAN	56
4.1 Deskripsi Data Penelitian	56
4.2 Pengujian Dan Hasil Penelitian.....	57



Hak Cipta Dilindungi Undang-Undang

1. Dilarang mengutip sebagian atau seluruh karya tulis ini tanpa mencantumkan dan menyebutkan sumber:
 - a. Pengutipan hanya untuk kepentingan pendidikan, penelitian, penulisan karya ilmiah, penyusunan laporan, penulisan kritik atau tinjauan suatu masalah.
 - b. Pengutipan tidak merugikan kepentingan yang wajar UIN Suska Riau.
2. Dilarang mengumumkan dan memperbanyak sebagian atau seluruh karya tulis ini dalam bentuk apapun tanpa izin UIN Suska Riau.

4.3 Uji Statistik Deskriptif.....	57
4.4 Hasil Uji Instrumen Penelitian	58
4.4.1 Hasil Uji Validitas Data	58
4.5 Hasil Uji Realiabilitas.....	62
4.6 Hasil Uji Asumsi Klasik	63
4.6.1 Hasil Uji Normalitas	63
4.6.2 Hasil Uji Multikolinearitas	64
4.6.3 Hasil Uji Heteroskedastisitas	66
4.7 Hasil Uji Hipotesis	66
4.7.1 Hasil Regresi Linear Berganda	66
4.7.2 Hasil Uji Parsial (Uji t)	69
4.7.3 Hasil Uji Simultan (Uji F)	71
4.7.4 Hasil Uji R ² (Koefisien Determinasi)	72
4.8 Pembahasan Hasil Penelitian.....	73
4.8.1 Pengaruh Persepsi Terhadap Minat Mahasiswa Prodi Akuntansi Untuk Berkarir Dibidang Pajak.	73
4.8.2 Pengaruh Motivasi Terhadap Terhadap Minat Mahasiswa Prodi Akuntansi Untuk Berkarir Dibidang Pajak.	74
4.8.3 Pengaruh Pertimbangan Pasar Kerja Terhadap Terhadap Minat Mahasiswa Prodi Akuntansi Untuk Berkarir Dibidang Pajak.	76
4.8.4 Pengaruh Pengetahuan Tentang Pajak Terhadap Terhadap Minat Mahasiswa Prodi Akuntansi Untuk Berkarir Dibidang Pajak.	77
4.8.5 Pengaruh Persepsi, Motivasi, Pertimbangan pasar kerja dan Pengetahuan Tentang Pajak Terhadap Minat Mahasiswa Prodi Akuntansi Untuk Berkarir Dibidang Perpajakan.	78
BAB V PENUTUP.....	80
5.1 Kesimpulan.....	80
5.2 Keterbatasan Penelitian	82
5.3 Saran.....	82
DAFTAR PUSTAKA	84
LAMPIRAN	78



Hak Cipta Dilindungi Undang-Undang

1. Dilarang mengutip sebagian atau seluruh karya tulis ini tanpa mencantumkan dan menyebutkan sumber:
 - a. Pengutipan hanya untuk kepentingan pendidikan, penelitian, penulisan karya ilmiah, penyusunan laporan, penulisan kritik atau tinjauan suatu masalah.
 - b. Pengutipan tidak merugikan kepentingan yang wajar UIN Suska Riau.
2. Dilarang mengumumkan dan memperbanyak sebagian atau seluruh karya tulis ini dalam bentuk apapun tanpa izin UIN Suska Riau.

DAFTAR TABEL

Tabel 2.1 Penelitian Terdahulu	33
Tabel 3.1 Jumlah Mahasiswa Konsentrasi Perpajakan	44
Tabel 3.2 Defenisi Operasionalisasi Variabel.....	47
Tabel 4.1 Hasil Uji Deskriptif Berdasarkan Jenis Kelamin	56
Tabel 4.2 Statistik Deskriptif Responden.....	57
Tabel 4.3 Hasil Uji Validitas Persepsi	59
Tabel 4.4 Hasil Uji Validitas Motivasi	59
Tabel 4.5 Hasil Uji Validitas Pertimbangan Pasar Kerja.....	60
Tabel 4.6 Hasil Uji Validitas Pengetahuan Tentang Pajak	60
Tabel 4.7 Hasil Uji Validitas Minat Berkarir Dibidang Pajak.....	61
Tabel 4.8 Hasil Uji Reliabilitas.....	62
Tabel 4.9 Hasil Uji Multikolinearitas.....	65
Tabel 4.1 Hasil Regresi.....	67
Tabel 4.11 Hasil Uji Simultan.....	71
Tabel 4.12 Hasil Uji Koefisien Determinasi	72

DAFTAR GAMBAR

Grafik 1.1 Jumlah Mahasiswa Akuntansi Perpajakan 2015-2018	7
Gambar 2.1 Desain Penelitian	36
Gambar 4.1 Hasil Uji Normalitas Menggunakan Grafik P-Plot	63
Gambar 4.2 Hasil Uji Heteroskedastisitas	66

Hak Cipta Dilindungi Undang-Undang

1. Dilarang mengutip sebagian atau seluruh karya tulis ini tanpa mencantumkan dan menyebutkan sumber:
 - a. Pengutipan hanya untuk kepentingan pendidikan, penelitian, penulisan karya ilmiah, penyusunan laporan, penulisan kritik atau tinjauan suatu masalah.
 - b. Pengutipan tidak merugikan kepentingan yang wajar UIN Suska Riau.
2. Dilarang mengumumkan dan memperbanyak sebagian atau seluruh karya tulis ini dalam bentuk apapun tanpa izin UIN Suska Riau.

DAFTAR LAMPIRAN

LAMPIRAN 1 DAFTAR PERTANYAAN KUISIONER

LAMPIRAN 2 TABULASI JAWABAN RESPONDEN

LAMPIRAN 3 UJI STATISTIK DESKRIPTIF

LAMPIRAN 4 UJI VALIDITAS

LAMPIRAN 5 HASIL UJI RELIABILITAS

LAMPIRAN 6 HASIL UJI ASUMSI KLASIK

LAMPIRAN 7 HASIL UJI REGRESI LINEAR BERGANDA

Hak Cipta Dilindungi Undang-Undang

1. Dilarang mengutip sebagian atau seluruh karya tulis ini tanpa mencantumkan dan menyebutkan sumber:
 - a. Pengutipan hanya untuk kepentingan pendidikan, penelitian, penulisan karya ilmiah, penyusunan laporan, penulisan kritik atau tinjauan suatu masalah.
 - b. Pengutipan tidak merugikan kepentingan yang wajar UIN Suska Riau.
2. Dilarang mengumumkan dan memperbanyak sebagian atau seluruh karya tulis ini dalam bentuk apapun tanpa izin UIN Suska Riau.



BAB I

PENDAHULUAN

1.1 Latar Belakang

Mahasiswa sebagai generasi penerus bangsa seharusnya sudah dapat menentukan apa yang mereka inginkan setelah melewati masa perkuliahan. Entah itu bekerja disebuah perusahaan swasta atau pemerintahan atau bahkan membentuk sebuah usaha yang dapat menurunkan tingkat pengangguran di Indonesia. Dengan berkembangannya zaman, lulusan sarjana dituntut agar lebih berkualitas, kemampuan (skill) dan pengetahuan (knowledge) lebih tinggi merupakan hal yang wajib dimiliki oleh mahasiswa dalam dunia kerja. Kemampuan dan pengetahuan yang dibutuhkan juga bergantung pada karir atau profesi yang akan dipilih.

Jurusan Akuntansi merupakan salah satu jurusan yang paling diminati oleh mahasiswa. Hal ini dapat dilihat dari banyaknya jumlah mahasiswa yang memilih program studi akuntansi, baik di Perguruan Tinggi Negeri maupun Perguruan Tinggi Swasta. Ada berbagai faktor yang mendorong mahasiswa untuk memilih program studi Akuntansi, seperti adanya peluang kerja setelah lulus dari perguruan tinggi, adanya dorongan dari keluarga dan pengaruh dari teman-teman dilingkungannya.

Ada berbagai faktor yang mendorong mahasiswa untuk memilih program studi akuntansi, seperti adanya peluang kerja setelah lulus dari perguruan tinggi, adanya dorongan dari keluarga dan pengaruh dari teman-teman dilingkungannya. Salah satu penyebab mahasiswa memilih jurusan Akuntansi didorong oleh



keinginan mereka untuk menjadi profesional di bidang akuntansi. Selain itu mereka juga termotivasi oleh anggapan bahwa di masa mendatang akuntan akan sangat dibutuhkan oleh banyak organisasi dan perusahaan, khususnya di Indonesia.

Pajak merupakan salah satu sumber penerimaan negara yang utama untuk mendukung pembangunan nasional negara. Suatu negara biasanya memiliki sistem perpajakan yang kompleks, terkait dengan peraturan yang berlaku. Peraturan tersebut selalu mengalami perbaharuan dari waktu ke waktu. Hal ini tentu membuat wajib pajak terkadang mengalami kesulitan untuk memenuhi kewajibannya dalam membayar pajak, sesuai dengan undang-undang perpajakan yang berlaku. Oleh karena itu, jasa profesi yang ahli di bidang perpajakan seperti konsultan pajak dibutuhkan oleh wajib pajak untuk membantu dalam memenuhi kewajiban tersebut. (Lukman & Winata, 2017)

Kebutuhan akan tenaga kerja ahli perpajakan yang sangat besar sejak Dirjen Pajak Republik Indonesia memperketat penerapan peraturan perpajakan Indonesia dan banyak kasus yang melibatkan berbagai perusahaan, sehingga perusahaan saat ini semakin berbenah dan mencari tenaga kerja yang selain dapat memahami akuntansi namun juga dapat memahami perhitungan pajak. Terkadang sebuah perusahaan mencari tenaga kerja untuk kebutuhan masing-masing bidang yaitu bidang akuntansi sendiri dan bidang perpajakan sendiri. Dengan adanya bidang akuntansi kosentrasi perpajakan, maka mahasiswa memperoleh dua ilmu sekaligus yaitu ilmu dibidang akuntansi dan ilmu dibidang perpajakan. Kedua ilmu tersebut sangat berkaitan satu samalain karena perhitungan pajak tidak akan

Hak Cipta Dilindungi Undang-Undang

1. Dilarang mengutip sebagian atau seluruh karya tulis ini tanpa mencantumkan dan menyebutkan sumber:

- a. Pengutipan hanya untuk kepentingan pendidikan, penelitian, penulisan karya ilmiah, penyusunan laporan, penulisan kritik atau tinjauan suatu masalah.
- b. Pengutipan tidak merugikan kepentingan yang wajar UIN Suska Riau.

2. Dilarang mengummumkan dan memperbanyak sebagian atau seluruh karya tulis ini dalam bentuk apapun tanpa izin UIN Suska Riau.



terlepas dari perhitungan akuntansi dan begitu sebaliknya. Perusahaan cenderung akan lebih memilih lulusan yang memiliki kedua ilmu tersebut daripada merekrut dua tenaga kerja dengan dua bidang yang berbeda untuk menghemat biaya dan lebih efisien. Oleh karena itu, pembekalan pengetahuan dan keahlian juga sangat penting bagi seseorang yang akan memilih karirnya. Pembekalan pengetahuan untuk berkarir dibidang perpajakan tidak hanya membutuhkan kemampuan untuk menghitung jumlah pajak, melainkan harus mampu memecahkan masalah dengan baik dan memiliki keterampilan dalam menghitung pajak serta mempunyai tingkat ketelitian yang tinggi. Pada kenyataanya, karir di bidang perpajakan serba dinamis dan cepat.

Untuk karir yang dapat dipilih sebagai akuntan pajak antara lain seperti perencanaan pajak dikantor akuntan publik, pegawai pajak ditjen pajak, penasehat perpajakan dikantor konsultan pajak, pegawai pajak dibanyak sektor swasta, konsultan pajak pribadi dan pendiri kantor konsultan pajak. Bidang perpajakan menarik untuk diteliti karena pengelolaan ekonomi pasti melibatkan perhitungan pajak. Setiap wajib pajak dibantu oleh ahli pajak dalam memenuhi kewajibannya sebagai warga negara dengan melakukan sistem pemungutan pajak. Pengelolaan ekonomi dengan perhitungan pajak dipelajari oleh mahasiswa akuntansi. Selama kuliah, mahasiswa memperoleh pengetahuan tentang akuntansi sekaligus perpajakan. Hal tersebut menunjukkan bahwa keputusan berkarir mahasiswa akuntansi tidak hanya mencakup bidang akuntansi seperti auditor eksternal, auditor internal atau controlling. Karir mahasiswa akuntansi pun dapat mencakup bidang perpajakan (Pradnyani et al., 2018).

Hak Cipta Dilindungi Undang-Undang

1. Dilarang mengutip sebagian atau seluruh karya tulis ini tanpa mencantumkan dan menyebutkan sumber:

a. Pengutipan hanya untuk kepentingan pendidikan, penelitian, penulisan karya ilmiah, penyusunan laporan, penulisan kritik atau tinjauan suatu masalah.

b. Pengutipan tidak merugikan kepentingan yang wajar UIN Suska Riau.

2. Dilarang mengumumkan dan memperbanyak sebagian atau seluruh karya tulis ini dalam bentuk apapun tanpa izin UIN Suska Riau.



Hak Cipta Dilindungi Undang-Undang

Pada 2019, penerimaan perpajakan menyumbang 82,5% dari total pendapatan negara (Rosaidi, 2019). Hal ini dapat diartikan bahwa segala kebutuhan pemerintah dalam menjalankan roda pemerintahan serta menyediakan akses layanan dasar bagi masyarakat bergantung pada penerimaan pajak. Karena menurut Rosaidi (2019) rasio pajak menggambarkan tingkat kepatuhan pajak dari masyarakatnya. Tinggi atau rendahnya Tax Ratio Indonesia disebabkan oleh beberapa hal antara lain kebijakan perpajakan, efektifitas pemungutan pajak, serta terjadinya penghindaran dan penggelapan pajak. Untuk dapat melakukan pemungutan pajak yang efektif, salah satu faktor yang mempengaruhi adalah kecukupan tenaga profesional di bidang perpajakan.

Menurut data Biro SDM (2021) pegawai Direktorat Jenderal Pajak hanya terdapat 45.511 orang, data tersebut merupakan data pada November 2021. Sedangkan jumlah wajib pajak pada saat ini berkumulah 49,82 juta wajib pajak (Pajak.com 2021) dimana jumlah pegawai di Kantor Pelayanan Pajak (KPP) lebih sedikit di banding dengan jumlah wajib pajak tersebut. Hal senada juga didapatkan melalui informasi dari kemenkeu yang disampaikan oleh Gunadi yang merupakan Ketua Indonesian Fiscal and Tax Administration Association (IFTAA) (Kemenkeu, 2013), salah satu penyebab utama belum optimalnya penerimaan pajak, karena minimnya jumlah pegawai pajak. Jumlah pegawai pajak yang ideal seharusnya 50.000-60.000 orang pegawai. Hal ini berdasarkan fakta dari negara maju yang penerimaan pajak di negara tersebut sudah optimal, dikarenakan Jerman dan Jepang sudah mempunyai lebih dari 50.000 pegawai pajak.

1. Dilarang mengutip sebagian atau seluruh karya tulis ini tanpa mencantumkan dan menyebutkan sumber:
 - a. Pengutipan hanya untuk kepentingan pendidikan, penelitian, penulisan karya ilmiah, penyusunan laporan, penulisan kritik atau tinjauan suatu masalah.
 - b. Pengutipan tidak merugikan kepentingan yang wajar UIN Suska Riau.
2. Dilarang mengumumkan dan memperbanyak sebagian atau seluruh karya tulis ini dalam bentuk apapun tanpa izin UIN Suska Riau.



Hak Cipta Dilindungi Undang-Undang

Menurut PMK RI Nomor 111/PMK.03/2014 tentang Konsultan Pajak, yang dimaksud dengan konsultan pajak adalah orang yang memberikan jasa konsultasi perpajakan kepada Wajib Pajak dalam rangka melaksanakan hak dan memenuhi kewajiban perpajakannya sesuai dengan peraturan perundang-undangan perpajakan.

Menurut data Ikatan Konsultan Pajak Indonesia (IKPI), jumlah konsultan pajak saat ini berjumlah 5.025 orang dan akan terus bertumbuh semakin besar merupakan mitra Direktorat Jenderal Pajak dalam melaksanakan sosialisasi peraturan perpajakan dan pembinaan terhadap wajib pajak. Namun jumlah tersebut kalah jauh dibandingkan dengan Jepang yang memiliki konsultan pajak sebanyak 80.000 orang dengan total penduduk 120 juta jiwa. Sementara itu berdasarkan informasi yang disampaikan pemerintah dalam Nota Keuangan beserta RAPBN 2020, jumlah Wajib Pajak 2019 tercatat sebanyak 42 juta orang. Jumlah ini terus meningkat setiap tahun menandakan kesadaran masyarakat Indonesia untuk membayar pajak juga semakin meningkat. Peningkatan tersebut seharusnya diimbangi dengan jumlah tenaga profesional yang memadai supaya dapat bersinergi dengan pemerintah dalam rangka memaksimalkan penerimaan pajak. Karena kebutuhan tersebut karir di bidang perpajakan saat ini semakin terbuka lebar.

Dengan terbuka kebutuhan karir dibidang perpajakan, tentunya terdapat peluang besar bagi mahasiswa untuk dapat berkarir di bidang tersebut. Fenomena tersebut memberikan gambaran bahwa berkarir dibidang pajak merupakan profesi yang sangat menjanjikan, terutama ketika dapat memegang peran untuk

1. Dilarang mengutip sebagian atau seluruh karya tulis ini tanpa mencantumkan dan menyebutkan sumber:
 - a. Pengutipan hanya untuk kepentingan pendidikan, penelitian, penulisan karya ilmiah, penyusunan laporan, penulisan kritik atau tinjauan suatu masalah.
 - b. Pengutipan tidak merugikan kepentingan yang wajar UIN Suska Riau.
2. Dilarang mengumumkan dan memperbanyak sebagian atau seluruh karya tulis ini dalam bentuk apapun tanpa izin UIN Suska Riau.



Hak Cipta Dilindungi Undang-Undang

memberikan jasa konsultasi perpajakan, sebagai pegawai Direktorat Jenderal Pajak dan sebagai kuasa wajib pajak perusahaan besar. Selain itu kedinamisan dari ilmu perpajakan yang merupakan karakteristik ilmu perpajakan di Indonesia juga bisa menjadi tantangan serta peluang. Karena tidak semua orang mampu mengikuti peraturan dan kebijakan perpajakan yang terus mengalami perubahan. Dengan semakin bertambahnya wajib pajak dan kurangnya konsultan pajak, serta kedinamisan ilmu perpajakan, membuat Indonesia masih sangat membutuhkan konsultan pajak dengan jumlah banyak. Oleh karena itu, ini merupakan peluang bagi mahasiswa jurusan akuntansi untuk mempersiapkan diri menjadi konsultan pajak setelah menyelesaikan studinya. Mahasiswa bisa mempersiapkannya dengan mulai meyakinkan diri, mengikuti mata kuliah perpajakan baik, dan mempertimbangkan beberapa hal yang berkaitan dengan konsultan pajak (Mulyani, dkk, 2019).

Fakultas Ekonomi dan Ilmu Sosial adalah fakultas yang ada di UIN SUSKA Riau yang berdiri pada tahun akademik 2002/2003, dan salah satu jurusan yang ada di fakultas ekonomi dan ilmu sosial adalah jurusan akuntansi, pada tahun 2008/2009 barulah dibuka konsentrasi audit, konsentrasi perpajakan, konsentrasasi akuntansi syariah, konsentrasasi akuntansi manajemen dan konsentrasasi akuntansi keuangan. Adapun data mahasiswa akuntansi berdasarkan data grafik mahasiswa akuntansi yang konsentrasi perpajakan di berikut ini :

1. Dilarang mengutip sebagian atau seluruh karya tulis ini tanpa mencantumkan dan menyebutkan sumber:
 - a. Pengutipan hanya untuk kepentingan pendidikan, penelitian, penulisan karya ilmiah, penyusunan laporan, penulisan kritik atau tinjauan suatu masalah.
 - b. Pengutipan tidak merugikan kepentingan yang wajar UIN Suska Riau.
2. Dilarang mengumumkan dan memperbanyak sebagian atau seluruh karya tulis ini dalam bentuk apapun tanpa izin UIN Suska Riau.

Grafik 1.1 Jumlah Mahasiswa Akuntansi Perpajakan 2015-2018

Sumber: Akademik Jurusan Akuntansi UIN Sultan Syarif Kasim Riau

Perkembangan jumlah peminat akuntansi perpajakan di UIN Sultan Syarif Kasim Riau dari tahun 2015-2018 belum stabil, pada angkatan tahun 2015 mahasiswa akuntansi yang memilih konsentrasi perpajakan berjumlah 88 orang kemudian terjadi penurunan yang signifikan yaitu sebesar 68% sehingga pada angkatan tahun 2016 jumlah mahasiswa yang mengambil konsentrasi perpajakan menurun menjadi 28 orang, kemudian pada angkatan tahun 2017 mengalami peningkatan lagi sebesar 92% dari tahun sebelumnya yaitu menjadi 54 orang, lalu pada angkatan 2018 kembali mengalami penurunan sebesar 55% menjadi 24 mahasiswa saja. Pergerakan jumlah mahasiswa Akuntansi perpajakan yang tidak stabil dan cenderung menurun menjadikan salah satu alasan mengapa penelitian ini perlu dilakukan, karena dengan mengambil konsentrasi pajak tentunya akan membuka peluang lebih besar bagi mahasiswa untuk terjun ke dunia perpajakan yang mana saat ini jumlah konsultan pajak relatif sedikit.

1. Dilarang mengutip sebagian atau seluruh karya tulis ini tanpa mencantumkan dan menyebutkan sumber:
 - a. Pengutipan hanya untuk kepentingan pendidikan, penelitian, penulisan karya ilmiah, penyusunan laporan, penulisan kritik atau tinjauan suatu masalah.
 - b. Pengutipan tidak merugikan kepentingan yang wajar UIN Suska Riau.
2. Dilarang mengummumkan dan memperbanyak sebagian atau seluruh karya tulis ini dalam bentuk apapun tanpa izin UIN Suska Riau.



Menurut penelitian Boy & Nopencius (2018) Adanya persepsi pada mahasiswa terhadap peminatan karir perpajakan tentunya akan sangat mempengaruhi karir itu sendiri. Banyak mahasiswa yang berfikir kalau bidang perpajakan itu menyulitkan. Karena di dalam konsep perpajakan banyak sekali peraturan-peraturan yang selalu ganti setiap tahunnya. Dan banyak juga perhitungan untuk menghitung pajak setiap wajib pajaknya. Karena minimnya pengetahuan mahasiswa yang hanya mendapat ilmu dari perkuliahannya, sehingga mereka berfikir demikian. Begitupun menurut Nugroho (2019) Kurangnya minat untuk berkarir dibidang perpajakan disebabkan oleh kurangnya pengetahuan mahasiswa tentang dunia perpajakan dan tentang bagaimana peluang kerja dibidang perpajakan . Selain itu, mahasiswa sering beranggapan bahwa karir di bidang perpajakan itu sangat menyulitkan karena harus mempelajari banyak peraturan atau norma yang bisa berubah setiap tahunnya, selain itu banyak perhitungan yang diperlukan untuk menghitung berapa jumlah pajak yang harus dibayar oleh setiap wajib pajak (Anggraeni dkk, 2020:51). Tetapi ada pula mahasiswa yang berminat terhadap karir dalam bidang perpajakan. Maka diperlukan suatu motivasi untuk mendorong mahasiswa tersebut berkarir khususnya dalam bidang perpajakan.

Oleh karena itu, untuk dapat mencetak tenaga didik yang baik, universitas perlu mengupayakan dan mempertahankan kualitas serta kompetensi lulusannya sehingga mahasiswa memiliki kompetensi teknis dan moral untuk menciptakan lulusan Sarjana Ekonomi yang berkualitas serta dapat memotivasi mahasiswa untuk berkarir khususnya dibidang perpajakan . Lulusan akuntansi harus

Hak Cipta Dilindungi Undang-Undang

1. Dilarang mengutip sebagian atau seluruh karya tulis ini tanpa mencantumkan dan menyebutkan sumber:

a. Pengutipan hanya untuk kepentingan pendidikan, penelitian, penulisan karya ilmiah, penyusunan laporan, penulisan kritik atau tinjauan suatu masalah.

b. Pengutipan tidak merugikan kepentingan yang wajar UIN Suska Riau.

2. Dilarang mengumumkan dan memperbanyak sebagian atau seluruh karya tulis ini dalam bentuk apapun tanpa izin UIN Suska Riau.



mempertimbangkan dengan baik karir yang akan dipilih sehingga nantinya dapat berkarir secara profesional dan menjadi tenaga kerja yang berkualitas.

Ada beberapa faktor yang dapat mempengaruhi minat mahasiswa akuntansi berkarir di bidang perpajakan. Salah satu variabel yang digunakan dalam penelitian ini yaitu persepsi, Persepsi seseorang terhadap suatu hal merupakan hal yang dapat memengaruhi minat seseorang dalam berkarir. Dalam hal ini persepsi mahasiswa akuntansi terhadap keputusan pemilihan karir di bidang perpajakan. Perbedaan persepsi yang dimiliki setiap orang secara tidak langsung dapat mempengaruhi keinginannya untuk berkarir di bidang perpajakan.

Variabel lain yang digunakan adalah pertimbangan pasar kerja. Pertimbangan Pasar kerja dapat menjadi hal yang dipertimbangkan oleh seseorang dalam memilih sebuah pekerjaan, karena setiap pekerjaan mempunyai peluang dan kesempatan yang berbeda – beda. Keterbatasan informasi bagi sebagian orang akan mempengaruhi banyak tidaknya lapangan pekerjaan yang bisa di akses.

Variabel berikutnya yaitu Motivasi, Menurut kamus besar bahasa inggris motivasi berasal dari kata motivation yang berarti dorongan atau rangsangan, yang kata kerjanya adalah to motivate yang berarti mendorong atau merangsang. Motivasi mewakili proses-proses psikologikal, yang menyebabkan timbulnya, diarahkannya, dan terjadinya persistensi kegiatan-kegiatan sukarela yang diarahkan ketujuan tertentu. Motivasi merupakan variabel yang mempengaruhi perilaku individu dalam perilaku kerjanya. Motivasi merupakan konsep yang menguraikan tentang kekuatan-kekuatan individu untuk memulai dan mengarahkan perilakunya terhadap pekerjaan tertentu.

Hak Cipta Dilindungi Undang-Undang

1. Dilarang mengutip sebagian atau seluruh karya tulis ini tanpa mencantumkan dan menyebutkan sumber:

a. Pengutipan hanya untuk kepentingan pendidikan, penelitian, penulisan karya ilmiah, penyusunan laporan, penulisan kritik atau tinjauan suatu masalah.

b. Pengutipan tidak merugikan kepentingan yang wajar UIN Suska Riau.

2. Dilarang mengumumkan dan memperbanyak sebagian atau seluruh karya tulis ini dalam bentuk apapun tanpa izin UIN Suska Riau.

© Hak Cipta milik UIN Suska Riau
State Islamic University of Sultan Saifudin Kasim Riau



Hak Cipta Dilindungi Undang-Undang

1. Dilarang mengutip sebagian atau seluruh karya tulis ini tanpa mencantumkan dan menyebutkan sumber:

- a. Pengutipan hanya untuk kepentingan pendidikan, penelitian, penulisan karya ilmiah, penyusunan laporan, penulisan kritik atau tinjauan suatu masalah.
- b. Pengutipan tidak merugikan kepentingan yang wajar UIN Suska Riau.

2. Dilarang mengumumkan dan memperbanyak sebagian atau seluruh karya tulis ini dalam bentuk apapun tanpa izin UIN Suska Riau.

Dan variabel independen yang terakhir yaitu Pengetahuan Perpajakan, Pengetahuan adalah informasi atau maklumat yang diketahui atau disadari oleh seseorang. Pengetahuan perpajakan merupakan pengetahuan mengenai konsep ketentuan umum dibidang perpajakan, jenis pajak yang berlaku di Indonesia, mulai dari subyek pajak, tarif pajak, perhitungan dan pencatatan pajak terutang sampai dengan bagaimana pengisian pelaporan pajak.

Penelitian ini mengacu pada penelitian yang dilakukan oleh Moh Ubaidillah dkk (2021). Perbedaan penelitian ini dengan peneliti sebelumnya terdapat pada penambahan variabel independen yaitu pertimbangan pasar kerja dan pengetahuan tentang pajak . Penambahan variabel pertimbangan pasar kerja dilakukan karena Pertimbangan pasar kerja selalu dipertimbangkan mahasiswa dalam pemilihan profesi, karena terpuruknya keadaan perekonomian dan sulitnya mencari kerja, mengakibatkan mahasiswa memperhatikan pasar kerja, baik dalam jangka panjang maupun jangka pendek, dengan terbukanya lapangan pekerjaan dibidang pajak tentunya terdapat peluang besar bagi mahasiswa untuk dapat berkarir di bidang tersebut. Penambahan variabel pengetahuan tentang pajak dilakukan karena minat berkarir dalam bidang pajak akan cenderung meningkat seiring dengan bertambahnya pengetahuan tentang pajak seseorang, karena pengetahuan pajak yang tinggi mahasiswa akan cenderung mudah mengaplikasikan wawasan dengan keadaan riil dilapangan.

Hasil penelitian yang dilakukan oleh Dwi Mahayani dkk (2017) menunjukkan hasil penelitian bahwa motivasi dan persepsi mempengaruhi signifikan positif terhadap minat berkarir dalam bidang perpajakan. Sementara



Hak Cipta Dilindungi Undang-Undang

1. Dilarang mengutip sebagian atau seluruh karya tulis ini tanpa mencantumkan dan menyebutkan sumber:
 a. Pengutipan hanya untuk kepentingan pendidikan, penelitian, penulisan karya ilmiah, penyusunan laporan, penulisan kritik atau tinjauan suatu masalah.
 b. Pengutipan tidak merugikan kepentingan yang wajar UIN Suska Riau.

2. Dilarang mengumumkan dan memperbanyak sebagian atau seluruh karya tulis ini dalam bentuk apapun tanpa izin UIN Suska Riau.

Asmaniar (2015) motivasi dan persepsi tidak berpengaruh terhadap minat berkarir dibidang perpajakan.

Penelitian yang dilakukan oleh peneliti sebelumnya memberikan hasil yang beragam, berdasarkan latar belakang yang telah peneliti sebutkan diatas, dan hasil penelitian sebelumnya yang masih berbeda maka peneliti tertarik melakukan penelitian dengan judul :

PENGARUH PERSEPSI, MOTIVASI, PERTIMBANGAN PASAR KERJA, DAN PENGETAHUAN TENTANG PAJAK TERHADAP MINAT MAHASISWA PROGRAM STUDI AKUNTANSI UNTUK BERKARIR DIBIDANG PAJAK (Studi Empiris Mahasiswa Akuntansi UIN Sultan Syarif Kasim Riau)

1.2 Rumusan Masalah

1. Apakah Persepsi berpengaruh terhadap minat mahasiswa program studi akuntansi untuk berkarir dibidang pajak?
2. Apakah Motivasi berpengaruh terhadap minat mahasiswa program studi akuntansi untuk berkarir dibidang pajak?
3. Apakah Pertimbangan Pasar Kerja berpengaruh terhadap minat mahasiswa program studi akuntansi untuk berkarir dibidang pajak?
4. Apakah pengetahuan tentang pajak berpengaruh terhadap minat mahasiswa untuk berkarir dibidang pajak?

1.4 Manfaat Penelitian

- a. Bagi penulis untuk menambah wawasan serta kesempatan untuk menerapkan pengetahuan yang didapat dalam perkuliahan.



Hak Cipta Dilindungi Undang-Undang

1. Dilarang mengutip sebagian atau seluruh karya tulis ini tanpa mencantumkan dan menyebutkan sumber:
 - a. Pengutipan hanya untuk kepentingan pendidikan, penelitian, penulisan karya ilmiah, penyusunan laporan, penulisan kritik atau tinjauan suatu masalah.
 - b. Pengutipan tidak merugikan kepentingan yang wajar UIN Suska Riau.
2. Dilarang mengumumkan dan memperbanyak sebagian atau seluruh karya tulis ini dalam bentuk apapun tanpa izin UIN Suska Riau.

© Hak cipta milik UIN Suska Riau

- b. Memberikan kontribusi berupa informasi dan masukan yang dapat diberikan kepada masyarakat umumnya dan mahasiswa khususnya, terlebih pada pihak yang bersangkutan yakni aparaturnya dan mahasiswa/mahasiswi Akuntansi Fakultas Ekonomi dan Ilmu Sosial UIN SUSKA RIAU mengenai pengaruh Persepsi, Motivasi, Pertimbangan Pasar Kerja dan Pengetahuan Pajak Terhadap Minat untuk berkarir dalam bidang pajak sehingga dapat dijadikan untuk pertimbangan dalam minat berkarir mahasiswa kedepannya.
- c. Bagi pihak lain, sebagai bahan referensi atau tambahan informasi yang diperlukan dalam minat berkarir terutama bagi penelitian berikutnya.

1.5 Sistematika Penulisan

Untuk mendapatkan gambaran yang jelas dan terarah serta lebih memudahkan dalam mengikuti sistematika penulisan sebagai berikut :

BAB I : PENDAHULUAN

Bab ini merupakan pendahuluan yang terdiri dari latar belakang masalah, rumusan masalah, tujuan penelitian, dan sistematika penulisan.

BAB II : TINJAUAN PUSTAKA

Dalam bab ini penulis menguraikan mengenai landasan teori, kerangka pemikiran, dan hipotesis dari masalah yang muncul.

BAB III : METODE PENELITIAN

Bab ini berisi uraian variabel penelitian dan definisi operasionalnya, populasi dan sampel, jenis dan sumber data dan serta metode analisis yang digunakan dalam penelitian ini.



Hak Cipta Dilindungi Undang-Undang

1. Dilarang mengutip sebagian atau seluruh karya tulis ini tanpa mencantumkan dan menyebutkan sumber:

- a. Pengutipan hanya untuk kepentingan pendidikan, penelitian, penulisan karya ilmiah, penyusunan laporan, penulisan kritik atau tinjauan suatu masalah.
- b. Pengutipan tidak merugikan kepentingan yang wajar UIN Suska Riau.

2. Dilarang mengumumkan dan memperbanyak sebagian atau seluruh karya tulis ini dalam bentuk apapun tanpa izin UIN Suska Riau.

BAB IV : HASIL PENELITIAN DAN PEMBAHASAN

Didalam bab ini penulis mencoba menganalisa dan mengevaluasi permasalahan yang ditemukan dengan menggunakan uji statistik.

BAB V : KESIMPULAN DAN SARAN

Pada bagian bab ini berisi simpulan dari pembahasan yang diuraikan diatas, keterbatasan penelitian, dan saran yang disampaikan kepada pihak yang berkepentingan terhadap penelitian

1.3 Tujuan Penelitian

1. Untuk Mengetahui Pengaruh Persepsi terhadap minat mahasiswa untuk berkarir dibidang pajak.
 2. Untuk Mengetahui Pengaruh Motivasi terhadap minat mahasiswa untuk berkarir dibidang pajak.
 3. Untuk Mengetahui Pengaruh Pertimbangan Pasar Kerja terhadap minat mahasiswa untuk berkarir dibidang pajak
- Untuk Mengetahui Pengaruh Pengetahuan tentang pajak terhadap minat mahasiswa untuk berkarir dibidang pajak.

BAB II

TINJAUAN PUSTAKA

2.1 Landasan Teori

1. Theory of Reasoned Action

Teori Tindakan Beralasan (Theory of Reasoned Action) merupakan salah satu model klasik psikologi sosial yang telah digunakan secara luas untuk memprediksi perilaku. Teori ini diperkenalkan pertama kali oleh Martin Fishbein dan Icek Ajzen (1980). Berdasarkan TRA, minat (intention) berpengaruh terhadap keputusan seseorang untuk melakukan sesuatu. Colman (2015) dan Pratama (2017) menyebutkan bahwa berdasarkan TRA tersebut, ada dua faktor untuk memastikan minat seseorang, yang pertama adalah sikap (attitude) dan yang kedua adalah norma subjektif (subjective norm).

1. Sikap (Attitude toward behaviour)

Sikap dalam teori keprilakuan dapat diartikan sebagai persepsi/pandangan seseorang terhadap sesuatu, apakah itu dianggap positif atau negatif. Dalam konteks mahasiswa akuntansi, sikap tersebut adalah persepsi mahasiswa terhadap profesi di bidang perpajakan, baik terhadap nilai intrinsik maupun karakteristik karir, serta terhadap image dari profesi di bidang perpajakan.

2. Norma Subjektif (Subjective Norm)

1. Dilarang mengutip sebagian atau seluruh karya tulis ini tanpa mencantumkan dan menyebutkan sumber:
 - a. Pengutipan hanya untuk kepentingan pendidikan, penelitian, penulisan karya ilmiah, penyusunan laporan, penulisan kritik atau tinjauan suatu masalah.
 - b. Pengutipan tidak merugikan kepentingan yang wajar UIN Suska Riau.
2. Dilarang mengumumkan dan memperbanyak sebagian atau seluruh karya tulis ini dalam bentuk apapun tanpa izin UIN Suska Riau.



Hak Cipta Dilindungi Undang-Undang

1. Dilarang mengutip sebagian atau seluruh karya tulis ini tanpa mencantumkan dan menyebutkan sumber:
 - a. Pengutipan hanya untuk kepentingan pendidikan, penelitian, penulisan karya ilmiah, penyusunan laporan, penulisan kritik atau tinjauan suatu masalah.
 - b. Pengutipan tidak merugikan kepentingan yang wajar UIN Suska Riau.
2. Dilarang mengumumkan dan memperbanyak sebagian atau seluruh karya tulis ini dalam bentuk apapun tanpa izin UIN Suska Riau.

Norma subjektif didefinisikan sebagai persepsi individu yang berasal dari pandangan orang-orang sekitarnya dimana dapat mempengaruhi pola pikir individu terhadap suatu perilaku (behaviour) (Solikhah, 2014). Dalam konteks penelitian ini, norma subjektif digambarkan berupa pandangan dan dorongan dari orang-orang sekitar, seperti orang tua, dosen, teman dan orang-orang terdekat lainnya.

2. Teori Holland

Menurut Jhon Holand (1973), individu tertarik pada suatu karir karena kepribadiannya dan berbagai variabel yang melatar belakangi seperti keluarga, lingkungan, pendidikan, saran-saran mengenai sumber karir, peran karyawanitu sendiri dan faktor dari dalam diri seseorang seperti pengetahuan, kemampuan, minat, bakat dan kepribadian.

Teori Holland dapat dirangkum dalam empat pernyataan berikut:

- a. Kepribadian individu dapat dideskripsikan sebagai kombinasi dari enam tipe: realistik, investigatif, artistik, sosial, enterprising, dan konvensional.
- b. Lingkungan (termasuk pekerjaan, pekerjaan tertentu, program studi, dan kegiatan waktu luang) dapat dideskripsikan sebagai kombinasi dari keenam tipe yang sama.
- c. Orang-orang dengan tipe tertentu dibuat tertarik oleh lingkungan dengan tipe yang sama atau mirip.



- d. Menempatkan diri di sebuah lingkungan dengan tipe yang sama, atau yang sangat mirip dengan dirinya sendiri memberikan kontribusi yang signifikan pada potensi kepuasan, persistensi, dan kontribusi individu di lingkungan itu.

2.1.1 Akuntansi Pajak

Akuntansi pajak adalah akuntansi yang diterapkan dengan tujuan untuk menetapkan besarnya pajak terutang. Fungsi akuntansi pajak adalah mengolah data kuantitatif yang akan digunakan untuk menyajikan laporan keuangan yang memuat perhitungan perpajakan.

Menurut Wikipedia Bahasa Akuntansi pajak adalah akuntansi yang diterapkan dengan tujuan untuk menetapkan besarnya pajak terutang Menurut Suprianto (2011;3) akuntansi pajak adalah suatu proses pencatatan, pengolongan dan pengikhtisaran suatu transaksi keuangan kaitanya dengan kewajiban perpajakan dan diakhiri dengan pembuatan laporan keuangan fiscal sesuai dengan ketentuan dan peraturan perpajakan yang terkait sebagai dasar pembuatan surat pemberitahuan. Pasal 13 undang undang pajak tahun 1995 menyebutkan bahwa pihak pengurus perseroan, perhimpunan, maskapai, lembaga dan badan yang menjalankan perusahaan labanya dikenakan pajak harus menyelenggarakan pembukuan diindonesia dengan cara sedemikian rupa, sehinga dari pembukuan tersebut dapat diketahui laba yang dikenakan pajak.

1. Fungsi Akuntansi Perpajakan

Hak Cipta Dilindungi Undang-Undang

1. Dilarang mengutip sebagian atau seluruh karya tulis ini tanpa mencantumkan dan menyebutkan sumber:

- a. Pengutipan hanya untuk kepentingan pendidikan, penelitian, penulisan karya ilmiah, penyusunan laporan, penulisan kritik atau tinjauan suatu masalah.
- b. Pengutipan tidak merugikan kepentingan yang wajar UIN Suska Riau.

2. Dilarang mengumumkan dan memperbanyak sebagian atau seluruh karya tulis ini dalam bentuk apapun tanpa izin UIN Suska Riau.



Hak Cipta Dilindungi Undang-Undang

1. Dilarang mengutip sebagian atau seluruh karya tulis ini tanpa mencantumkan dan menyebutkan sumber:

- a. Pengutipan hanya untuk kepentingan pendidikan, penelitian, penulisan karya ilmiah, penyusunan laporan, penulisan kritik atau tinjauan suatu masalah.
- b. Pengutipan tidak merugikan kepentingan yang wajar UIN Suska Riau.

2. Dilarang mengumumkan dan memperbanyak sebagian atau seluruh karya tulis ini dalam bentuk apapun tanpa izin UIN Suska Riau.

Dalam sebuah perusahaan, fungsi akuntansi perpajakan sangat krusial karena jika salah dalam menentukan pajak, maka akan berakibat buruk untuk perusahaan tersebut salah satu akibatnya adalah izin usaha akan dicabut berikut ini adalah peranan dan fungsi dari akuntansi perpajakan dalam perusahaan yaitu:

- e. Sebagai perancang strategi perpajakan yaitu harus dilakukan perusahaan, strateginya yang positif tetapi tidak melakukan suatu tindakan kecurangan atau pengelapan pajak.
 - f. Sebagai analisa dan prediksi nilai potensi pajak yang harus ditanggung atau dibayar oleh perusahaan.
 - g. Sebagai implementasi akuntansi terhadap setiap aktivitas perusahaan maka perlu menyiapkan dalam bentuk informasi laporan keuangan fiscal maupun dalam bentuk laporan keuangan komersial.
 - h. Sebagai dokumentasi perpajakan dengan baik dan untuk dijadikan bahan evaluasi.
 - i. Untuk mengolah data kuantitatif yang akan dipakai dalam menyajikan laporan keuangan yang berisi perhitungan perpajakan.
2. Peran Akuntansi Perpajakan Peranan dalam akuntansi perpajakan untuk perusahaan adalah sebagai berikut
- a. Membuat sebuah rencana dan strategi perusahaan.
 - b. Memberikan analisa dan perkiraan suatu potensi pajak perusahaan dimasa yang akan datang.
 - c. Membuat arsip dan dokumentasi perpajakan dengan baik sebagai bahan melaksanakan pemeriksaan dan evaluasi.



- d. Menerapkan perlakuan akuntansi atas pajak dan bisa menyajikan dalam sebuah laporan komersial atau fiscal perusahaan.

2.1.2 Persepsi

Menurut Kamus Besar Bahasa Indonesia persepsi adalah tanggapan dan penerimaan langsung dari suatu atau merupakan proses seseorang mengetahui beberapa hal dari panca indera. Leavitt H.J dalam Lubis (2017:137) membedakan persepsi menjadi dua pandangan, yaitu pandangan secara sempit dan luas. Pandangan yang sempit mengartikan persepsi sebagai penglihatan, bagaimana seseorang memandang atau mengartikan sesuatu. Sebagian besar individu menyadari bahwa dunia yang dilihat tidak selalu sama dengan kenyataan, sehingga berbeda dengan pendekatan sempit, tidak hanya sekedar melihat sesuatu, tetapi lebih pada pengertian terhadap sesuatu tersebut.

Lubis (2017:137) persepsi adalah bagaimana orang-orang melihat atau menginterpretasikan peristiwa, objek, dan manusia. Orang-orang bertindak atas dasar persepsinya dengan mengabaikan apakah persepsi itu mencerminkan kenyataan yang sebenarnya.

Menurut Lubis (2017:143) ada beberapa faktor-faktor yang mempengaruhi

persepsi yaitu :

1. Pelaku Persepsi

Ketika seseorang (perceiver) melihat sesuatu (target) dan mencoba untuk menginterpretasikan apa yang ia lihat, interpretasi sangat dipengaruhi oleh karakteristik pribadi perceiver. Jadi, persepsi memberikan makna pada stimuli,



karena persepsi tentang objek atau peristiwa tersebut tergantung pada suatu kerangka ruang dan waktu, maka persepsi akan sangat subjektif dan situasional.

2. Target

Karakteristik target dapat dipengaruhi apa yang dipersepsikan. Objek yang dekat dengannya cenderung dipersepsikan sama dibandingkan yang jauh.

3. Situasi

Konteks di mana kita melihat objek atau peristiwa adalah sesuatu yang penting. Unsur-unsur yang ada di sekeliling lingkungan kita mempengaruhi pengamatan kita. Tuntutan yang berbeda dari situasi yang berlainan memunculkan aspek-aspek yang berlainan dari situasi yang berbeda.

2.1.3 Motivasi

1. Pengertian Motivasi

Motivasi adalah dorongan yang timbul pada diri seseorang, sadar atau tidak sadar untuk melakukan suatu tindakan dengan tujuan tertentu, atau motivasi adalah usaha-usaha yang dapat menyebabkan seseorang atau kelompok orang tertentu bergerak melakukan sesuatu karena ingin mencapai tujuan yang dikehendaknya atau pendapat kepuasan dengan perbuatannya (Kamus Besar Bahasa Indonesia).

Motivasi diartikan sebagai semua kondisi yang memberikan dorongan dalam diri seseorang yang digambarkan sebagai keinginan, kemauan, dorongan dan sebagainya (Hariyani, 2009:9).

Hak Cipta Dilindungi Undang-Undang

1. Dilarang mengutip sebagian atau seluruh karya tulis ini tanpa mencantumkan dan menyebutkan sumber:

a. Pengutipan hanya untuk kepentingan pendidikan, penelitian, penulisan karya ilmiah, penyusunan laporan, penulisan kritik atau tinjauan suatu masalah.

b. Pengutipan tidak merugikan kepentingan yang wajar UIN Suska Riau.

2. Dilarang mengumumkan dan memperbanyak sebagian atau seluruh karya tulis ini dalam bentuk apapun tanpa izin UIN Suska Riau.



Hak Cipta Dilindungi Undang-Undang

Menurut Mitchell dalam Istanto (2010:20) motivasi mewakili proses-proses psikologikal, yang menyebabkan timbulnya, diarahkannya, dan terjadinya presistensi kegiatan-kegiatan sukarela yang diarahkan ke tujuan tertentu.

Motivasi menurut Robbins dkk dalam Winardi (2001:55) adalah kesediaan untuk melaksanakan upaya tinggi untuk mencapai tujuan-tujuan keorganisasian, yang dikondisikan oleh kemampuan upaya, untuk memenuhi kebutuhan individual tertentu. Winardi (2007) menyatakan bahwa seseorang yang sangat termotivasi yaitu orang yang melaksanakan upaya substansial guna menunjang tujuan produksi kesatuan kerjanya dan organisasi dimana ia bekerja. Seseorang yang tidak termotivasi hanya memberikan upaya minimum dalam bekerja. Widiastuti dan Suryaningsum (2005:72) menyatakan bahwa motivasi sering kali diartikan sebagai dorongan. Dorongan atau tenaga tersebut merupakan gerak jiwa dan jasmani untuk berbuat, sehingga motivasi merupakan suatu tenaga yang menggerakkan manusia untuk bertingkah laku di dalam perbuatannya yang mempunyai tujuan tertentu.

Iqbal (2011:21) mengungkapkan banyak pembahasan teori motivasi, namun ada beberapa yang cukup menonjol salah satunya Teori Maslow mengenai tingkatan dasar manusia, yaitu kebutuhan fisiologi dasar, keselamatan dan keamanan, cinta/kasih sayang, penghargaan, serta aktualisasi diri. Berbagai pengertian motivasi yang telah dijelaskan diatas maka dapat disimpulkan yaitu motivasi merupakan dorongan atau penggerak yang timbul dari dalam diri seseorang untuk melakukan suatu tindakan sesuai dengan tujuan yang dikehendakinya.

1. Dilarang mengutip sebagian atau seluruh karya tulis ini tanpa mencantumkan dan menyebutkan sumber:
 - a. Pengutipan hanya untuk kepentingan pendidikan, penelitian, penulisan karya ilmiah, penyusunan laporan, penulisan kritik atau tinjauan suatu masalah.
 - b. Pengutipan tidak merugikan kepentingan yang wajar UIN Suska Riau.
2. Dilarang mengumumkan dan memperbanyak sebagian atau seluruh karya tulis ini dalam bentuk apapun tanpa izin UIN Suska Riau.



Hak Cipta Dilindungi Undang-Undang

© Hak Cipta milik UIN Suska Riau

State Islamic University of Sultan Syarif Kasim Riau

a. Teori Motivasi

1. Teori Hierarki Kebutuhan (Maslow)

Hierarki lima kebutuhan yang diungkapkan oleh Abraham Maslow (Hariyani, 2009:7) antara lain:

- a) Fisiologis, meliputi rasa lapar, haus, perlindungan, seks dan kebutuhan jasmani lainnya.
- b) Rasa aman, meliputi rasa ingin dilindungi dari bahaya fisik dan emosional.
- c) Rasa sosial, mencakup rasa kasih sayang, rasa memiliki, diterima baik dan persahabatan.
- d) Penghargaan, meliputi faktor-faktor penghargaan internal seperti hormat diri, otonomi dan pencapaian, dan faktor-faktor penghargaan eksternal seperti status, pengakuan dan perhatian.
- e) Aktualisasi diri, dorongan untuk menjadi seseorang sesuai dengan kecakapannya; meliputi pertumbuhan, potensi seseorang dan pemenuhan diri sendiri.

2. Teori Kebutuhan McClelland

Teori Kebutuhan McClelland (Hariyani, 2009:8) berfokus pada kebutuhan atas prestasi atau achievement, kekuasaan /power, afiliasi /pertalian yang masing-masing didefinisikan sebagai berikut:

- a) Kebutuhan akan prestasi, dorongan untuk mengungguli, berprestasi sehubungan dengan seperangkat standar, berjuang untuk sukses.

1. Dilarang mengutip sebagian atau seluruh karya tulis ini tanpa mencantumkan dan menyebutkan sumber:
 a. Pengutipan hanya untuk kepentingan pendidikan, penelitian, penulisan karya ilmiah, penyusunan laporan, penulisan kritik atau tinjauan suatu masalah.
 b. Pengutipan tidak merugikan kepentingan yang wajar UIN Suska Riau.

2. Dilarang mengumumkan dan memperbanyak sebagian atau seluruh karya tulis ini dalam bentuk apapun tanpa izin UIN Suska Riau.



Hak Cipta Dilindungi Undang-Undang

1. Dilarang mengutip sebagian atau seluruh karya tulis ini tanpa mencantumkan dan menyebutkan sumber:

- a. Pengutipan hanya untuk kepentingan pendidikan, penelitian, penulisan karya ilmiah, penyusunan laporan, penulisan kritik atau tinjauan suatu masalah.
- b. Pengutipan tidak merugikan kepentingan yang wajar UIN Suska Riau.

2. Dilarang mengumumkan dan memperbanyak sebagian atau seluruh karya tulis ini dalam bentuk apapun tanpa izin UIN Suska Riau.

© Hak cipta milik UIN Suska Riau

Stre Isamr: Uiversity f Sltan Syarif Kasim Riau

- b) Kebutuhan akan kekuasaan, kebutuhan untuk membuat orang-orang lain berperilaku dalam suatu cara yang orang-orang itu inginkan / tanpa dipaksa.
- c) Kebutuhan akan afiliasi, keinginan untuk menjalin suatu hubungan antar pribadi yang ramah dan akrab.

b. Motivasi Pengetahuan Tentang Perpajakan

Pengetahuan adalah informasi atau maklumat yang diketahui atau disadari oleh seseorang, pengetahuan termasuk, tetapi tidak dibatasi pada deskripsi, hipotesis, konsep, teori, prinsip dan prosedur yang secara probabilitas Bayesian adalah benar atau berguna (Meliono 2007;24)

Motivasi mencari ilmu sebagai dorongan yang timbul dalam diri seseorang untuk mendapatkan dan meningkatkan ilmu pengetahuan serta kemampuan dalam bidang yang ditekuninya sebagai dapat melaksanakan tugas dengan baik dan benar (Riani Lisnasari dan Fitriany. 2008;20)

Menurut Honer dan Hunt (1991) dalam Istanto (2010) pendekatan utama manusia untuk mendapatkan pengetahuan yang benar dalam berdasarkan rasio dan berdasarkan pengalaman atau gabungan diantara keduanya yang dikenal sebagai metode ke ilmuwan. Keduanya juga mengemukakan bahwa secara sederhana dapat dikatakan bahwa metode ke ilmuwan adalah suatu cara dalam memperoleh pengetahuan. Suatu rangkaian prosedur yang tertentu harus diikuti untuk mendapatkan jawaban tertentu dari pernyataan tertentu pula. Kerangka dasar prosedur keilmuan dapat diuraikan dalam enam langkah yaitu :

1. Sadar akan adanya masalah dan rumusan
2. Pengamatan dan pengumpulan data yang relevan



Hak Cipta Dilindungi Undang-Undang

1. Dilarang mengutip sebagian atau seluruh karya tulis ini tanpa mencantumkan dan menyebutkan sumber:
 - a. Pengutipan hanya untuk kepentingan pendidikan, penelitian, penulisan karya ilmiah, penyusunan laporan, penulisan kritik atau tinjauan suatu masalah.
 - b. Pengutipan tidak merugikan kepentingan yang wajar UIN Suska Riau.
2. Dilarang mengumumkan dan memperbanyak sebagian atau seluruh karya tulis ini dalam bentuk apapun tanpa izin UIN Suska Riau.

3. Penyusutan klasifikasi data
4. Perumusan hipotesis
5. Deduksi dan hipotesis
6. Tes dan pengujian kebenaran (verification) dari hipotesa

Menurut Soemitro (1990;23) pajak merupakan iuran rakyat kepada kas negara (peralihan kekayaan dari sektor partikelir ke sektor pemerintah) berdasarkan undang undang (dapat dipaksakan) dengan tiada mendapat jasa timbal (tegen prestatie) yang langsung dapat ditunjuk dan digunakan untuk membiayai pengeluaran umum.

Dari definisi di atas maka penulis dapat menyimpulkan bahwa motivasi pengetahuan perpajakan adalah keinginan yang timbul dari dalam diri seseorang untuk mendapatkan pengetahuan perpajakan sesuai dengan peraturan perundang undangan yang berlaku agar dapat melaksanakan tugas dengan benar.

2.1.4 Pertimbangan Pasar Kerja

Pertimbangan pasar kerja meliputi keamanan kerja dan tersedianya lapangan kerja atau kemudahan mengakses lowongan kerja (Rahayu dalam Ishwahudin, 2015). Pertimbangan pasar kerja selalu dipertimbangkan mahasiswa dalam pemilihan profesi, karena terpuruknya keadaan perekonomian dan sulitnya mencari kerja, mengakibatkan mahasiswa memperhatikan pasar kerja, baik dalam jangka panjang maupun jangka pendek.

Setiyani dalam penelitian Iswahudin (2015) mendefinisikan keamanan kerja merupakan faktor dimana profesi yang dipilih dapat bertahan dalam



jangka waktu yang lama. Profesi yang dipilih diharapkan bukan merupakan pilihan profesi sementara, tetapi dapat terus berlanjut sampai tiba waktu pension. Keterbatasan informasi bagi sebagian kalangan akan mempengaruhi banyak tidaknya lapangan pekerjaan yang bisa diketahui atau diakses sehingga pertimbangan pasar kerja turut menjadi faktor yang harus dipertimbangkan sebelum memilih suatu pekerjaan.

Hariandja dalam penelitian Iswahudin (2015) secara umum, kewajiban perusahaan dalam meningkatkan keselamatan kerja dapat disimpulkan sebagai berikut:

- a. Memelihara tempat kerja yang aman dan sehat bagi karyawan.
- b. Mematuhi semua standar dan syarat kerja.
- c. Mencatat semua peristiwa kecelakaan yang terjadi yang berkaitan dengan keselamatan kerja.

Fleksibilitas karier adalah dimana seorang karyawan yang bekerja dalam suatu perusahaan yang memiliki kebebasan dalam mengembangkan kemampuannya. Fleksibilitas menurut kamus bahasa indonesia adalah penyesuaian diri secara mudah dan cepat. Dalam hal ini, seorang karyawan tidak dibatasi hanya melakukan pekerjaan dalam satu perusahaan dengan ketentuan tidak saling mengganggu jam kerja sehingga tidak menurunkan kinerja karyawan. Karyawan juga memiliki kesempatan yang sama untuk berpindah jabatan yang lebih tinggi sesuai dengan kemampuan dan pengalamannya sebagai wujud prestasi nonfinansial dari kerjanya. Kesempatan promosi merupakan pemindahan jenjang karier secara vertikal ke arah yang lebih tinggi dan disertai dengan adanya

Hak Cipta Dilindungi Undang-Undang

1. Dilarang mengutip sebagian atau seluruh karya tulis ini tanpa mencantumkan dan menyebutkan sumber:

- a. Pengutipan hanya untuk kepentingan pendidikan, penelitian, penulisan karya ilmiah, penyusunan laporan, penulisan kritik atau tinjauan suatu masalah.
- b. Pengutipan tidak merugikan kepentingan yang wajar UIN Suska Riau.

2. Dilarang mengumumkan dan memperbanyak sebagian atau seluruh karya tulis ini dalam bentuk apapun tanpa izin UIN Suska Riau.



kenaikan tanggung jawab dan imbalan (Setiyani dalam Iswahudin, 2015). Seseorang bekerja pasti mengharapkan peningkatan posisi sesuai dengan prestasinya. Kesempatan promosi yang diberikan dapat mendorong peningkatan kualitas kerja yang secara tidak langsung akan memberikan dampak saling menguntungkan. Pertama, perusahaan akan semakin mudah dalam mencapai tujuannya dengan semakin meningkatnya kinerja dari karyawan. Kedua, dengan diberikan kesempatan promosi seseorang memiliki kepuasan dari prestasinya dan dapat menjadikan sebagai dorongan untuk terus lebih baik dan mempertahankan kinerjanya.

2.1.5 Pengetahuan Tentang Pajak

1. Pengertian Pengetahuan

Pengetahuan seseorang dengan orang lain berbeda-beda, sehingga dengan demikian pengetahuan merupakan kekayaan mental yang secara langsung atau tidak langsung memperkaya kehidupan manusia. Pengetahuan dapat diartikan secara luas mencakup segala sesuatu yang diketahui. Pengetahuan (knowledge) merupakan hasil dari tahu, yang terjadi setelah orang melakukan pengindraan terhadap objek tertentu. Sebagian besar pengetahuan diperoleh melalui mata dan telinga. Pengetahuan merupakan pedoman dalam membentuk tindakan seseorang. Pengetahuan adalah segenap apa yang kita ketahui tentang suatu objek tertentu. Pengetahuan merupakan hasil tahu setelah melakukan penginderaan terhadap suatu objek tertentu. Penginderaan terjadi melalui panca indera manusia, yakni: indera penglihatan, pendengaran, penciuman, rasa dan raba. Sebagian besar

Hak Cipta Dilindungi Undang-Undang

1. Dilarang mengutip sebagian atau seluruh karya tulis ini tanpa mencantumkan dan menyebutkan sumber:

a. Pengutipan hanya untuk kepentingan pendidikan, penelitian, penulisan karya ilmiah, penyusunan laporan, penulisan kritik atau tinjauan suatu masalah.

b. Pengutipan tidak merugikan kepentingan yang wajar UIN Suska Riau.

2. Dilarang mengumumkan dan memperbanyak sebagian atau seluruh karya tulis ini dalam bentuk apapun tanpa izin UIN Suska Riau.



pengetahuan manusia diperoleh melalui mata dan telinga. Soekanto, bahwa pengetahuan merupakan hasil penggunaan panca indera dan akan menimbulkan kesan dalam pikiran manusia.

Pengetahuan tentang perpajakan adalah pemahaman undang-undang Republik Indonesia No 16 tahun 2009 tentang ketentuan umum dan tata cara perpajakan, yang mengatur kontribusi wajib kepada negara yang terutang oleh pribadi atau badan yang bersifat memaksa dengan timbal balik secara tidak langsung dan dipergunakan untuk kemakmuran rakyat. Pengetahuan perpajakan yang dimaksud dapat meliputi tata cara pembayaran, penghitungan tarif, prosedur-prosedur yang harus dilakukan wajib pajak seperti melakukan pembukuan atau pencatatan, dan ketentuan-ketentuan lain. Jika wajib pajak tidak memahami ketentuan-ketentuan perpajakan dengan jelas, wajib pajak cenderung tidak akan taat pajak dan menghindari pajak (Suryadi, 2006:106). Fallan menyatakan pentingnya aspek pengetahuan perpajakan bagi wajib pajak sangat mempengaruhi sikap wajib pajak terhadap sistem perpajakan yang adil. Rendahnya pengetahuan perpajakan dalam masyarakat merupakan suatu kendala tersendiri yang membutuhkan perhatian khusus. Ketidaktaatan terhadap pembayaran pajak merupakan suatu produk dari ketidaktahuan masyarakat terhadap pengetahuan pajak.

Menurut Kamus Besar Bahasa Indonesia (KBBI) Dari pengetahuan berarti segala sesuatu yang diketahui; kepandain; atau segala sesuatu yang diketahui berkenaan dengan hal (mata pelajaran)

Adapun pengetahuan menurut para ahli adalah:

Hak Cipta Dilindungi Undang-Undang

1. Dilarang mengutip sebagian atau seluruh karya tulis ini tanpa mencantumkan dan menyebutkan sumber:

- a. Pengutipan hanya untuk kepentingan pendidikan, penelitian, penulisan karya ilmiah, penyusunan laporan, penulisan kritik atau tinjauan suatu masalah.
- b. Pengutipan tidak merugikan kepentingan yang wajar UIN Suska Riau.

2. Dilarang mengumumkan dan memperbanyak sebagian atau seluruh karya tulis ini dalam bentuk apapun tanpa izin UIN Suska Riau.



Hak Cipta Dilindungi Undang-Undang

1. Dilarang mengutip sebagian atau seluruh karya tulis ini tanpa mencantumkan dan menyebutkan sumber:
 a. Pengutipan hanya untuk kepentingan pendidikan, penelitian, penulisan karya ilmiah, penyusunan laporan, penulisan kritik atau tinjauan suatu masalah.
 b. Pengutipan tidak merugikan kepentingan yang wajar UIN Suska Riau.

2. Dilarang mengumumkan dan memperbanyak sebagian atau seluruh karya tulis ini dalam bentuk apapun tanpa izin UIN Suska Riau.

© Hak cipta milik UIN Suska Riau

1. Menurut Pudjawidjana (1983), pengetahuan adalah reaksi dari manusia atas rangsangannya oleh alam sekitar melalui persentuhan melalui objek dengan indera dan pengetahuan hasil yang terjadi setelah orang melakukan penginderaan sebuah objek tertentu.
2. Menurut Notoaamodjo (2007), pengetahuan adalah merupakan hasil dari tahu dan ini setelah orang melakukan penginderaan terhadap objek tertentu. penginderaan terjadi melalui panca indera manusia, yakni indera penglihatan, pendengaran, penciuman, rasa dan labia. Sebagian besar pengetahuan manusia diperoleh melalui mata dan telinga.

2. Tingkatan Pengetahuan

Tingkat pengetahuan dalam domain kognitif mempunyai 6 tingkatan yaitu:

a. Know (tahu)

Tahu diartikan sebagai mengingat suatu materi yang dipelajari sebelumnya termasuk dalam pengetahuan. Tingkat ini adalah mengingat kembali (recall) terhadap sesuatu yang spesifik dari seluruh bahan yang dipelajari atau rangsangan yang telah diterima. Tahu merupakan tingkatan pengetahuan yang paling rendah. Kata kerja untuk mengukurnya antara lain menyebutkan, menguraikan, mengidentifikasi, menyatakan dan sebagainya.

b. Comprehension (memahami)

Memahami diartikan sebagai suatu kemampuan menjelaskan secara benar tentang objek yang diketahui dan dapat menginterpretasikan materi tersebut secara benar. Orang yang telah paham terhadap objek atau materi harus dapat menjelaskan, menyebutkan contoh, menyimpulkan, meramalkan dan sebagainya.



c. Application (aplikasi)

Aplikasi diartikan sebagai suatu kemampuan menggunakan materi yang telah dipelajari pada situasi atau kondisi riil (sebenarnya).

d. Analysis (analisis)

Analisis adalah suatu kemampuan untuk menjabarkan materi atau suatu objek ke dalam komponen-komponen, tetapi masih dalam suatu struktur organisasi tersebut, dan masih ada kaitannya satu sama lain.

e. Evaluation (evaluasi)

Evaluasi berkaitan dengan kemampuan untuk melakukan justifikasi atau penilaian terhadap suatu materi atau suatu objek. Penilaian ini didasarkan suatu kriteria yang telah ada. Selanjutnya ada tiga unsur pengetahuan yaitu :

1. Pengamatan (menanamkan) yaitu penggunaan indra lahir dan indra batin untuk menangkap objek
2. Sasaran (objek) yaitu sesuatu yang menjadi bahan pengamatan
3. Kesadaran (jiwa) salah satu dari alam yang ada pada diri manusia.

2.1.6 Karir dibidang perpajakan

Karir adalah jalan kehidupan pekerjaan seseorang karyawan selama hidupnya bekerja. Artinya selama seseorang bekerja akan mengalami perubahan jabatan atau kepangkatan. Karier seseorang dapat naik, tetap atau bahkan terkadang turun, untuk beberapa periode (Kasmir, 2016:151). Menurut Sutrisno (2015:157) proses karier adalah suatu proses yang disengaja diciptakan

Hak Cipta Dilindungi Undang-Undang

1. Dilarang mengutip sebagian atau seluruh karya tulis ini tanpa mencantumkan dan menyebutkan sumber:

a. Pengutipan hanya untuk kepentingan pendidikan, penelitian, penulisan karya ilmiah, penyusunan laporan, penulisan kritik atau tinjauan suatu masalah.

b. Pengutipan tidak merugikan kepentingan yang wajar UIN Suska Riau.

2. Dilarang mengumumkan dan memperbanyak sebagian atau seluruh karya tulis ini dalam bentuk apapun tanpa izin UIN Suska Riau.



Hak Cipta Dilindungi Undang-Undang

1. Dilarang mengutip sebagian atau seluruh karya tulis ini tanpa mencantumkan dan menyebutkan sumber:

- a. Pengutipan hanya untuk kepentingan pendidikan, penelitian, penulisan karya ilmiah, penyusunan laporan, penulisan kritik atau tinjauan suatu masalah.
- b. Pengutipan tidak merugikan kepentingan yang wajar UIN Suska Riau.

2. Dilarang mengumumkan dan memperbanyak sebagian atau seluruh karya tulis ini dalam bentuk apapun tanpa izin UIN Suska Riau.

perusahaan untuk membantu karyawan agar lebih meningkatkan karier. Karier adalah bagian yang penting dan akan berubah secara terus menerus terjadi dalam perjalanan dan kehidupan karyawan yang bekerja. Untuk mencapai proses karier yang baik perlu memperhatikan prinsip-prinsip, antara lain :

1. Karyawan bertanggung jawab terhadap kariernya sendiri
2. Keahlian karyawan didasarkan pada usaha perjuangannya sendiri
3. Perencanaan karier dibuat secara sadar dan sukarela
4. Menggunakan continuous improvement untuk menumbuhkan pribadinya
5. Sukses dijabarkan dengan baik oleh diri karyawan sendiri

Kebutuhan akan karir di dalam bidang pajak banyak dibutuhkan dikarenakan Dirjen Perpajakan RI telah memperketat penerapan Kebutuhan Peraturan Perpajakan Indonesia dan banyaknya kasus perpajakan yang melibatkan berbagai perusahaan membuat perusahaan saat ini semakin memperbaiki kinerja yang dimiliki dengan mencari tenaga kerja ahli yang tidak hanya mengerti tentang Akuntansi juga perpajakan yang memadai serta memiliki kualifikasi teknis tertentu untuk melaksanakan seluruh kewajiban dan kepatuhan perpajakan, memberikan analisa atas setiap permasalahan perpajakan yang terjadi, serta menginformasikan dampak dari setiap perubahan tersebut kepada pihak-pihak yang berkepentingan (stake holder). Menurut Sutrisno (2015:166) ada lima faktor yang akan mempengaruhi baik tidaknya karier seorang karyawan yaitu :

1. Sikap atasan dan rekan sekerja



Bila seorang karyawan ingin meniti kariernya dengan baik, maka selain membenahi diri dengan meningkatkan prestasi, juga perlu membackup diri dengan tingkah laku atau moral yang baik. Dengan bekal moral yang baik tersebut, diharapkan akan menyenangkan atasan dan rekan sekerja, mereka semuanya merasa sejuk bila melihat kehadirannya.

2. Pengalaman

Beberapa pengamat menilai bahwa dalam mempromosikan para senior bukan hanya mempertimbangkan pengalaman saja tetapi juga mempertimbangkan pada kemampuan dan keahliannya.

3. Pendidikan

Faktor pendidikan biasanya menjadi syarat untuk duduk di sebuah jabatan, dapat dilihat bahwa faktor pendidikan mempengaruhi kelulusan karier seseorang.

4. Prestasi

Prestasi dapat saja terjadi dari akumulasi dari pengalaman, pendidikan, dan lingkungan kerja yang baik. Namun prestasi yang baik tentunya merupakan usaha yang kuat dari dalam diri seseorang, walaupun karena keterbatasan pendidikan, pengalaman, dan dukungan dari rekan-rekan sekerja.

5. Faktor nasib

Faktor nasib juga turut menentukan walaupun diyakini porsinya sangat kecil, bahkan para ahli mengatakan faktor nasib berpengaruh terhadap keberhasilan hanya 10% saja (Tohardi dalam Sutrisno, 2015:168). Menurut Sutrisno (2015:163) pilihan arah atau jalur pengembangan karier meliputi sebagai berikut :



Hak Cipta Dilindungi Undang-Undang

1. Dilarang mengutip sebagian atau seluruh karya tulis ini tanpa mencantumkan dan menyebutkan sumber:
 - a. Pengutipan hanya untuk kepentingan pendidikan, penelitian, penulisan karya ilmiah, penyusunan laporan, penulisan kritik atau tinjauan suatu masalah.
 - b. Pengutipan tidak merugikan kepentingan yang wajar UIN Suska Riau.
2. Dilarang mengumumkan dan memperbanyak sebagian atau seluruh karya tulis ini dalam bentuk apapun tanpa izin UIN Suska Riau.

1. Enrichment, yaitu pengembangan dan peningkatan melalui pemberian tugas secara khusus, ini merupakan bentuk umum dari pengembangan karier.
2. Lateral, yaitu pengembangan ke arah samping suatu pekerjaan yang lain yang mungkin lebih cocok dengan keterampilannya dan memberi pengalaman yang lebih luas, tantangan baru, serta memberi kepercayaan dan kepuasan lebih besar.
3. Vertical, yaitu pengembangan ke arah atas pada posisi yang mempunyai tanggung jawab dan wewenang yang lebih besar di bidang keahlian khusus.
 4. Relocation, yaitu perpindahan secara fisik ke unit organisasi lain atau ke tempat yang dapat melengkapi kesempatan pertumbuhan dan peningkatan dan kemampuan karyawan untuk tetap pada pekerjaan yang sama.
 5. Exploration, yaitu menjelajah ke arah yang lebih luas lagi kepada pilihan karier di dalam unit organisasi maupun di luar unit organisasi untuk mencari dan mengumpulkan informasi sehingga dapat menjawab pertanyaan dan membuat suatu keputusan tentang potensi karier yang akan dipilih.
 6. Realignment, yaitu pergerakan ke arah bawah yang mungkin dapat merefleksikan suatu peralihan atau pertukaran prioritas pekerjaan bagi karyawan untuk mengurangi risiko, tanggung jawab, dan stress, menempatkan posisi karyawan tersebut ke arah yang lebih tepat yang sekaligus sebagai kesempatan atau peluang yang baru.



Hak Cipta Dilindungi Undang-Undang

1. Dilarang mengutip sebagian atau seluruh karya tulis ini tanpa mencantumkan dan menyebutkan sumber:

a. Pengutipan hanya untuk kepentingan pendidikan, penelitian, penulisan karya ilmiah, penyusunan laporan, penulisan kritik atau tinjauan suatu masalah.

b. Pengutipan tidak merugikan kepentingan yang wajar UIN Suska Riau.

2. Dilarang mengumumkan dan memperbanyak sebagian atau seluruh karya tulis ini dalam bentuk apapun tanpa izin UIN Suska Riau.

2.2 Kajian Pajak Dalam Islam

Pandangan Islam Tentang Berkarir Sebagai Akuntan Pajak Bidang akuntansi melahirkan profesi akuntan khususnya akuntansi dibidang perpajakan. Dengan minat, seseorang akan termotivasi untuk mempelajari sesuatu yang ia minati. Minat seseorang terhadap sesuatu dapat mempengaruhi bakat yang dimiliki orang tersebut. Ketika seseorang memiliki bakat dan minat berkesinambungan dengan bakat yang ia miliki maka bakat orang tersebut akan berkembang dengan baik khususnya akuntansi dalam bidang perpajakan yaitu menjadi akuntan pajak. Sehubungan dengan bakat, dalam al quran telah dijelaskan dalam bidang perpajakan yaitu menjadi akuntan pajak. Sehubungan dengan bakat, dalam al quran telah dijelaskan dalam surat Al-isra ayat 84 Adapun ayatnya sebagai berikut:

قُلْ كُلٌّ يَعْمَلُ عَلَىٰ شَاكِلَتِهِ فَرَبُّكُمْ أَعْلَمُ بِمَنْ هُوَ أَهْدَىٰ سَبِيلًا ۚ

Artinya: Katakanlah (Muhammad) “setiap orang berbuat sesuai dengan pembawanya masing masing “maka tuhanmu lebih mengetahui siapa yang lebih benar jalannya..”

Pada ayat diatas jelas menerangkan hendaklah bekerja dalam bidang keahlian masing masing untuk menjadi pekerjaan yang lebih baik dan kesalahan kesalahan yang akan terjadi bila tidak dikerjakan oleh orang yang tidak ahli dalam bidangnya. Sebagaimana dijelaskan dalam (QS Al-Lail/94:4) janganlah kamu mengatakan apa yang kamu tidak berilmu tentangnya (QS Al-isra/17:36)

mengatakan apa yang kamu tidak berilmu tentangnya (QS Al-isra/17:36) mengatakan disini mengandung makna yang luas, antara lain berkata dengan lisan, sikap dan tindak tanduk. Maka dalam menentukan pekerjaan/profesi yang kita pilih hendaklah kita pahami dahulu seberapa besar potensi yang kita miliki dan peluang yang dapat kita ambil sebelum kita menentukan atau memilih suatu pekerjaan/profesi.

2.3 Penelitian Terdahulu

Tabel 2.1 Penelitian Terdahulu

Peneliti Terdahulu (Tahun)	Judul Penelitian	Variabel	Hasil Penelitian
Moh Ubaidillah dkk (2021)	Pengaruh Persepsi dan Motivasi Terhadap Minat Mahasiswa Program Studi Akuntansi Perpajakan Untuk Berkarir Dibidang Pajak (Studi Kasus Pada Mahasiswa Program Studi Akuntansi Unipma Angkatan 2016-2017)	Persepsi (X1) Motivasi (X2) Minat (Y)	Hasilnya menunjukkan bahwa persepsi berpengaruh signifikan, sedangkan motivasi tidak berpengaruh signifikan terhadap minat mahasiswa program studi akuntansi yang telah menempuh matakuliah perpajakan untuk berkarir di bidang pajak.
Djoko Kristianto & Suharno (2020)	Pengaruh Motivasi Ekonomi, Pengetahuan Tentang Pajak, Dan Pertimbangan Pasar Terhadap Keputusan Mahasiswa Prodi Akuntansi Untuk Berkarir Dibidang Perpajakan	Motivasi Ekonomi (X1) Pengetahuan Tentang Pajak (X2) Pertimbangan Pasar Kerja (X3) Keputusan Berkarir (Y)	Hasil penelitian menunjukkan bahwa motivasi ekonomi berpengaruh terhadap karier di bidang perpajakan. Pengetahuan perpajakan tidak berpengaruh berkarier di bidang perpajakan. Pertimbangan pasar kerja dan pengetahuan tentang pajak tidak berpengaruh secara parsial terhadap minat berprofesi di bidang perpajakan
I Nyoman Putra	Peran Lingkungan, Pertimbangan Pasar	Peran Lingkungan	Peran lingkungan, Pertimbangan

Hak Cipta Dilindungi Undang-Undang

1. Dilarang mengutip sebagian atau seluruh karya tulis ini tanpa mencantumkan dan menyebutkan sumber.

a. Pengutipan hanya untuk kepentingan pendidikan, penelitian, penulisan karya ilmiah, penyusunan laporan, penulisan kritik atau tinjauan suatu masalah.

b. Pengutipan tidak merugikan kepentingan yang wajar UIN Suska Riau.

2. Dilarang mengumumkan dan memperbanyak sebagian atau seluruh karya tulis ini dalam bentuk apapun tanpa izin UIN Suska Riau.

<p>Yasa,dkk (2019)</p>	<p>Kerja,Persepsi Mahasiswa Pengaruhnya Terhadap Keputusan Mahasiswa Berkarir Dibidang Perpajakan.</p>	<p>(X1) Pertimbangan Pasar Kerja(X2) Persepsi(X3) Keputusan Berkarir (Y)</p>	<p>Pasar Kerja,dan Persepsi Mahasiswa berpengaruh positif terhadap pilihan berkarir dibidang perpajakan</p>
<p>Kartika Damayanti S (2020)</p>	<p>Pengaruh Persepsi, Motivasi,<i>Self Efficacy</i>,Nilai-Nilai Sosial Dan Pengaruh Orang Tua Terhadap Minat Mahasiswa Jurusan Akuntansi Untuk Berkarir Sebagai Konsultan Pajak.</p>	<p>Persepsi(X1) Motivasi(X2) <i>Self Efficacy</i>(X3) Pertimbangan Pasar Kerja(X4), Nilai-nilai Sosial(X5) Pengaruh Orang Tua(X6) Minat(Y)</p>	<p>Pengaruh Persepsi,Motivasi,<i>Self Efficacy</i>,Pertimbangan Pasar Kerja, Nilai-nilai Sosial Dan Pengaruh Orang Tua Berpengaruh Positif Terhadap Minat Mahasiswa Jurusan Akuntansi Untuk Berkarir Sebagai Konsultan Pajak.</p>
<p>Nur Elisa,dkk (2019)</p>	<p>Pengaruh Motivasi, <i>Self Efficacy</i>, Kemampuan, Pertimbangan Pasar Kerja, Dan Penghargaan Finansial Terhadap Minat Mahasiswa Akuntansi Berkarir Di Bidang Perpajakan (Studi Empiris Universitas Di Kota Pekanbaru)</p>	<p>Motivasi (X1) <i>Self Efficacy</i>(X2) Pertimbangan Pasar Kerja (X3) Penghargaan Finansial(X4) Minat (Y)</p>	<p>Hasil pengujian menunjukkan bahwa variabel motivasi, self efficacy, kemampuan, pertimbangan pasar kerja, dan penghargaan finansial berpengaruh terhadap minat mahasiswa akuntansi berkarir di bidang perpajakan.</p>
<p>Kartika Damayanti dan Asep Kurniawan (2021)</p>	<p>Faktor-Faktor Yang Mempengaruhi Minat Mahasiswa Program Studi Akuntansi Untuk Berkarir Sebagai Konsultan Pajak.</p>	<p>Persepsi (X1) <i>Self Efficacy</i>(X2) Motivasi (X3) Pertimbangan Pasar Kerja(X4) Nilai-nilai Sosial (X5) Pengaruh Orang Tua (X6) Minat (Y)</p>	<p>Hasil Analisis Menunjukkan Persepsi,<i>Self Efficacy</i> dan Pertimbangan Pasar Kerja tidak berpengaruh terhadap Minat Berkarir sebagai konsultan pajak Sedangkan Motivasi,Nilai-nilai Sosial dan pengaruh Orang Tua berpengaruh positif terhadap minat berkarir sebagai konsultan pajak</p>
<p>Trisna Herawati,dkk (2017)</p>	<p>Pengaruh Persepsi, Motivasi, Minat, Dan Pengetahuan Mahasiswa Akuntansi Program S1 Tentang</p>	<p>Persepsi (X1) Motivasi (X2) Minat (X3) Pengetahuan (X4)</p>	<p>Persepsi, motivasi, minat dan pengetahuan berpengaruh secara simultan terhadap pilihan berkarir di bidang perpajakan</p>

1. Hal yang Diindungi Undang-Undang

a. Pengutipan hanya untuk kepentingan pendidikan, penelitian, penulisan karya ilmiah, penyusunan laporan, penulisan kritik atau tinjauan suatu masalah.

b. Pengutipan tidak merugikan kepentingan yang wajar UIN Suska Riau.

2. Dilarang mengumumkan dan memperbanyak sebagian atau seluruh karya tulis ini dalam bentuk apapun tanpa izin UIN Suska Riau.

	Pajak Terhadap Pilihan Berkarir Dibidang Perpajakan.	Minat (Y)	
<p>Hak Cipta Dilindungi Undang-undang</p> <p>Asmaniar (2015)</p>	Pengaruh Persepsi Dan Motivasi Terhadap Peminatan Berkarir Dalam Bidang Pajak.	Persepsi (X1) Motivasi Kualitas(X2) Motivasi Karir (X3) Motivasi Ekonomi (X4) Motivasi Sosial (X5) Minat (Y)	Variabel persepsi dan dan motivasi kualitas tidak berpengaruh terhadap minat mahasiswa dalam berkarir sedangkan variabel motivasi karir, motivasi ekonomi dan motivasi sosial
<p>Ahmad Fauzi, dkk (2020)</p>	Pengaruh Penghargaan Finansial, Motivasi Ekonomi, Motivasi Karir, Dan Motivasi Pertimbangan Pasar Kerja Terhadap Minat Mahasiswa Akuntansi Dalam Berkarir Dibidang Perpajakan.	Penghargaan Finansial (X1) Motivasi Ekonomi(X2) Motivasi Berkarir (X3) Motivasi Pertimbangan Pasar Kerja (X4) Minat (Y)	Hasil penelitian ini menunjukkan bahwa Penghargaan Finansial, Motivasi Ekonomi, dan Motivasi Karir berpengaruh positif terhadap Minat Mahasiswa Akuntansi Dalam Berkarir Dibidang Perpajakan, sedangkan Motivasi Pertimbangan Pasar Kerja tidak berpengaruh terhadap Minat Mahasiswa Akuntansi Dalam Berkarir Dibidang Perpajakan.
<p>Yusniar & Lilis (2019)</p>	Pengaruh Motivasi Terhadap Minat Berkarier Dalam Bidang Perpajakan (Studi Kasus Mahasiswa S1 Akuntansi)	Motivasi (X) Minat (Y)	Hasil penelitian ini menunjukan pengaruh motivasi terhadap minat berkarier dalam bidang perpajakan. Motivasi kualitas berpengaruh positif terhadap minat berkarier dalam bidang perpajakan; motivasi karier berpengaruh positif terhadap minat berkarier dalam bidang perpajakan; motivasi ekonomi berpengaruh positif terhadap minat berkarier dalam bidang perpajakan; motivasi sosial berpengaruh negatif

1. Dilarang mengutip sebagian atau seluruh karya tulis ini tanpa mencantumkan dan menyebutkan sumber:
- Pengutipan hanya untuk kepentingan pendidikan, penelitian, penulisan karya ilmiah, penyusunan laporan, penulisan kritik atau tinjauan suatu masalah.
 - Pengutipan tidak merugikan kepentingan yang wajar UIN Suska Riau.
2. Dilarang mengumumkan dan memperbanyak sebagian atau seluruh karya tulis ini dalam bentuk apapun tanpa izin UIN Suska Riau.

		terhadap minat berkarier dalam bidang perpajakan; dan motivasi pertimbangan pasar kerja tidak berpengaruh terhadap minat berkarier dalam bidang perpajakan.
--	--	---

2.4 Kerangka Pemikiran

Gambar 2.1 Desain Penelitian

Berikut adalah gambar 1.1 yang merupakan desain penelitian :

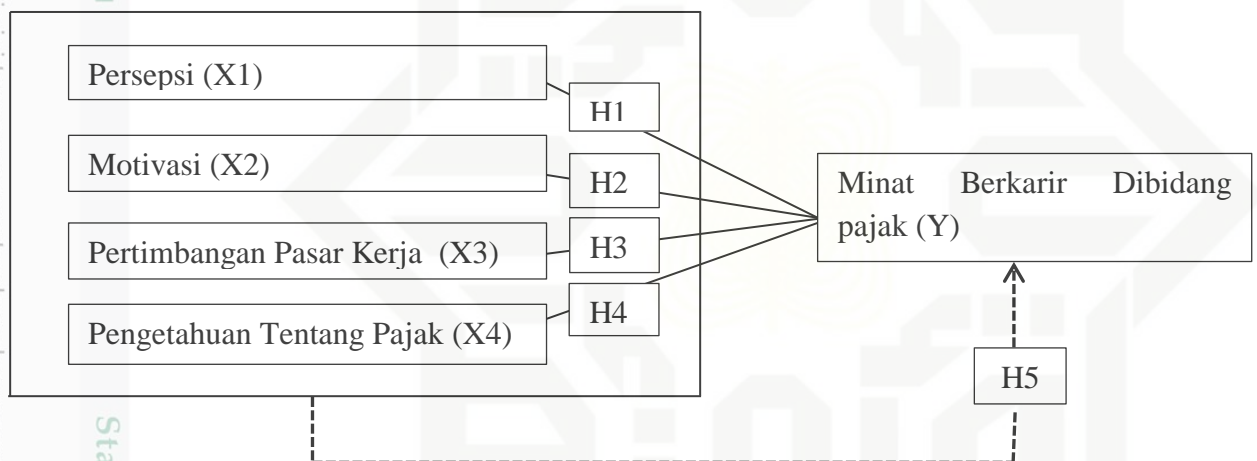

Keterangan:

- : Uji Secara Parsial
- - - - -> : Uji Secara Simultan

1. Variabel independen adalah variabel yang mempengaruhi variabel lain.

Dalam penelitian ini variabel independen yang digunakan yaitu:

- a. Persepsi (X1)
- b. Motivasi (X2)
- c. Pertimbangan Pasar Kerja (X3)
- d. Pengetahuan Tentang Pajak (X4)

Hak Cipta Dilindungi Undang-Undang

1. Dilarang mengutip sebagian atau seluruh karya tulis ini tanpa mencantumkan dan menyebutkan sumber:

- a. Pengutipan hanya untuk kepentingan pendidikan, penelitian, penulisan karya ilmiah, penyusunan laporan, penulisan kritik atau tinjauan suatu masalah.
- b. Pengutipan tidak merugikan kepentingan yang wajar UIN Suska Riau.

2. Dilarang mengumumkan dan memperbanyak sebagian atau seluruh karya tulis ini dalam bentuk apapun tanpa izin UIN Suska Riau.

© Hak cipta milik UIN Suska Riau

Staf Islamiah University of Sirtan Syarif Kasim Riau



Hak Cipta Dilindungi Undang-Undang

2. Variabel dependen yaitu variabel yang dipengaruhi variabel lain.

Dalam penelitian ini yang menjadi variabel dependen adalah Berkarir Dibidang pajak (Y).

2.5 Pengembangan Hipotesis

2.5.1 Pengaruh Persepsi terhadap minat mahasiswa prodi akuntansi untuk berkarir dibidang pajak

Persepsi adalah tanggapan (penerimaan) seseorang dalam memahami apa yang ada disekitarnya dalam hal ini adalah lingkungan berupa objek, orang, atau symbol tertentu. Pajak merupakan kata yang tidak asing bagi masyarakat umum, Apalagi bagi mahasiswa akuntansi. Berdasarkan informasi yang berkembang secara tidak langsung akan memberikan persepsi mahasiswa bahwa berkarir dibidang pajak adalah pilihan yang tepat saat mereka lulus. Persepsi seseorang terhadap suatu hal merupakan hal yang dapat memengaruhi minat seseorang dalam berkarir. Dalam hal ini persepsi mahasiswa akuntansi terhadap keputusan pemilihan karir di bidang perpajakan. Perbedaan persepsi yang dimiliki setiap orang secara tidak langsung dapat mempengaruhi keinginannya untuk berkarir di bidang perpajakan.

Apabila pada saat proses perkuliahan mahasiswa akuntansi memiliki persepsi bahwa proses perkuliahan perpajakan menyenangkan dan mereka menyukainya bahkan memiliki pengetahuan tentang perpajakan yang bagus, tidak menutup kemungkinan bahwa pada akhirnya mereka akan tertarik berkarir

1. Dilarang mengutip sebagian atau seluruh karya tulis ini tanpa mencantumkan dan menyebutkan sumber:
 a. Pengutipan hanya untuk kepentingan pendidikan, penelitian, penulisan karya ilmiah, penyusunan laporan, penulisan kritik atau tinjauan suatu masalah.
 b. Pengutipan tidak merugikan kepentingan yang wajar UIN Suska Riau.

2. Dilarang mengumumkan dan memperbanyak sebagian atau seluruh karya tulis ini dalam bentuk apapun tanpa izin UIN Suska Riau.



dibidang pajak. Itu artinya bahwa persepsi yang baik tentang perpajakam akan menumbuhkan minat mahasiswa untuk berkarir dibidang pajak.

Penelitian yang dilakukan oleh Moh Ubaidillah dkk (2021) menunjukkan bahwa persepsi berpengaruh signifikan terhadap minat mahasiswa program studi akuntansi yang telah menempuh matakuliah perpajakan untuk berkarir di bidang pajak. Begitu juga dengan penelitian yang dilakukan oleh Putra Yasa,dkk(2019) yang menghasilkan Persepsi Mahasiswa berpengaruh positif terhadap pilihan berkarir dibidang perpajakan.

H1: Persepsi berpengaruh positif terhadap minat mahasiswa prodi akuntansi untuk berkarir dibidang pajak

2.5.2 Pengaruh Motivasi terhadap minat mahasiswa prodi akuntansi untuk berkarir dibidang pajak

Motivasi adalah dorongan yang ada pada diri seseorang untuk melakukan sesuatu hal yang berasal dari luar diri dan berasal dari dalam diri seseorang. Dorongan atau tenaga tersebut merupakan gerak jiwa dan jasmani untuk berbuat, sehingga motivasi merupakan suatu tenaga yang menggerakkan manusia untuk bertingkah laku di dalam perbuatannya yang mempunyai tujuan tertentu. Menurut Scholi (2020) , Expectancy Theory dalam motivasi akan membentuk kita dalam memahami bagaiman individu membuat keputusan mengenai bermacam-macam alternatif tingkah laku. Model ini menggunakan aspek motivasi langsung yang menggunakan kekuatan dari dalam individu. Motivasi merupakan variabel yang mempengaruhi perilaku individu dalam perilaku kerjanya. Motivasi merupakan

Hak Cipta Dilindungi Undang-Undang

1. Dilarang mengutip sebagian atau seluruh karya tulis ini tanpa mencantumkan dan menyebutkan sumber:

a. Pengutipan hanya untuk kepentingan pendidikan, penelitian, penulisan karya ilmiah, penyusunan laporan, penulisan kritik atau tinjauan suatu masalah.

b. Pengutipan tidak merugikan kepentingan yang wajar UIN Suska Riau.

2. Dilarang mengumumkan dan memperbanyak sebagian atau seluruh karya tulis ini dalam bentuk apapun tanpa izin UIN Suska Riau.



Hak Cipta Dilindungi Undang-Undang

1. Dilarang mengutip sebagian atau seluruh karya tulis ini tanpa mencantumkan dan menyebutkan sumber:

- a. Pengutipan hanya untuk kepentingan pendidikan, penelitian, penulisan karya ilmiah, penyusunan laporan, penulisan kritik atau tinjauan suatu masalah.
- b. Pengutipan tidak merugikan kepentingan yang wajar UIN Suska Riau.

2. Dilarang mengumumkan dan memperbanyak sebagian atau seluruh karya tulis ini dalam bentuk apapun tanpa izin UIN Suska Riau.

konsep yang menguraikan tentang kekuatan- kekuatan individu untuk memulai dan mengarahkan perilakunya terhadap pekerjaan tertentu. Dalam penelitian yang dilakukan oleh Mahayani, dkk, (2017) motivasi mahasiswa akuntansi untuk berkarir berpengaruh positif terhadap pilihan berkarir dibidang perpajakan. Apabila karir dibidang perpajakan dianggap telah memenuhi keinginan mahasiswa maka hal tersebut akan mendorong mahasiswa untuk memilih karir dibidang perpajakan. Sehingga dengan adanya motivasi untuk berkarir yang kuat akan mempengaruhi mahasiswa didalam memilih karir dibidang perpajakan.

Penelitian yang dilakukan oleh Kartika Damayanti dan Asep Kurniawan (2021) menghasilkan Motivasi, Nilai-nilai Sosial dan pengaruh Orang Tua berpengaruh positif terhadap minat berkarir sebagai konsultan pajak. Sejalan dengan penelitian yang dilakukan oleh Trisna Herawati, dkk (2017) yang menghasilkan Persepsi berpengaruh secara simultan terhadap pilihan berkarir di bidang perpajakan

H2: Motivasi berpengaruh positif terhadap minat mahasiswa prodi akuntansi untuk berkarir dibidang pajak

2.5.3 Pengaruh Pertimbangan Pasar Kerja terhadap minat mahasiswa prodi akuntansi untuk berkarir dibidang pajak

Pertimbangan pasar kerja meliputi ketersediaan lapangan kerja atau kemudahan untuk mengakses lowongan kerja. Pertimbangan pasar kerja merupakan salah satu hal yang menjadi bahan pertimbangan seseorang ketika memilih dan menentukan sebuah pekerjaan karena setiap pekerjaan memiliki



sebuah peluang serta kesempatan yang berbeda-beda. Profesi dibidang pajak merupakan salah satu bidang profesi yang mampu memberikan peluang dalam dunia kerja. Profesi yang memiliki pasar kerja yang luas akan lebih diminati daripada profesi yang pasar ke lebih kecil sehingga pertimbangan pasar kerja merupakan faktor yang mempengaruhi minat seseorang dalam mamilih karir.

Penelitian yang dilakukan oleh Putra Yasa,dkk (2019) menghasilkan Pertimbangan Pasar Kerja berpengaruh positif terhadap pilihan berkarir dibidang perpajakan sejalan dengan hasil penelitian yang dilakukan oleh Kartika Damayanti S (2020) yaitu Pertimbangan Pasar Kerja Terhadap Minat Mahasiswa Jurusan Akuntansi Untuk Berkarir Sebagai Konsultan Pajak.

H3: Pertimbangan Pasar Kerja berpengaruh positif terhadap minat mahasiswa prodi akuntansi untuk berkarir dibidang pajak

2.5.4 Pengaruh Pengetahuan Tentang Pajak terhadap minat mahasiswa prodi akuntansi untuk berkarir dibidang pajak

Faktor yang mempengaruhi minat mahasiswa akuntansi untuk berkarir dibidang pajak yaitu pengetahuan tentang ilmu pajak. pengetahuan diartikan sebagai motivasi yang timbul akibat adanya dorongan seorang untuk mendapatkan dan meningkatkan ilmu pengetahuan serta kemampuan dalam bidang yang ditekuninya, sehingga dapat melaksanakan tugas dengan baik dan benar .

Penelitian yang dilakukan oleh Maharani, dkk 2021 menunjukkan mahasiswa memiliki pengetahuan yang baik terkait ketentuan pajak. Sehingga mendorong mahasiswa untuk berkarir dibidang perpajakan. Indikator SPT/NPWP menunjukkan mayoritas mahasiswa memilih jawaban yang bernilai positif. Hal ini

Hak Cipta Dilindungi Undang-Undang

1. Dilarang mengutip sebagian atau seluruh karya tulis ini tanpa mencantumkan dan menyebutkan sumber:

a. Pengutipan hanya untuk kepentingan pendidikan, penelitian, penulisan karya ilmiah, penyusunan laporan, penulisan kritik atau tinjauan suatu masalah.

b. Pengutipan tidak merugikan kepentingan yang wajar UIN Suska Riau.

2. Dilarang mengumumkan dan memperbanyak sebagian atau seluruh karya tulis ini dalam bentuk apapun tanpa izin UIN Suska Riau.



menjelaskan pengetahuan mahasiswa terkait SPT/NPWT cukup baik sehingga dengan pengetahuan tersebut mendorong berkarir dibidang perpajakan.

Menurut peneltian Mahayani (2017), apabila memiliki pengetahuan tentang sistem perpajakan, cara-cara menghitung pajak maka mahasiswa akan memiliki suatu gambaran mengehai hal-hal yang akan dilakukan apabila bekerja dibidang perpajakan dengan demikian hal tersebut akan berpengaruh terhadap pemilihan karir.

Penelitian yang dilakukan oleh Trisna Herawati, dkk (2017) menghasilkan bahwa pengetahuan berpengaruh secara simultan terhadap pilihan berkarir di bidang perpajakan.

H4: Pengetahuan Tentang Pajak berpengaruh positif terhadap minat mahasiswa prodi akunttansi untuk berkarir dibidang pajak

2.5.5 Pengaruh Persepsi, Motivasi, Pertimbangan Pasar Kerja dan Pengetahuan Tentang Pajak terhadap minat mahasiswa prodi akuntansi untuk berkarir dibidang pajak

Untuk menjadi akuntan pajak ini kuncinya harus dengan minat terlebih dahulu, minat merupakan suatu kecenderungan yang menyebabkan seseorang berusaha untuk mencari ataupun mencoba aktivitas-aktivitas dalam bidang tertentu yaitu akuntan pajak. Selain dari itu menjadi akuntan pajak di sebabkan sesudah minat timbulah motivasi dari diri sendiri, Motivasi dapat diartikan sebagai kekuatan seseorang yang dapat menimbulkan tingkat persistensi dan antusiasme dalam melaksanakan suatu kegiatan, baik yang bersumber dari dalam



diri individu itu sendiri (motivasi intrinsik) maupun dari luar individu (motivasi ekstrinsik). Setelah minat dan motivasi sudah ada baru faktor faktor untuk menjadi akuntan pajak itu adalah pengetahuan, pengetahuan diartikan sebagai motivasi yang timbul akibat adanya dorongan seorang untuk mendapatkan dan meningkatkan ilmu pengetahuan serta kemampuan dalam bidang yang ditekuninya, sehingga dapat melaksanakan tugas dengan baik dan benar yaitu menjadi akuntan pajak.

H5: Persepsi, Motivasi, Pertimbangan Pasar Kerja dan Pengetahuan Tentang Pajak berpengaruh positif terhadap minat mahasiswa prodi akuntansi untuk berkarir dibidang pajak

Hak Cipta Dilindungi Undang-Undang

1. Dilarang mengutip sebagian atau seluruh karya tulis ini tanpa mencantumkan dan menyebutkan sumber:

a. Pengutipan hanya untuk kepentingan pendidikan, penelitian, penulisan karya ilmiah, penyusunan laporan, penulisan kritik atau tinjauan suatu masalah.

b. Pengutipan tidak merugikan kepentingan yang wajar UIN Suska Riau.

2. Dilarang mengumumkan dan memperbanyak sebagian atau seluruh karya tulis ini dalam bentuk apapun tanpa izin UIN Suska Riau.

Hak Cipta Dilindungi Undang-Undang

1. Dilarang mengutip sebagian atau seluruh karya tulis ini tanpa mencantumkan dan menyebutkan sumber:
 - a. Pengutipan hanya untuk kepentingan pendidikan, penelitian, penulisan karya ilmiah, penyusunan laporan, penulisan kritik atau tinjauan suatu masalah.
 - b. Pengutipan tidak merugikan kepentingan yang wajar UIN Suska Riau.
2. Dilarang mengumumkan dan memperbanyak sebagian atau seluruh karya tulis ini dalam bentuk apapun tanpa izin UIN Suska Riau.

BAB III

METODOLOGI PENELITIAN

3.1 Desain Penelitian

Metode yang digunakan penulis dalam penelitian ini adalah dengan menggunakan pendekatan empiris, dimana data-data yang di peroleh selama melakukan penelitian dianalisis dan diolah berdasarkan teori yang ada dalam literatur. Adapun langkah-langkah yang akan ditempuh dalam pengujian hipotesis ini meliputi: populasi dan sampel, teknik pengumpulan data, pengukuran variabel, serta teknik pengujian hipotesis

3.2 Populasi dan Sampel

3.2.1 Populasi

Populasi adalah wilayah generalisasi yang terdiri atas obyek/subyek yang mempunyai kualitas dan karakteristik tertentu yang ditetapkan oleh peneliti untuk dipelajari dan kemudian ditarik kesimpulannya Sugiyono (2016:80). Dalam penelitian ini populasinya adalah mahasiswa akuntansi program S1 pada Fakultas Ekonomi dan Sosial UIN SUSKA Riau.

3.2.2 Sampel

Sampel adalah bagian dari jumlah karakteristik yang dimiliki oleh populasi tersebut sampel yang diambil dari populasi tersebut harus betul-betul



Hak Cipta Dilindungi Undang-Undang

1. Dilarang mengutip sebagian atau seluruh karya tulis ini tanpa mencantumkan dan menyebutkan sumber:
 a. Pengutipan hanya untuk kepentingan pendidikan, penelitian, penulisan karya ilmiah, penyusunan laporan, penulisan kritik atau tinjauan suatu masalah.
 b. Pengutipan tidak merugikan kepentingan yang wajar UIN Suska Riau.

2. Dilarang mengumumkan dan memperbanyak sebagian atau seluruh karya tulis ini dalam bentuk apapun tanpa izin UIN Suska Riau.

representative (mewakili) Sugiyono (2016:81). Ukuran sampel merupakan banyaknya sampel yang akan diambil dari suatu populasi. Dalam penelitian ini sampelnya adalah mahasiswa akuntansi konsentrasi perpajakan Fakultas Ekonomi dan Sosial Uin Suska Riau. Mahasiswa yang konsentrasi akuntansi perpajakan yang diambil sebagai sampel karena dianggap memiliki pemahaman tentang pajak. Teknik pengambilan sampel ini menggunakan purposive sampling. pengertian purposive sampling adalah salah satu teknik sampling non random sampling dimana peneliti menentukan pengambilan sampel dengan cara menetapkan ciri-ciri khusus yang sesuai dengan tujuan penelitian sehingga diharapkan tujuan penelitian diharapkan dapat menjawab permasalahan penelitian.

Kriteria yang dijadikan kategori sampel dalam penelitian ini yaitu mahasiswa prodi akuntansi yang mengambil konsentrasi Akuntansi Perpajakan.

Tabel 3.1 Jumlah Mahasiswa Konsentrasi Perpajakan

Tahun Angkatan	Jumlah
2017	54 Mahasiswa
2018	24 Mahasiswa
Total	78 Mahasiswa

Berdasarkan kategori tersebut maka didapat jumlah sampel dalam penelitian ini sebanyak 78 mahasiswa.

3.3 Jenis dan Sumber Data

3.3.1 Jenis Data

Penelitian ini adalah penelitian kuantitatif, karna dalam penelitian ini menggunakan data berupa angka. Data primer diperoleh secara langsung dari data



internal yaitu data yang berasal dari dalam organisasi atau dari sumber asli. Data primer dikumpulkan secara khusus oleh peneliti untuk menjawab pertanyaan penelitian.

Menurut Sekaran (2017:130) mendefinisikan bahwa data primer mengacu pada informasi yang diperoleh langsung (dari tangan pertama) oleh peneliti terkait dengan variabel ketertarikan untuk tujuan tertentu dari studi. Data primer dapat berupa opini subyek (orang) secara individu atau kelompok, hasil observasi terhadap suatu benda (fisik), kejadian atau kegiatan, dan hasil pengujian. Data primer dalam penelitian ini berupa kuesioner yang dibagikan kepada responden.

3.3.2 Sumber Data

Sumber data penelitian dari mahasiswa akuntansi konsentrasi perpajakan Fakultas Ekonomi dan Ilmu Sosial UIN SUSKA Riau. Data yang digunakan dalam penelitian ini adalah data hasil kuesioner yang ditunjukkan kepada mahasiswa akuntansi konsentrasi perpajakan fakultas ekonomi dan ilmu sosial uin suska riau secara langsung. Kuesioner adalah cara pengumpulan data yang dilakukan dengan menyusun daftar pernyataan yang dibagikan kepada responden untuk diisi sesuai dengan keperluan penelitian. Tujuan dari pembuatan kuesioner ini untuk memperoleh data yang relevan dari responden dan skala pengukuran yang digunakan adalah skala likert.

3.4 Teknik Pengumpulan Data

Teknik pengumpulan data dalam penelitian ini menggunakan 3 metode, yaitu:

Hak Cipta Dilindungi Undang-Undang

1. Dilarang mengutip sebagian atau seluruh karya tulis ini tanpa mencantumkan dan menyebutkan sumber:

- a. Pengutipan hanya untuk kepentingan pendidikan, penelitian, penulisan karya ilmiah, penyusunan laporan, penulisan kritik atau tinjauan suatu masalah.
- b. Pengutipan tidak merugikan kepentingan yang wajar UIN Suska Riau.

2. Dilarang mengumumkan dan memperbanyak sebagian atau seluruh karya tulis ini dalam bentuk apapun tanpa izin UIN Suska Riau.



Hak Cipta Dilindungi Undang-Undang

1. Observasi adalah suatu pengamatan langsung tentang apa yang terjadi dilapangan.
2. Dokumentasi adalah teknik pengumpulan data dengan menggumpulkan berbagai dokumen yang ada.
3. Kuisisioner yakni pengumpulan data dengan cara menyediakan daftar pertanyaan yang akan penulis ajukan pada responden. Dimana responden diminta menjawab sesuai dengan pendapat mereka. Menurut Riduwan (2015:21) setiap jawaban dihubungkan dengan bentuk pertanyaan atau dukungan sikap yang diungkapkan dengan kata-kata sebagai berikut :
 - a. Kategori Sangat Setuju (SS) diberi skor 5
 - b. Kategori Setuju (S) diberi skor 4
 - c. Kategori Kurang Setuju (KS) diberi skor 3
 - d. Kategori Tidak Setuju (TS) diberi skor 2
 - e. Kategori Sangat Tidak Setuju (STS) diberi skor 1

3.5 Defenisi Operasional Variabel

Definisi operasional variabel adalah definisi yang diberikan bagi variabel dengan cara memberikan arti sehingga dapat memberikan gambaran tentang bagaimana variabel tersebut dapat diukur (Indriantoro dan Supomo 1999:69). Definisi operasional variabel yang digunakan dalam penelitian ini yaitu:

1. Dilarang mengutip sebagian atau seluruh karya tulis ini tanpa mencantumkan dan menyebutkan sumber:
 - a. Pengutipan hanya untuk kepentingan pendidikan, penelitian, penulisan karya ilmiah, penyusunan laporan, penulisan kritik atau tinjauan suatu masalah.
 - b. Pengutipan tidak merugikan kepentingan yang wajar UIN Suska Riau.
2. Dilarang mengummumkan dan memperbanyak sebagian atau seluruh karya tulis ini dalam bentuk apapun tanpa izin UIN Suska Riau.

Tabel 3.2 Defenisi Operasionalisasi Variabel

No	Varibel Penelitian	Indikator	Skala Ukur
1.	Minat Berkarir di Bidang Pajak (Y)	1. Faktor bahwa karir dibidang pajak adalah profesi yang menarik. 2. Profesi yang sangat diperlukan masyarakat. 3. Memiliki tanggung jawab yang besar. 4. Banyak disegani. 5. Pertanyaan apakah berminat berkarir dibidang pajak setelah masa studi selesai. (Hawani & Rahmayani, 2016)	Skala likert 1-5
2.	Persepsi (X1) Lubis (2017:137) persepsi adalah bagaimana orang-orang melihat atau menginterpretasikan peristiwa, objek, dan manusia.Orang-orang bertindak atas dasar persepsinya dengan mengabaikan apakah persepsi itu mencerminkan kenyataan yang sebenarnya.	1.Seleksi Organisasi. 2.Interpretasi . 3.Pengetahuan bermanfaat. 4. Proses Perkuliahan. (Asmaniar , 2015)	Skala likert 1-5
3.	Motivasi (X2) Motivasi adalah dorongan yang timbul pada diri seseorang, sadar atau tidak sadar untuk melakukan suatu tindakan dengan tujuan tertentu, ataumotivasi adalah usaha-usaha yang dapat menyebabkan seseorang atau kelompok orang tertentu tergerak melakukan sesuatu karena ingin mencapai tujuan yang dikehendaknya atau pendapat kepuasan dengan perbuatannya (Kamus Besar Bahasa Indonesia).	1. Keinginan 2.Keahlian aplikasi pengetahuan 3. Kemampuan prestasi 4. Gaji tambahan yang tinggi 5. Peran dan tanggung jawab (Setya , 2017)	Skala likert 1-5
4.	Pertimbangan Pasar Kerja (X3) Pertimbangan pasar kerja meliputi keamanan kerja dan tersedianya lapangan kerja atau kemudahan mengakses lowongan kerja (Rahayu dalam	1. Keamanan kerja. 2. Tersedianya lapangan kerja. 3. Kesempatan promosi. 4. Fleksibilitas karir. (Isawahudin , 2015)	Skala likert 1-5

Hak Cipta Dilindungi Undang-Undang

1. Dilarang mengutip sebagian atau seluruh karya tulis ini tanpa mencantumkan dan menyebutkan sumber:

a. Pengutipan hanya untuk kepentingan pendidikan, penelitian, penulisan karya ilmiah, penyusunan laporan, penulisan kritik atau tinjauan suatu masalah.
b. Pengutipan tidak merugikan kepentingan yang wajar UIN Suska Riau.

2. Dilarang mengumumkan dan memperbanyak sebagian atau seluruh karya tulis ini dalam bentuk apapun tanpa izin UIN Suska Riau.



Hak Cipta Dilindungi Undang-Undang

1. Dilarang mengutip sebagian atau seluruh karya tulis ini tanpa mencantumkan dan menyebutkan sumber:
 a. Pengutipan hanya untuk kepentingan pendidikan, penelitian, penulisan karya ilmiah, penyusunan laporan, penulisan kritik atau tinjauan suatu masalah.
 b. Pengutipan tidak merugikan kepentingan yang wajar UIN Suska Riau.

2. Dilarang mengumumkan dan memperbanyak sebagian atau seluruh karya tulis ini dalam bentuk apapun tanpa izin UIN Suska Riau.

© Hak cipta milik UIN Suska Riau	Ishwahudin, 2015)		
5.	Pengetahuan tentang pajak (X4) Pengetahuan tentang perpajakan adalah pemahaman undang-undang Republik Indonesia No 16 tahun 2009 tentang ketentuan umum dan tata cara perpajakan, yang mengatur kontribusi wajib kepada negara yang terutang oleh pribadi atau badan yang bersifat memaksa dengan timbal balik secara tidak langsung dan dipergunakan untuk kemakmuran rakyat.	1. Meningkatkan pengetahuan tentang pajak 2. Mempunyai pengetahuan yang luas dibidang pajak 3. Mendapatkan pengalaman baru 4. Tidak puas membahas tentang hal baru 5. Menambah pengetahuan tentang pajak (Trisnawati,2012)	Skala likert 1-5

3.6 Instrumen Penelitian

Instrumen penelitian digunakan untuk mengukur nilai variabel yang diteliti. Instrumen penelitian akan digunakan untuk melakukan pengukuran dengan tujuan menghasilkan data kuantitatif yang akurat. Pada penelitian ini, instrument penelitian digunakan berupa kuisisioner dimana pertanyaan yang diajukan dijawab oleh responden lalu data tersebut diolah.

3.7 Teknik Analisis Data

Data penelitian dianalisis dan diuji dengan beberapa uji statistik yang terdiri dari statistik deskriptif, uji asumsi klasik dan dan analisis regresi berganda. Lalu untuk pengujian hipotesis dilakukan dengan menggunakan alat analisis statistik software SPSS 25.

UIN SUSKA RIAU



Hak Cipta Dilindungi Undang-Undang

3.7.1 Uji Kualitas Data

3.7.1.1 Uji Validitas

Menurut Riduwan (2015: 348) Validitas adalah suatu ukuran yang menunjukkan tingkat kevalidan atau kesahihan suatu instrument. Semakin tinggi tingkat validitasnya maka semakin valid instrumen tersebut sebaliknya jika semakin rendah tingkat validitasnya maka semakin rendah pula validitas instrumen tersebut. Sebuah instrumen dikatakan valid apabila dapat mengungkap data dari variabel yang diteliti). Item dikatakan valid pasti reliable. Dianggap valid atau layak digunakan dalam pengujian hipotesis apabila Corrected item-Total correlation lebih besar dari 0,05 atau dikatakan valid apabila nilai r hitung lebih besar dari pada rtabel (Riduwan, 2015: 353).

3.7.1.2 Uji Realibilitas

Realibilitas menunjukkan akurasi dan ketetapan dalam pengukurannya. Realibilitas berhubungan dengan akurasi dan konsistensi dari pengukurannya, dikatakan konsisten jika beberapa pengukuran terhadap subjek yang sama diperoleh hasil yang tidak berbeda (terdapat kesamaan data dalam waktu yang berbeda). Uji realibilitas hanya dapat dilakukan setelah suatu instrument telah dipastikan validitasnya. Suatu kuesioner dikatakan reliabel atau handal jika jawaban seseorang terhadap pernyataan adalah konsisten atau stabil dari waktu ke waktu.

1. Dilarang mengutip sebagian atau seluruh karya tulis ini tanpa mencantumkan dan menyebutkan sumber:
 - a. Pengutipan hanya untuk kepentingan pendidikan, penelitian, penulisan karya ilmiah, penyusunan laporan, penulisan kritik atau tinjauan suatu masalah.
 - b. Pengutipan tidak merugikan kepentingan yang wajar UIN Suska Riau.
2. Dilarang mengummumkan dan memperbanyak sebagian atau seluruh karya tulis ini dalam bentuk apapun tanpa izin UIN Suska Riau.



3.7.2 Analisis Statistik Deskriptif

Menurut Ghozali (2013;19) analisa statistik deskriptif memberikan gambaran atau deskripsi suatu data yang dilihat dari nilai minimum, maksimum, rata-rata (mean), dan standar deviasi.

Analisis deskriptif memberikan gambaran atau deskripsi suatu data yang dilihat dari nilai rata-rata (mean), standar deviasi, maksimum dan minimum. Statistik deskriptif merupakan statistik yang menggambarkan atau mendeskripsikan data yang menjadi sebuah informasi yang lebih jelas dan mudah untuk dipahami.

Mean digunakan untuk mengetahui rata-rata data yang bersangkutan. Standar deviasi digunakan untuk mengetahui seberapa besar data yang bersangkutan bervariasi dari rata-rata. Nilai maksimum digunakan untuk mengetahui jumlah terbesar data yang bersangkutan. Nilai minimum digunakan untuk mengetahui jumlah terkecil data yang bersangkutan bervariasi dari rata-rata.

3.7.3 Uji Asumsi Klasik

Untuk mengetahui apakah model regresi benar-benar menunjukkan hubungan yang signifikan maka model tersebut harus memenuhi asumsi klasik regresi. Model regresi linier berganda mengasumsikan tiga hal penting yaitu: tidak terjadi autokorelasi, tidak terjadi heteroskedastisitas, dan tidak terjadi multikolinearitas diantara koefisien regresi yang diuji. Uji asumsi klasik yang dilakukan adalah uji normalitas, heteroskedastisitas, dan multikolinearitas.



Hak Cipta Dilindungi Undang-Undang

Tujuan pengujian asumsi klasik adalah untuk mengetahui apakah hasil estimasi regresi yang dilakukan terbebas dari bias yang mengakibatkan hasil regresi yang diperoleh tidak valid dan akhirnya hasil regresi tersebut dapat dipergunakan sebagai dasar untuk menguji hipotesis dan penarikan kesimpulan.

3.1 Uji Normalitas Data

Menurut Ghozali (2013: 110) tujuan dari uji normalitas adalah sebagai berikut: “Uji normalitas bertujuan untuk mengetahui apakah masing-masing variabel berdistribusi normal atau tidak. Uji normalitas diperlukan karena untuk melakukan pengujian-pengujian variabel lainnya dengan mengasumsikan bahwa nilai residual mengikuti distribusi normal.

Jika asumsi ini dilanggar maka uji statistik menjadi tidak valid dan statistik parametrik tidak dapat digunakan.”

Dasar pengambilan untuk uji normalitas data adalah:

1. Jika data menyebar garis diagonal dan mengikuti garis diagonal atau grafik histogramnya menunjukkan distribusi normal, maka model regresi memenuhi asumsi normalitas.
2. Jika data menyebar jauh dari diagonal dan/atau tidak mengikuti arah garis diagonal atau grafik histogram tidak menunjukkan distribusi normal, maka model regresi tidak memenuhi asumsi normalitas.

Uji normalitas yang digunakan selanjutnya yaitu uji kolmogorov smirnov. Uji kolmogorov smirnov (KS) adalah alat uji statistik yang digunakan untuk menentukan apakah suatu sampel berasal dari suatu populasi yang memiliki sebaran data tertentu atau mengikuti distribusi statistik tertentu.

1. Dilarang mengutip sebagian atau seluruh karya tulis ini tanpa mencantumkan dan menyebutkan sumber:
 a. Pengutipan hanya untuk kepentingan pendidikan, penelitian, penulisan karya ilmiah, penyusunan laporan, penulisan kritik atau tinjauan suatu masalah.
 b. Pengutipan tidak merugikan kepentingan yang wajar UIN Suska Riau.

2. Dilarang mengumumkan dan memperbanyak sebagian atau seluruh karya tulis ini dalam bentuk apapun tanpa izin UIN Suska Riau.



Dasar pengambilan keputusan dalam uji normalitas KS:

1. jika nilai signifikansi (Sig.) lebih besar dari 0,05 maka data penelitian berdistribusi normal.
2. Sebaliknya, jika nilai signifikansi(Sig.) lebih kecil dari 0,05 maka penelitian tidak berdistribusi normal.

3.2 Uji Heteroskedastisitas.

Menurut Ghozali (2013: 105) uji heteroskedastisitas bertujuan untuk menguji apakah dalam model regresi terjadi ketidaksamaan variance dari residual satu pengamatan ke pengamatan lain, jika variance dari residual satu pengamatan kepengamatan lain berbeda maka disebut heteroskedastisitas. Dasar pengambilan keputusan untuk uji heteroskedastisitas:

1. Jika ada pola tertentu, seperti titik yang ada membentuk pola tertentu teratur (bergelombang, melebur kemudian menyempit), maka mengindikasikan telah terjadi heteroskedastisitas.
2. Jika tidak ada pola yang jelas, serta titik-titik menyebar diatas dan dibawah angka 0 pada sumbu Y, maka tidak terjadi heterokedastisitas.

3.3 Uji Multikolinieritas

Menurut Ghozali (2013: 91) uji ini bertujuan untuk menguji apakah dalam model regresi ditemukan adanya korelasi antar variabel- variabel bebas. Pada model regresi yang baik seharusnya tidak terjadi korelasi diantara variabel bebas/variabel independen. Jika variabel bebas saling berkorelasi, maka variabel ini tidak orthogonal. variabel orthogonal adalah variabel bebas yang nilai korelasi antara variabel bebasnya sama dengan nol.



Hak Cipta Dilindungi Undang-Undang

1. Jika antar variabel bebas pada korelasi diatas 0,90, maka hal ini merupakan adanya multikolinearitas.
2. Atau multikolinearitas juga dapat dilihat dari VIF, jika $VIF < 10$ maka tingkat kolinearitasnya masih dapat di toleransi.
3. Nilai Eigen Value berjumlah satu atau lebih, jika variabel bebas mendekati 0 menunjukkan adanya multikolinearitas.

3.7.4 Analisis Regresi Linear Berganda

Analisis regresi berganda menurut Riduwan (2015:108) ialah suatu alat analisis peramalan nilai pengaruh dua variabel bebas atau lebi terhadap variabel terikat untuk membuktikan ada atau tidaknya hubungan fungsi atau hubungan kausal antara dua variabel bebas atau lebih (X_1), (X_2), ..., (X_n) dengan satu variabel terikat.

Persamaan regresi linear berganda dirumuskan sebagai berikut:

$$Y = a + b_1X_1 + b_2X_2 + b_3X_3 + b_4X_4 + e$$

Dimana:

Y = Minat Berkarir Dalam Bidang Akuntansi Perpajakan

A = Konstanta

b_1, b_2, b_3 = Koefisien Regresi

X_1 = Persepsi

X_2 = Motivasi

X_3 = Pertimbangan Pasar Kerja

X_4 = Pengetahuan Tentang Pajak

1. Dilarang mengutip sebagian atau seluruh karya tulis ini tanpa mencantumkan dan menyebutkan sumber:
 - a. Pengutipan hanya untuk kepentingan pendidikan, penelitian, penulisan karya ilmiah, penyusunan laporan, penulisan kritik atau tinjauan suatu masalah.
 - b. Pengutipan tidak merugikan kepentingan yang wajar UIN Suska Riau.
2. Dilarang mengummumkan dan memperbanyak sebagian atau seluruh karya tulis ini dalam bentuk apapun tanpa izin UIN Suska Riau.



e = Error

3.8 Pengujian Hipotesis

Pengujian hipotesis yang dipakai dalam penelitian ini menggunakan analisis regresi linear berganda berdasarkan uji secara parsial (Uji t), uji secara simultan (Uji F), uji koefisien determinasi .

3.8.1 Uji parsial (uji t)

Tujuan dari pengujian ini adalah memastikan apakah variabel independent yang terdapat dalam persamaan secara individu berpengaruh terhadap nilai variabel dependent. Pengujian ini dilakukan dengan menggunakan significance level ($\alpha=5\%$). Penerimaan dan penolakan hipotesis dilakukan dengan kriteria berikut:

1. Jika nilai signifikan $> 0,05$ maka hipotesis ditolak (koefisien regresi tidak signifikan). Ini berarti bahwa secara parsial variabel independen tersebut tidak mempunyai pengaruh yang signifikan terhadap variabel dependen.
2. Jika nilai signifikan $\leq 0,05$ maka hipotesis diterima (koefisien regresi signifikan). Ini berarti secara parsial variabel independen tersebut mempunyai pengaruh yang signifikan terhadap variabel dependen.

3.8.2 Uji simultan (uji F)

Pengujian ini dilakukan untuk mengetahui apakah variabel independent dapat menjelaskan variabel dependent. Pengujian ini dilakukan dengan

Hak Cipta Dilindungi Undang-Undang

© Hak cipta milik UIN Suska Riau

Site Islamic University of Sultan Syarif Kasim Riau

1. Dilarang mengutip sebagian atau seluruh karya tulis ini tanpa mencantumkan dan menyebutkan sumber:
 - a. Pengutipan hanya untuk kepentingan pendidikan, penelitian, penulisan karya ilmiah, penyusunan laporan, penulisan kritik atau tinjauan suatu masalah.
 - b. Pengutipan tidak merugikan kepentingan yang wajar UIN Suska Riau.
2. Dilarang mengumumkan dan memperbanyak sebagian atau seluruh karya tulis ini dalam bentuk apapun tanpa izin UIN Suska Riau.



menggunakan significance level 0,05 ($\alpha=5\%$). Penerimaan dan penolakan hipotesis dilakukan dengan kriteria sebagai berikut:

1. Jika nilai signifikan $> 0,05$ maka hipotesis ditolak (koefisien regresi tidak signifikan). Ini berarti bahwa secara simultan variabel independen tersebut tidak mempunyai pengaruh yang signifikan terhadap variabel dependent.
2. Jika nilai signifikan $\leq 0,05$ maka hipotesis diterima (koefisien regresi signifikan). Ini berarti secara simultan variabel independen tersebut mempunyai pengaruh yang signifikan terhadap variabel dependent.

3.8.3. Uji koefisien determinasi

Koefisien detrminasi (R^2) pada intinya mengukur seberapa jauh 563. model dalam menerangkan variasi variabel independen. Nilai koefisien determinasi adalah antara 0 dan 1. Nilai R^2 yang kecil berarti kemampuan variabel independen dalam menjelaskan variasi variabel dependen sangat terbatas. Nilai yang mendekati satu berarti variabel independen memberikan hampir semua informasi yang dibutuhkan untuk memprediksi variasi variabel dependen (Ghozali,2013)

Hak Cipta Dilindungi Undang-Undang

© Hak Cipta milik UIN Suska Riau

Cateislamic University of Sultan Syarif Kasim Riau

1. Dilarang mengutip sebagian atau seluruh karya tulis ini tanpa mencantumkan dan menyebutkan sumber:
 - a. Pengutipan hanya untuk kepentingan pendidikan, penelitian, penulisan karya ilmiah, penyusunan laporan, penulisan kritik atau tinjauan suatu masalah.
 - b. Pengutipan tidak merugikan kepentingan yang wajar UIN Suska Riau.
2. Dilarang mengumumkan dan memperbanyak sebagian atau seluruh karya tulis ini dalam bentuk apapun tanpa izin UIN Suska Riau.

Hak Cipta Dilindungi Undang-Undang

1. Dilarang mengutip sebagian atau seluruh karya tulis ini tanpa mencantumkan dan menyebutkan sumber:
 - a. Pengutipan hanya untuk kepentingan pendidikan, penelitian, penulisan karya ilmiah, penyusunan laporan, penulisan kritik atau tinjauan suatu masalah.
 - b. Pengutipan tidak merugikan kepentingan yang wajar UIN Suska Riau.
2. Dilarang mengumumkan dan memperbanyak sebagian atau seluruh karya tulis ini dalam bentuk apapun tanpa izin UIN Suska Riau.

BAB V

PENUTUP

5.1 Kesimpulan

Penelitian ini bertujuan untuk mengetahui pengaruh persepsi, motivasi, pertimbangan pasar kerja, dan pengetahuan tentang pajak terhadap minat mahasiswa prodi akuntansi untuk berkarir dibidang pajak. Responden penelitian ini berjumlah 78 orang mahasiswa UIN SUSKA Riau Fakultas Ekonomi Dan Ilmu Sosial jurusan Akuntansi konsentrasi Perpajakan.

Berdasarkan dari data yang telah dikumpulkan dan pengujian yang telah dilakukan terhadap permasalahan dengan menggunakan model regresi berganda, maka dapat diambil kesimpulan sebagai berikut:

1. Persepsi tidak berpengaruh signifikan terhadap minat mahasiswa prodi akuntansi untuk berkarir dibidang pajak. Hal ini berarti tidak ada hubungan yang signifikan antara variabel independen persepsi terhadap variabel dependen minat berkarir. Hasil penelitian ini sejalan dengan hasil penelitian dari Yusnanto Nugroho (2019) dan Asmaniar (2015) yang menyebutkan bahwa persepsi tidak berpengaruh terhadap minat berkarir dibidang pajak.
2. Motivasi tidak berpengaruh signifikan terhadap minat mahasiswa prodi akuntansi untuk berkarir dibidang pajak. Hal ini berarti tidak ada hubungan yang signifikan antara variabel independen motivasi terhadap variabel dependen minat berkarir. Sejalan dengan penelitian yang



Hak Cipta Dilindungi Undang-Undang

1. Dilarang mengutip sebagian atau seluruh karya tulis ini tanpa mencantumkan dan menyebutkan sumber:

- a. Pengutipan hanya untuk kepentingan pendidikan, penelitian, penulisan karya ilmiah, penyusunan laporan, penulisan kritik atau tinjauan suatu masalah.
- b. Pengutipan tidak merugikan kepentingan yang wajar UIN Suska Riau.

2. Dilarang mengumumkan dan memperbanyak sebagian atau seluruh karya tulis ini dalam bentuk apapun tanpa izin UIN Suska Riau.

dilakukan oleh Moh Ubaidillah dkk (2021) yang mengatakan bahwa motivasi tidak berpengaruh terhadap minat mahasiswa prodi akuntansi yang telah menempuh mata kuliah perpajakan untuk berkarir dibidang pajak. Sejalan juga dengan penelitian yang dilakukan oleh Abid Ardiansyah (2021), Setya (2017), dan Istina (2014) yang menyatakan bahwa motivasi tidak berpengaruh terhadap minat berkarir dalam bidang pajak.

3. Pertimbangan pasar kerja berpengaruh positif terhadap minat mahasiswa prodi Akuntansi untuk berkarir dibidang pajak. Hasil penelitian ini sejalan dengan hasil penelitian Muhammad Ikhwan Zaid (2015), Hendro Lukman dan Sugim Winanta (2017), Putra Yasa (2019), Kartika Damayanti (2020) dan Nur Elisa dkk (2019) yang menyatakan bahwa pertimbangan pasar kerja berpengaruh terhadap minat berkarir mahasiswa.
4. Pengetahuan tentang pajak berpengaruh signifikan terhadap minat mahasiswa prodi Akuntansi untuk berkarir dibidang pajak. Hal ini sejalan dengan penelitian yang dilakukan oleh Trisna Herawati Dkk (2017) yang mengataka pengetahuan tentang pajak berpengaruh terhadap pilihan berkarir dibidang pajak. Sejalan juga dengan penelitian yang dilakukan oleh Vita Lisy dkk (2021) yang menyatakan pengetahuan tentang pajak berpengaruh secara parsial terhadap minat berkarir menjadi akuntan pajak. penelitian Maharani dkk (2021) menunjukkan mahasiswa yang memiliki pengetahuan yang baik terkait ketentuan pajak akan mendorong mahasiswa untuk berkarir dibidang perpajakan.



5.2 Keterbatasan Penelitian

Penelitian ini masih jauh dari sempurna mengingat masih banyak keterbatasan-keterbatasan antara lain :

1. Penelitian ini hanya menggunakan empat variabel bebas yaitu persepsi, motivasi, pertimbangan pasar kerja, dan pengetahuan tentang pajak. Akan lebih baik jika penelitian ini memperluas dengan menambah variabel- variabel lainnya yang berhubungan dengan hal-hal yang mempengaruhi minat berkarir mahasiswa.
2. Penelitian ini hanya menggunakan empat variabel bebas yaitu persepsi, motivasi, pertimbangan pasar kerja, dan pengetahuan tentang pajak. Oleh karena itu, diperlukan adanya penelitian dalam lingkup yang lebih luas di bidang ini dan juga adanya kehati-hatian dalam menggeneralisasikan suatu penelitian yang memiliki tempat dan waktu yang berbeda dengan penelitian ini.

5.3 Saran

Berdasarkan hasil penelitian, maka peneliti memiliki beberapa saran yang dapat disampaikan adalah sebagai berikut :

1. Penelitian selanjutnya disarankan untuk menggunakan metode penelitian yang berbeda seperti metode wawancara langsung atau untuk memperoleh data yang lebih berkualitas.

2. Penelitian lebih lanjut diharapkan dapat memperluas daerah survey, atau menggunakan sampel yang berbeda dari penelitian ini, sehingga hasil penelitian lebih mungkin untuk disimpulkan secara umum.

© Hak cipta milik UIN Suska Riau

State Islamic University of Sultan Syarif Kasim Riau

Hak Cipta Dilindungi Undang-Undang

1. Dilarang mengutip sebagian atau seluruh karya tulis ini tanpa mencantumkan dan menyebutkan sumber:
 - a. Pengutipan hanya untuk kepentingan pendidikan, penelitian, penulisan karya ilmiah, penyusunan laporan, penulisan kritik atau tinjauan suatu masalah.
 - b. Pengutipan tidak merugikan kepentingan yang wajar UIN Suska Riau.
2. Dilarang mengumumkan dan memperbanyak sebagian atau seluruh karya tulis ini dalam bentuk apapun tanpa izin UIN Suska Riau.



DAFTAR PUSTAKA

Al Quran Surah Al Isra Ayat 84

Aidil, I.(2019). *Pengaruh Minat, Pengetahuan Dan Motivasi Mahasiswa Akuntansi Program S1 Tentang Pajak Terhadap Pilihan Berkarir Sebagai Akuntan Pajak (Studi Empiris Pada Mahasiswa Akuntansi Fakultas Ekonomi Dan Ilmu Sosial Uin Suska Riau)*. Skripsi, 53(9), 1689–1699.

Anggraeni, M., Maslichah, & Dwiyani. (2020). *Pengaruh Persepsi Dan Motivasi Terhadap Minat Mahasiswa Jurusan Akuntansi Berkarir Di Bidang Perpajakan (Studi Empiris pada Mahasiswa Akuntansi Universitas Islam Malang)*. Jurnal Ilmiah Riset Akuntansi, 09(03).

Asmaniar. (2015). *Pengaruh Persepsi dan Motivasi Mahasiswa Akuntansi yang Memilih Konsentrasi Perpajakan Terhadap Peminatan Berkarir Dalam Bidang Perpajakan*. Skripsi. Jurusan Akuntansi, Fakultas Ekonomi dan Ilmu Sosial, Universitas Uin Suska Riau. Pekanbaru.

Biro SDM. (2021). <https://www.sdm.kemenkeu.go.id/> diakses pada 24 Oktober 2021

Dewi, Istiana Findi Setiawanta, Y. (2014). *Pengaruh Persepsi Dan Motivasi Mahasiswa Jurusan Akuntansi Yang Sedang Mengambil Skripsi Terhadap Peminatan Karir Dalam Bidang Perpajakan (Studi Empiris Pada Mahasiwa Akuntansi Universitas Dian Nuswantoro)*.

Fadli,B.,& Saragih,N.(2018). *Faktor-Faktor Yang Mempengaruhi Minat Mahasiswa Program Studi S-1 Akuntansi Di Stie Ibbi Untuk Berkarir Di Bidang Perpajakan (Studi Kasus Pada Mahasiswa Program Studi S-1 Akuntansidi STIE IBBI)*. ISSN 1858-3202 JURNAL BINA AKUNTANSI IBBI

Ghozali, Imam. (2013). *Aplikasi Analisis Multivariate dengan program IBMSPSS 21 Edisi Ke-7*. Semarang: Badan Penerbit Universitas Diponegoro.

IKPI.(2019). *Konsultan Pajak Terdaftar 2019*. Diakses dari www.ikpi.or.id pada 25 Oktober 2021

Iswahudin, Muhamad. (2015). *Pengaruh Penghargaan Finansial dan Pertimbangan Pasar Kerja terhadap Pemilihan Profesi Sebagai Akuntan Profesional*. Skripsi. Jurusan Akuntansi, Fakultas Ekonomi, Universitas Negeri Yogyakarta. Yogyakarta.

Hak Cipta Dilindungi Undang-Undang

1. Dilarang mengutip sebagian atau seluruh karya tulis ini tanpa mencantumkan dan menyebutkan sumber:

a. Pengutipan hanya untuk kepentingan pendidikan, penelitian, penulisan karya ilmiah, penyusunan laporan, penulisan kritik atau tinjauan suatu masalah.

b. Pengutipan tidak merugikan kepentingan yang wajar UIN Suska Riau.

© Hak cipta milik UIN Suska Riau

State Islamic University of Sultan Syarif Kasim Riau



Hak Cipta Dilindungi Undang-Undang

1. Dilarang mengutip sebagian atau seluruh karya tulis ini tanpa mencantumkan dan menyebutkan sumber:
 a. Pengutipan hanya untuk kepentingan pendidikan, penelitian, penulisan karya ilmiah, penyusunan laporan, penulisan kritik atau tinjauan suatu masalah.
 b. Pengutipan tidak merugikan kepentingan yang wajar UIN Suska Riau.

2. Dilarang mengumumkan dan memperbanyak sebagian atau seluruh karya tulis ini dalam bentuk apapun tanpa izin UIN Suska Riau.

- Kartika,D.,&Kuniawan,A.(2021) *faktor-faktor yang mempengaruhi minat mahasiswa program studi akuntansi untuk berkarir sebagai konsultan pajak.*
- Kasmir. (2016). *Manajemen Sumber Daya Manusia.* Jakarta: Raja Grafindo Persada.
- Kristianto,D.,&Suharno.(2020).*Pengaruh motivasi ekonomi,pengetahuan tentang pajak,dan pertimbangan pasar terhadap keputusan mahasiswa prodi akuntansi untuk berkarir dibidang perpajakan.*jurnal ekonomi dan kewirausahaan vol.20 No 4
- Lubis, IkhsanArfan. (2017). *Akuntansi Keperilakuan.* Jakarta: SalembaEmpat.
- Lukman, H., &Winata,S.(2017). *Pengaruh Sikap, Norma Subjektif, Pertimbangan Pasar Kerja, Penghargaan Finansial Dengan Pendekatan Theory Of Reasoned Action Model Terhadap Pemilihan Karir Sebagai Konsultan Pajak Bagi Mahasiswa Perguruan Tinggi Di Jakarta.*
- Mahayani, made dwi,dkk. (2017). *Pengaruh Persepsi, Motivasi, Minat, dan Pengetahuan Mahasiswa Akuntansi Program SI Tentang Pajak Terhadap Pilihan Berkarir Dibidang Perpajakan.* 7(1), 2.
- Mulyani, L., Kurniawan, A., & Umiyati, I. (2019). *Analysis Of Knowledge Of Taxation Regulations, Tax Awareness And Performance Of Account Representative (Ar) On Tax Mandatory Compliance.* Jtar (Journal of Taxation Analysis and Review), 1(01), 12-27.
- Naibaho, H., Adi, F., Veryco dan Sugiarto. (2010). *Pengaruh Lingkungan Kampus Terhadap Motivasi Belajar Mahasiswa (Studi Kasus Universitas Harapan Surabaya).* Jurnal Manajemen Pemasaran. Vol. 5 No. 1.Hal. 22
- Nugroho. (2019a). *Pengaruh Persepsi, Motivasi, Minat, Dan Pengetahuan Mahasiswa Tentang Pajak Terhadap Pilihan Berkarir Dibidang Perpajakan.* Universitas Bhayangkara Surabaya.
- Peraturan Menteri Keuangan Republik Indonesia Nomor 111/PMK.03/2014.Tentang Konsultan Pajak.
- Pradnyani, I. A. G. D. E., Yasa, I. N. P., & Atmadja, A. T. (2018). *Pengaruh Persepsi Mahasiswa Terhadap Keputusan Pemilihan Berkarir di Bidang Perpajakan.* JIMAT (Jurnal Ilmiah Mahasiswa Akuntansi S1) Universitas Pendidikan Ganesha, e-ISSN: 2614-1930, 9(2), 257– 267.
- Pratama, Arie. (2017). *Factors Affecting Student's Learning Interest in an AccountingStudy Programme : A Study in Bandung City West Java,*

1. Dilarang mengutip sebagian atau seluruh karya tulis ini tanpa mencantumkan dan menyebutkan sumber:
 - a. Pengutipan hanya untuk kepentingan pendidikan, penelitian, penulisan karya ilmiah, penyusunan laporan, penulisan kritik atau tinjauan suatu masalah.
 - b. Pengutipan tidak merugikan kepentingan yang wajar UIN Suska Riau.
2. Dilarang mengumumkan dan memperbanyak sebagian atau seluruh karya tulis ini dalam bentuk apapun tanpa izin UIN Suska Riau.

Indonesia. Review of Integrative Business and Research, Vol.6 No.2, April 2017 pp.295-311

Pusat Bahasa. (2021).Kamus Besar Bahasa Indonesia KBBI Online.

Putra, P. C. A., Wahyuni, M. A., & Yasa Nyoman Putra. (2017). *Pengaruh Motivasi, Self Efficacy dan Peraturan Menteri Keuangan Nomor 111/pmk.03/2014 Terhadap Minat Berkarir Mahasiswa Akuntansi Program SI Universitas Pendidikan Ganesha Sebagai Konsultan Pajak. E-Journal Akuntansi Universitas Pendidikan Ganesha Singaraja*, 8(2), 1–12. <https://ejournal.undiksha.ac.id/index.php/S1ak/article/view/13172/8313>

Riduwan.,Sunarto.(2015).PENGANTAR STATISTIKA untuk Penelitian: Pendidikan, Sosial, Komunikasi, Ekonomi, dan Bisnis. Bandung: Alfabeta

Rosaidi, Farida. (2019). *Fenomena Tax Ratio Indonesia*. Media Keuangan (Maret 2019) 17-20

Sarwono dan Sarlito, Wirawan. (1992). *Psikologi Lingkungan*. Jakarta : Grasindo

Sekaran., Uma. (2017). *Metodologi Penelitian Untuk Bisnis, Edisi 4 Buku 2*. Jakarta: Salemba Empat.

Sesari Adyagarini, V., Afifudin, & Hariri. (2020). *Pengaruh Motivasi, Self Efficacy, Dan Pemahaman Pada Peraturan Menteri Keuangan No. 111/PMK.03/2014 Terhadap Minat Berkarir Mahasiswa Akuntansi Sebagai Konsultan Pajak. E-Jra*, 09(02), 47–57.

Solikhah, Badingatus. Trisni Suryarini & Syamsul Bahri. (2018). *Perception Towards Accounting Profession and Parental Influence to Predict Student's Career Choices. Advances in Social Science, Education and Humanities Research, vol.251, Annual Civic Education Conference (ACEC 2018)*

Sugiyono. (2012). *Metode Penelitian Bisnis*. Bandung: Alfabeta

Sulistiyawati, N. L. G. A. (2018). *Pengaruh Minat,Potensi Diri, Dukungan Orang Tua, dan Kesempatan Kerja Terhadap Keputusan Mahasiswa Dalam Memilih Jurusan Akuntansi Program SI Universitas Pendidikan Ganesha*. Universitas Pendidikan Ganesha.

Ubaidillah, Moh dkk.(2021). *Pengaruh Persepsi Dan Motivasi Terhadap Minat Mahasiswa Program Studi Akuntansi Yang Telah Menampuh Matakuliah Perpajakan Untuk Berkarir Dibidang Pajak (Studi Kasus Pada Mahasiswa Program Studi Akuntansi Unipma Angkatan 2016-2017)*.Madiun:Jurnal Manajemen Bisnis Dan Akuntansi



Wibowo, A. (2016). *Hubungan Lingkungan Kampus, Pola Asuh Orang Tua Dan Motivasi Berprestasi Mahasiswa Fakultas Ekonomi Universitas Negeri Jakarta*. Humanika: Kajian Ilmiah Mata Kuliah Umum, 16(1). Retrieved from <https://doi.org/10.21831/hum.v16i1.12071>

Yasa,Putra,dkk .(2019). *Peran Lingkungan, Pertimbangan Pasar Kerja,Persepsi Mahasiswa Pengaruhnya Terhadap Keputusan Mahasiswa Berkarir Dibidang Perpajakan*. Jurnal Krisna: Kumpulan Riset Akuntansi Volume 11, Nomor 2019

Hak Cipta Dilindungi Undang-Undang

© Hak cipta milik UIN Suska Riau

State Islamic University of Sultan Syarif Kasim Riau

1. Dilarang mengutip sebagian atau seluruh karya tulis ini tanpa mencantumkan dan menyebutkan sumber:
 - a. Pengutipan hanya untuk kepentingan pendidikan, penelitian, penulisan karya ilmiah, penyusunan laporan, penulisan kritik atau tinjauan suatu masalah.
 - b. Pengutipan tidak merugikan kepentingan yang wajar UIN Suska Riau.
2. Dilarang mengumumkan dan memperbanyak sebagian atau seluruh karya tulis ini dalam bentuk apapun tanpa izin UIN Suska Riau.



LAMPIRAN

© Hak cipta milik UIN Suska Riau

State Islamic University of Sultan Syarif Kasim Riau

Hak Cipta Dilindungi Undang-Undang

1. Dilarang mengutip sebagian atau seluruh karya tulis ini tanpa mencantumkan dan menyebutkan sumber:
 - a. Pengutipan hanya untuk kepentingan pendidikan, penelitian, penulisan karya ilmiah, penyusunan laporan, penulisan kritik atau tinjauan suatu masalah.
 - b. Pengutipan tidak merugikan kepentingan yang wajar UIN Suska Riau.
2. Dilarang mengumumkan dan memperbanyak sebagian atau seluruh karya tulis ini dalam bentuk apapun tanpa izin UIN Suska Riau.



UIN SUSKA RIAU

Hak Cipta Dilindungi Undang-Undang

1. Dilarang mengutip sebagian atau seluruh karya tulis ini tanpa mencantumkan dan menyebutkan sumber:
 - a. Pengutipan hanya untuk kepentingan pendidikan, penelitian, penulisan karya ilmiah, penyusunan laporan, penulisan kritik atau tinjauan suatu masalah.
 - b. Pengutipan tidak merugikan kepentingan yang wajar UIN Suska Riau.
2. Dilarang mengumumkan dan memperbanyak sebagian atau seluruh karya tulis ini dalam bentuk apapun tanpa izin UIN Suska Riau.

LAMPIRAN 1

DAFTAR PERTANYAAN KUISIONER PENELITIAN

Google Form Kuisisioner Penelitian

PENGANTAR

Assalamualaikum wr,wb.

Perkenalkan, Saya Aysah Salsa Billa, mahasiswi prodi Akuntansi, Fakultas Ekonomi Dan Ilmu Sosial UIN SUSKA Riau angkatan 2018. Saat ini saya sedang melakukan penelitian mengenai "Pengaruh Persepsi, Motivasi, Pertimbangan Pasar Kerja, Dan Pengetahuan Tentang Pajak Terhadap Minat Mahasiswa Prodi Akuntansi Untuk Berkarir Dibidang Pajak (Studi Empiris Mahasiswa Akuntansi UIN Sultan Syarif Kasim Riau).

Sehubungan dengan hal tersebut saya sangat mengharapkan kesediaan anda untuk meluangkan waktu sejenak untuk mengisi beberapa pertanyaan pada kuesioner ini. Data yang diperoleh hanya akan digunakan untuk kepentingan penelitian dan saya akan menjaga kerahasiaan sesuai dengan kode etika penelitian.

Kuisisioner ini hanya dapat diisi oleh mahasiswa/i Akuntansi konsentrasi Perpajakan, Fakultas Ekonomi Dan Ilmu Sosial, UIN SUSKA Riau, dengan kriteria penelitian bahwa mahasiswa/i minimal semester 7.

Peneliti sangat mengharapkan kepada semua pihak yang terpilih sebagai responden dalam penelitian ini dapat berkerja sama dalam memberikan informasi serta jawaban atas pertanyaan secara benar, jujur, dan objektif. Tidak ada jawaban yang salah atau benar dalam pilihan saudara, karena tujuan kuisisioner ini adalah untuk meminta persepsi/pendapat saudara.

Terimakasih atas kesediaan Kakak/adik/Teman-teman meluangkan waktu untuk mengisi kuisisioner guna membantu kelancaran penelitian ini

Hormat saya,

Aysah Salsa Billa

IDENTITAS RESPONDEN:

Nama Responden :

Jenis Kelamin : Laki-laki Perempuan

NIM :

**MINAT MAHASISWA PRODI AKUNTANSI UNTUK BERKARIR
DIBIDANG PAJAK**

Berilah tanda (√) atau (X) pada kotak yang tersedia untuk masing-masing jawaban pernyataan kuisisioner sesuai dengan yang saudara rasakan, setiap pertanyaan hanya boleh ada satu jawaban.

STS = Sangat Tidak Setuju

TS = Tidak Setuju

KS = Kurang Setuju

S = Setuju

SS = Sangat Setuju

KUISISIONER PENELITIAN

No	Item Pertanyaan	Alternatif Jawaban				
		STS	TS	KS	S	SS
Persepsi (X1)						
1.	Berkarir di bidang perpajakan akan dapat meningkatkan kemampuan analitis, pengambilan keputusan dan problem solving untuk memecahkan masalah pajak					
2.	Berkarir di bidang perpajakan akan dapat menambah kemampuan interpersonal seperti kemampuan bekerja sama dengan kelompok					

1. Dilarang mengutip sebagian atau seluruh karya tulis ini tanpa mencantumkan dan menyebutkan sumber:
 - a. Pengutipan hanya untuk kepentingan pendidikan, penelitian, penulisan karya ilmiah, penyusunan laporan, penulisan kritik atau tinjauan suatu masalah.
 - b. Pengutipan tidak merugikan kepentingan yang wajar UIN Suska Riau.
2. Dilarang mengumumkan dan memperbanyak sebagian atau seluruh karya tulis ini dalam bentuk apapun tanpa izin UIN Suska Riau.



Hal Cipta Diindungi Undang-Undang

© Hak cipta milik UIN Suska Riau

State Library University of Sultan Syarif Kasim Riau

1. Dilarang mengutip sebagian atau seluruh karya tulis ini tanpa mencantumkan dan menyebutkan sumber:
 - a. Pengutipan hanya untuk kepentingan pendidikan, penelitian, penulisan karya ilmiah, penyusunan laporan, penulisan kritik atau tinjauan suatu masalah.
 - b. Pengutipan tidak merugikan kepentingan yang wajar UIN Suska Riau.
2. Dilarang mengumumkan dan memperbanyak sebagian atau seluruh karya tulis ini dalam bentuk apapun tanpa izin UIN Suska Riau.

3.	Proses perkuliahan pajak akan membantu ketika berkarir di bidang perpajakan					
4.	Sebelum berkarir di bidang perpajakan perlu mengikuti pelatihan untuk pengembangan berkarir					
5.	Pengetahuan terkait pajak akan sangat bermanfaat dalam berkarir di bidang perpajakan					
MOTIVASI (X2)						
1.	Saya ingin meningkatkan kemampuan berprestasi di dalam pekerjaan					
2.	Saya ingin mendapatkan pekerjaan yang sesuai dengan latar pendidikan					
3.	Saya ingin mendapatkan pengetahuan berkaitan dengan peran dan tanggung jawab yang akan dimiliki ketika berada di tengah-tengah masyarakat					
4.	Saya ingin mendapatkan pekerjaan yang memberikan gaji tambahan (diluar gaji pokok seperti honor) yang tinggi					
5.	Saya ingin meningkatkan keahlian dalam mengaplikasikan pengetahuan perpajakan untuk memecahkan masalah- masalah real dalam kehidupan sehari- hari					
Pertimbangan Pasar Kerja (X3)						
1.	Menurut saya lapangan pekerjaan untuk profesi di bidang perpajakan masih sangat terbuka lebar					
2.	Menurut saya profesi di bidang perpajakan mempunyai masa kerja yang panjang/lama					
3.	Menurut saya profesi dibidang perpajakan memiliki keamanan kerja yang baik di masa depan					
4.	Menurut saya profesi dibidang perpajakancenderung terhindar dari resiko pemutusan hubungan kerja					
5.	Menurut saya profesi dibidang perpajakan termasuk dalam pekerjaan yang fleksibel					
6.	Menurut saya profesi dibidang perpajakan menuntut untuk peningkatan pengetahuan dan pelatihan secara berkala					
7.	Menurut saya profesi dibidang perpajakan memiliki peluang kesempatan kerja lebih tinggi					
8.	Menurut saya profesi di bidang perpajakan lebih memberikan kesempatan untuk berkembang dibidang lain					

LAMPIRAN 2 Tabulasi Responden Kuisisioner

PERSEPSI (X1)

No Responden	Persepsi (X1)					Total X1
	X1.1	X1.2	X1.3	X1.4	X1.5	
1	5	4	5	4	5	23
2	3	4	5	5	5	22
3	3	3	4	5	3	18
4	4	3	5	3	5	20
5	3	4	3	2	4	16
6	4	4	4	5	5	22
7	5	4	5	4	5	23
8	4	3	4	4	5	20
9	3	3	3	4	5	18
10	4	4	4	4	4	20
11	4	4	5	4	4	21
12	4	3	5	5	5	22
13	4	3	5	5	5	22
14	5	4	3	4	5	21
15	5	5	5	5	5	25
16	4	4	5	5	5	23
17	4	4	3	4	4	19
18	4	4	4	4	4	20
19	5	5	5	5	5	25
20	4	3	5	5	5	22
21	5	4	5	5	5	24
22	3	4	3	4	4	18
23	5	3	5	4	5	22
24	5	5	5	5	5	25
25	4	4	4	4	4	20
26	5	5	5	5	5	25
27	5	5	5	4	4	23
28	4	3	4	4	4	19
29	4	5	4	4	4	21
30	4	3	4	4	5	20
31	4	4	4	4	4	20
32	5	3	5	4	5	22
33	4	3	4	5	5	21
34	5	4	3	5	5	22
35	5	4	3	5	4	21

Hak Cipta Dilindungi Undang-Undang

© Hak cipta milik UIN Suska Riau

State Islamic University of Sulthan Syarif Kasim Riau

1. Dilarang mengutip sebagian atau seluruh karya tulis ini tanpa mencantumkan dan menyebutkan sumber:

a. Pengutipan hanya untuk kepentingan pendidikan, penelitian, penulisan karya ilmiah, penyusunan laporan, penulisan kritik atau tinjauan suatu masalah.

b. Pengutipan tidak merugikan kepentingan yang wajar UIN Suska Riau.

2. Dilarang mengumumkan dan memperbanyak sebagian atau seluruh karya tulis ini dalam bentuk apapun tanpa izin UIN Suska Riau.



Hak Cipta Dilindungi Undang-Undang

1. Dilarang mengutip sebagian atau seluruh karya tulis ini tanpa mencantumkan dan menyebutkan sumber:
 - a. Pengutipan hanya untuk kepentingan pendidikan, penelitian, penulisan karya ilmiah, penyusunan laporan, penulisan kritik atau tinjauan suatu masalah.
 - b. Pengutipan tidak merugikan kepentingan yang wajar UIN Suska Riau.
2. Dilarang mengumumkan dan memperbanyak sebagian atau seluruh karya tulis ini dalam bentuk apapun tanpa izin UIN Suska Riau.

36	3	3	4	5	3	18
37	4	5	5	5	4	23
38	4	4	4	4	5	21
39	5	4	4	5	4	22
40	5	5	5	4	5	24
41	4	5	4	4	4	21
42	4	5	5	5	5	24
43	4	2	3	5	4	18
44	3	2	4	4	3	16
45	3	4	1	1	3	12
46	5	4	5	3	5	22
47	4	2	5	5	5	21
48	5	3	5	3	5	21
49	3	2	2	5	5	17
50	4	1	2	4	4	15
51	3	2	3	1	4	13
52	2	1	1	4	4	12
53	4	1	4	5	5	19
54	3	3	2	2	5	15
55	2	4	3	2	4	15
56	2	2	2	1	3	10
57	3	2	2	3	3	13
58	4	3	4	4	4	19
59	3	5	5	3	5	21
60	3	5	5	3	5	21
61	3	5	1	3	4	16
62	5	5	3	3	1	17
63	3	5	5	3	5	21
64	3	3	3	3	3	15
65	3	3	2	3	3	14
66	4	5	4	4	5	22
67	4	4	4	4	5	21
68	3	3	4	4	4	18
69	4	4	4	4	4	20
70	4	4	5	4	5	22
71	4	4	5	4	4	21
72	4	4	4	4	4	20
73	4	4	5	4	4	21
74	3	4	4	4	5	20
75	4	4	4	5	5	22
76	3	4	4	5	4	20



Hak Cipta Dilindungi Undang-Undang

1. Dilarang mengutip sebagian atau seluruh karya tulis ini tanpa mencantumkan dan menyebutkan sumber:
 - a. Pengutipan hanya untuk kepentingan pendidikan, penelitian, penulisan karya ilmiah, penyusunan laporan, penulisan kritik atau tinjauan suatu masalah.
 - b. Pengutipan tidak merugikan kepentingan yang wajar UIN Suska Riau.
2. Dilarang mengumumkan dan memperbanyak sebagian atau seluruh karya tulis ini dalam bentuk apapun tanpa izin UIN Suska Riau.

77	3	4	4	3	4	18
78	3	4	5	4	4	20

MOTIVASI (X2)

No Responden	Motivasi (X2)					Total X2
	X2.1	X2.2	X2.3	X2.4	X2.5	
1	4	3	4	5	4	20
2	3	3	3	2	2	13
3	5	5	4	4	5	23
4	5	5	5	5	5	25
5	5	4	4	5	5	23
6	4	3	5	5	5	22
7	4	5	5	4	5	23
8	5	4	5	4	5	23
9	4	4	4	4	3	19
10	4	4	4	4	4	20
11	5	5	4	4	4	22
12	5	5	5	5	5	25
13	5	5	5	5	5	25
14	4	4	5	4	4	21
15	5	3	5	5	5	23
16	5	4	5	5	4	23
17	4	4	4	4	4	20
18	4	4	4	4	4	20
19	5	5	5	5	5	25
20	5	5	5	5	5	25
21	5	5	4	5	5	24
22	5	4	4	5	4	22
23	5	5	5	5	5	25
24	4	5	4	5	4	22
25	4	4	4	4	4	20
26	5	5	5	4	5	24
27	4	3	4	5	4	20
28	4	2	4	5	4	19
29	4	4	4	4	4	20
30	3	4	4	3	3	17
31	3	5	5	4	4	21
32	4	4	5	3	3	19
33	5	5	4	3	3	20



Hak Cipta Dilindungi Undang-Undang

1. Dilarang mengutip sebagian atau seluruh karya tulis ini tanpa mencantumkan dan menyebutkan sumber:
 - a. Pengutipan hanya untuk kepentingan pendidikan, penelitian, penulisan karya ilmiah, penyusunan laporan, penulisan kritik atau tinjauan suatu masalah.
 - b. Pengutipan tidak merugikan kepentingan yang wajar UIN Suska Riau.
2. Dilarang mengumumkan dan memperbanyak sebagian atau seluruh karya tulis ini dalam bentuk apapun tanpa izin UIN Suska Riau.

34	4	5	4	4	4	21
35	4	3	5	4	5	21
36	4	4	4	3	4	19
37	4	5	5	5	4	23
38	5	5	4	4	4	22
39	4	4	4	4	4	20
40	4	4	4	5	4	21
41	5	5	5	4	4	23
42	5	5	5	5	5	25
43	3	3	2	4	2	14
44	2	4	5	5	3	19
45	2	4	3	3	3	15
46	5	3	5	5	5	23
47	4	5	5	5	3	22
48	5	1	3	5	3	17
49	1	3	5	5	2	16
50	5	3	5	4	2	19
51	4	2	1	2	2	11
52	2	2	3	1	1	9
53	5	5	5	5	2	22
54	5	5	5	4	2	21
55	2	2	2	1	2	9
56	3	1	1	1	1	7
57	3	3	1	1	1	9
58	4	3	4	4	4	19
59	2	1	3	5	3	14
60	5	3	1	3	5	17
61	3	5	3	2	1	14
62	5	5	3	2	3	18
63	3	1	5	5	5	19
64	3	3	3	3	3	15
65	3	3	4	4	3	17
66	3	3	2	4	4	16
67	3	4	4	4	4	19
68	4	4	4	4	4	20
69	3	4	3	4	5	19
70	4	5	4	3	4	20
71	3	4	3	5	4	19
72	3	3	4	4	4	18
73	4	4	5	4	4	21
74	4	5	3	4	4	20



Hak Cipta Dilindungi Undang-Undang

75	4	5	5	4	5	23
76	4	3	4	2	5	18
77	3	3	4	4	4	18
78	2	4	4	3	4	17

PERTIMBANGAN PASAR KERJA (X3)

No Responden	Pertimbangan Pasar Kerja (X3)								Total X3
	X3.1	X3.2	X3.3	X3.4	X3.5	X3.6	X3.7	X3.8	
1	4	4	4	3	4	4	4	4	31
2	3	4	2	3	4	5	4	3	28
3	2	2	4	2	2	3	3	3	21
4	5	5	5	4	5	5	5	3	37
5	5	5	5	3	4	5	5	5	37
6	4	3	3	3	3	5	3	4	28
7	5	4	4	4	4	5	5	4	35
8	4	3	3	3	3	4	3	2	25
9	4	3	3	3	3	4	4	3	27
10	4	4	4	4	4	4	4	4	32
11	3	3	4	3	4	4	4	3	28
12	3	4	4	3	3	4	4	4	29
13	3	4	4	3	3	4	4	4	29
14	4	4	3	3	3	4	3	3	27
15	4	4	4	4	4	4	4	4	32
16	4	4	4	4	4	4	4	4	32
17	4	4	4	4	4	4	4	4	32
18	4	4	4	3	3	3	3	4	28
19	5	5	5	5	5	5	5	5	40
20	3	4	3	3	3	3	3	3	25
21	4	5	4	3	4	4	4	4	32
22	5	5	3	3	2	3	3	4	28
23	5	4	4	4	3	5	4	4	33
24	5	5	4	4	4	4	4	4	34
25	3	3	3	3	3	3	3	3	24
26	5	5	5	5	4	4	4	4	36
27	4	4	4	2	4	4	3	4	29
28	4	3	5	4	4	5	4	4	33
29	4	4	4	3	4	4	3	3	29
30	3	3	4	2	4	4	4	4	28
31	4	4	4	4	4	5	4	4	33

1. Dilarang mengutip sebagian atau seluruh karya tulis ini tanpa mencantumkan dan menyebutkan sumber:
 - a. Pengutipan hanya untuk kepentingan pendidikan, penelitian, penulisan karya ilmiah, penyusunan laporan, penulisan kritik atau tinjauan suatu masalah.
 - b. Pengutipan tidak merugikan kepentingan yang wajar UIN Suska Riau.
2. Dilarang mengumumkan dan memperbanyak sebagian atau seluruh karya tulis ini dalam bentuk apapun tanpa izin UIN Suska Riau.

Hak Cipta Dilindungi Undang-Undang

32	4	3	4	4	4	4	5	4	32
33	5	4	4	4	5	4	5	5	36
34	5	4	3	3	4	3	5	3	30
35	3	4	3	4	4	5	5	5	33
36	3	3	5	5	5	4	4	5	34
37	4	4	5	3	4	3	5	5	33
38	5	5	5	4	4	4	4	4	35
39	4	5	5	5	5	5	4	4	37
40	4	4	4	4	4	4	4	4	32
41	5	4	4	4	4	4	4	5	34
42	4	5	4	4	4	4	4	4	33
43	5	3	4	4	3	4	2	3	28
44	2	5	4	2	2	4	4	2	25
45	2	5	4	4	3	4	2	4	28
46	5	5	5	5	3	4	5	4	36
47	4	4	2	2	2	5	3	2	24
48	3	3	3	3	3	5	2	1	23
49	4	3	3	1	3	5	2	2	23
50	3	2	2	2	1	5	2	3	20
51	3	3	1	2	2	5	4	1	21
52	1	5	5	3	3	2	2	2	23
53	4	4	4	4	4	5	5	4	34
54	2	2	2	1	1	2	2	2	14
55	4	3	3	3	3	3	4	4	27
56	3	2	2	2	1	4	1	3	18
57	1	3	3	2	2	3	4	5	23
58	4	3	3	4	4	4	4	3	29
59	5	3	1	1	5	4	3	3	25
60	3	5	5	3	1	3	5	3	28
61	3	5	5	5	5	3	3	5	34
62	5	5	1	3	3	5	5	3	30
63	4	3	5	5	1	3	3	5	29
64	3	3	3	3	3	3	3	3	24
65	3	4	4	3	4	3	4	3	28
66	4	4	4	4	3	4	3	3	29
67	3	4	4	4	4	4	3	4	30
68	4	4	4	3	4	4	4	4	31
69	4	4	4	2	4	4	4	4	30
70	4	4	3	4	4	4	4	4	31
71	4	4	3	2	4	5	4	4	30
72	4	4	4	4	3	4	4	4	31

© Hak cipta milik UIN Suska Riau

State Islamic University of Sultan Syarif Kasim Riau

1. Dilarang mengutip sebagian atau seluruh karya tulis ini tanpa mencantumkan dan menyebutkan sumber:
 - a. Pengutipan hanya untuk kepentingan pendidikan, penelitian, penulisan karya ilmiah, penyusunan laporan, penulisan kritik atau tinjauan suatu masalah.
 - b. Pengutipan tidak merugikan kepentingan yang wajar UIN Suska Riau.
2. Dilarang mengumumkan dan memperbanyak sebagian atau seluruh karya tulis ini dalam bentuk apapun tanpa izin UIN Suska Riau.



Hak Cipta Dilindungi Undang-Undang

1. Dilarang mengutip sebagian atau seluruh karya tulis ini tanpa mencantumkan dan menyebutkan sumber:
 - a. Pengutipan hanya untuk kepentingan pendidikan, penelitian, penulisan karya ilmiah, penyusunan laporan, penulisan kritik atau tinjauan suatu masalah.
 - b. Pengutipan tidak merugikan kepentingan yang wajar UIN Suska Riau.
2. Dilarang mengumumkan dan memperbanyak sebagian atau seluruh karya tulis ini dalam bentuk apapun tanpa izin UIN Suska Riau.

73	4	3	3	4	4	4	4	4	30
74	4	3	4	4	4	5	4	4	32
75	4	5	4	5	5	4	4	4	35
76	4	2	4	4	4	4	4	3	29
77	4	4	4	4	4	3	3	4	30
78	4	4	3	3	4	4	4	4	30

PENGETAHUAM TENTANG PAJAK (X4)

No Responden	Pengetahuan Ttg Pajak (X4)					Total X4
	X4.1	X4.2	X4.3	X4.4	X4.5	
1	5	3	4	4	4	20
2	3	3	3	3	4	16
3	3	2	4	3	4	16
4	5	3	5	5	5	23
5	4	3	4	4	5	20
6	3	3	5	4	5	20
7	4	3	4	4	4	19
8	5	3	4	4	5	21
9	3	3	4	4	4	18
10	4	3	4	4	5	20
11	4	4	4	4	4	20
12	4	4	5	2	5	20
13	4	4	5	2	5	20
14	2	1	4	4	4	15
15	4	4	4	5	5	22
16	5	3	4	3	4	19
17	4	4	4	4	4	20
18	4	3	4	4	5	20
19	5	5	5	5	5	25
20	3	2	3	3	3	14
21	4	3	5	4	5	21
22	4	3	4	3	4	18
23	5	4	5	4	5	23
24	4	4	5	4	5	22
25	4	4	3	4	4	19
26	5	5	5	5	5	25
27	4	4	4	4	4	20
28	4	3	4	4	4	19
29	4	4	4	2	4	18

Hak Cipta Dilindungi Undang-Undang

© Hak cipta milik UIN Suska Riau

30	4	3	5	4	4	20
31	4	4	4	4	5	21
32	3	3	4	4	4	18
33	4	2	4	4	4	18
34	4	3	4	4	4	19
35	4	5	5	4	5	23
36	4	3	5	4	5	21
37	4	5	4	4	4	21
38	4	3	5	4	4	20
39	4	4	4	4	4	20
40	4	4	4	5	5	22
41	4	4	4	4	4	20
42	4	4	4	4	4	20
43	3	4	3	2	3	15
44	2	4	4	2	3	15
45	3	4	2	3	3	15
46	3	2	4	3	3	15
47	4	4	5	4	5	22
48	5	1	3	1	5	15
49	3	3	3	3	3	15
50	1	2	2	2	1	8
51	3	2	3	3	2	13
52	2	1	2	2	3	10
53	4	3	4	3	4	18
54	4	3	3	3	3	16
55	2	3	3	2	2	12
56	4	4	4	1	4	17
57	2	5	5	5	5	22
58	4	4	4	4	4	20
59	5	3	1	5	3	17
60	4	4	3	4	2	17
61	3	5	3	3	5	19
62	5	3	5	1	3	17
63	3	4	5	3	1	16
64	3	3	3	3	3	15
65	3	2	3	2	3	13
66	4	3	4	4	4	19
67	3	4	4	4	4	19
68	3	3	4	4	4	18
69	4	4	4	4	4	20
70	4	5	4	5	4	22

1. Dilarang mengutip sebagian atau seluruh karya tulis ini tanpa mencantumkan dan menyebutkan sumber:
 - a. Pengutipan hanya untuk kepentingan pendidikan, penelitian, penulisan karya ilmiah, penyusunan laporan, penulisan kritik atau tinjauan suatu masalah.
 - b. Pengutipan tidak merugikan kepentingan yang wajar UIN Suska Riau.
2. Dilarang mengumumkan dan memperbanyak sebagian atau seluruh karya tulis ini dalam bentuk apapun tanpa izin UIN Suska Riau.

Hak Cipta Dilindungi Undang-Undang

71	4	3	4	4	4	19
72	4	4	4	4	4	20
73	4	4	4	4	5	21
74	4	4	4	4	4	20
75	4	5	5	5	4	23
76	4	2	4	3	4	17
77	4	3	4	4	3	18
78	4	2	4	3	4	17

MINAT BERKARIR DIBIDANG PAJAK (Y)

No Responden	Minat Berkarir Dibidang Pajak (Y)										Total Y
	Y.1	Y.2	Y.3	Y.4	Y.5	Y.6	Y.7	Y.8	Y.9	Y.10	
1	4	4	4	4	3	4	4	4	4	4	39
2	3	2	2	3	3	4	4	2	4	3	30
3	3	3	4	4	3	5	3	3	3	5	36
4	3	5	3	4	3	3	3	3	3	5	35
5	4	5	5	5	5	5	5	4	4	4	46
6	4	4	3	3	3	4	4	4	4	3	36
7	4	4	4	4	4	4	4	4	4	5	41
8	3	3	3	4	3	4	4	3	4	3	34
9	3	3	3	4	3	3	3	3	3	3	31
10	4	4	4	4	4	4	4	4	4	4	40
11	4	4	3	4	3	4	4	3	3	5	37
12	4	4	4	4	1	4	5	4	5	4	39
13	4	4	4	4	1	4	5	4	4	4	38
14	3	3	3	3	2	4	3	3	3	3	30
15	5	4	4	4	4	4	4	4	4	3	40
16	4	4	4	4	4	4	4	4	4	4	40
17	3	4	4	4	4	4	4	4	4	4	39
18	4	4	4	4	3	5	5	3	5	5	42
19	5	5	5	5	5	5	5	5	5	5	50
20	3	2	3	4	3	4	4	3	4	4	34
21	4	4	4	4	3	5	5	3	5	5	42
22	4	3	3	3	3	3	4	3	3	3	32
23	5	5	4	5	5	5	5	4	5	5	48
24	5	4	5	4	4	4	4	4	5	5	44
25	3	3	4	3	3	3	4	3	4	3	33
26	5	5	5	5	5	5	5	5	5	5	50
27	4	3	4	4	4	4	3	3	4	4	37

1. Dilarang mengutip sebagian atau seluruh karya tulis ini tanpa mencantumkan dan menyebutkan sumber:
 - a. Pengutipan hanya untuk kepentingan pendidikan, penelitian, penulisan karya ilmiah, penyusunan laporan, penulisan kritik atau tinjauan suatu masalah.
 - b. Pengutipan tidak merugikan kepentingan yang wajar UIN Suska Riau.
2. Dilarang mengumumkan dan memperbanyak sebagian atau seluruh karya tulis ini dalam bentuk apapun tanpa izin UIN Suska Riau.

Hak Cipta Dilindungi Undang-Undang

1. Dilarang mengutip sebagian atau seluruh karya tulis ini tanpa mencantumkan dan menyebutkan sumber:
 - a. Pengutipan hanya untuk kepentingan pendidikan, penelitian, penulisan karya ilmiah, penyusunan laporan, penulisan kritik atau tinjauan suatu masalah.
 - b. Pengutipan tidak merugikan kepentingan yang wajar UIN Suska Riau.
2. Dilarang mengumumkan dan memperbanyak sebagian atau seluruh karya tulis ini dalam bentuk apapun tanpa izin UIN Suska Riau.

28	4	4	4	4	4	4	4	4	4	4	40
29	4	3	4	4	3	4	4	4	4	4	38
30	4	3	4	4	3	5	4	3	4	4	38
31	4	4	4	4	4	5	4	4	4	5	42
32	4	3	4	4	3	4	3	3	4	4	36
33	4	5	5	5	3	4	3	4	4	4	41
34	3	5	3	4	4	5	3	4	4	4	39
35	4	5	5	5	4	5	4	5	4	4	45
36	4	4	4	4	4	3	5	4	4	5	41
37	4	5	5	5	5	5	5	4	4	4	46
38	4	4	3	4	4	4	4	3	4	4	38
39	5	5	4	4	4	5	4	4	4	4	43
40	4	4	4	5	4	4	4	4	4	5	42
41	4	4	4	4	5	4	5	4	4	4	42
42	4	4	4	4	5	5	4	5	4	5	44
43	3	4	2	4	2	4	1	5	3	3	31
44	4	4	4	3	4	4	3	2	3	3	34
45	3	3	4	3	4	4	4	5	5	5	40
46	4	5	5	3	3	5	4	3	3	3	38
47	4	4	3	2	3	4	3	4	2	5	34
48	3	4	3	5	1	5	3	5	1	3	33
49	2	1	4	4	3	3	2	3	2	3	27
50	3	2	3	3	2	4	3	2	2	2	26
51	1	1	1	4	4	3	2	1	1	2	20
52	2	2	4	3	5	5	4	4	4	3	36
53	4	5	4	5	4	5	4	5	4	5	45
54	2	2	3	2	2	2	2	2	3	4	24
55	3	3	2	2	2	2	3	3	2	3	25
56	2	1	1	1	2	3	5	5	5	4	29
57	3	3	3	3	2	3	3	2	2	2	26
58	4	4	4	5	5	5	5	4	4	5	45
59	3	5	5	5	3	3	5	1	3	5	38
60	5	3	1	5	3	3	4	5	3	3	35
61	5	1	3	1	5	5	3	3	5	4	35
62	5	3	4	4	5	3	3	5	3	1	36
63	2	5	5	3	3	5	3	5	5	5	41
64	3	3	3	3	3	3	3	3	3	3	30
65	4	4	4	4	4	3	4	4	3	3	37
66	4	4	4	4	3	4	5	4	4	4	40
67	4	4	3	4	4	4	4	4	4	4	39
68	4	4	4	4	3	4	4	4	4	4	39

69	4	4	4	4	4	4	4	4	3	4	4	39
70	4	4	4	4	5	4	4	4	4	4	4	41
71	5	4	4	4	4	4	4	4	4	4	4	41
72	4	4	4	4	4	5	4	3	4	4	4	40
73	4	4	3	4	4	5	4	4	4	4	4	40
74	4	4	4	4	4	5	4	4	4	4	4	41
75	5	4	5	5	4	3	4	4	4	4	3	41
76	4	4	4	5	4	4	4	4	4	5	4	42
77	4	4	4	4	3	4	2	4	4	4	3	36
78	3	4	4	4	4	4	4	4	4	3	4	38

Hak Cipta Dilindungi Undang-Undang

1. Dilarang mengutip sebagian atau seluruh karya tulis ini tanpa mencantumkan dan menyebutkan sumber:
 - a. Pengutipan hanya untuk kepentingan pendidikan, penelitian, penulisan karya ilmiah, penyusunan laporan, penulisan kritik atau tinjauan suatu masalah.
 - b. Pengutipan tidak merugikan kepentingan yang wajar UIN Suska Riau.
2. Dilarang mengumumkan dan memperbanyak sebagian atau seluruh karya tulis ini dalam bentuk apapun tanpa izin UIN Suska Riau.



1. Dilarang mengutip sebagian atau seluruh karya tulis ini tanpa mencantumkan dan menyebutkan sumber:
 - a. Pengutipan hanya untuk kepentingan pendidikan, penelitian, penulisan karya ilmiah, penyusunan laporan, penulisan kritik atau tinjauan suatu masalah.
 - b. Pengutipan tidak merugikan kepentingan yang wajar UIN Suska Riau.
2. Dilarang mengumumkan dan memperbanyak sebagian atau seluruh karya tulis ini dalam bentuk apapun tanpa izin UIN Suska Riau.

LAMPIRAN 3 UJI STATISTIK DESKRIPTIF

Descriptive Statistics					
	N	Minimum	Maximum	Mean	Std. Deviation
Persepsi	78	10	25	19.82	3.258
Motivasi	78	7	25	19.51	4.009
Pertimbangan Pasar Kerja	78	14	40	29.53	4.731
Pengetahuan Tentang Pajak	78	8	25	18.60	3.151
Minat Berkarir Dibidang Perpajakan	78	20	50	37.69	5.847
Valid N (listwise)	78				

LAMPIRAN 4 UJI VALIDITAS

PERSEPSI (X1)

		Correlations					
		X1.1	X1.2	X1.3	X1.4	X1.5	Total_X1
X1.1	Pearson Correlation	1	.330**	.500**	.443**	.328**	.736**
	Sig. (2-tailed)		.003	.000	.000	.003	.000
	N	78	78	78	78	78	78
X1.2	Pearson Correlation	.330**	1	.391**	.068	.120	.579**
	Sig. (2-tailed)	.003		.000	.555	.296	.000
	N	78	78	78	78	78	78
X1.3	Pearson Correlation	.500**	.391**	1	.440**	.476**	.833**
	Sig. (2-tailed)	.000	.000		.000	.000	.000
	N	78	78	78	78	78	78
X1.4	Pearson Correlation	.443**	.068	.440**	1	.351**	.669**
	Sig. (2-tailed)	.000	.555	.000		.002	.000
	N	78	78	78	78	78	78
X1.5	Pearson Correlation	.328**	.120	.476**	.351**	1	.624**
	Sig. (2-tailed)	.003	.296	.000	.002		.000
	N	78	78	78	78	78	78
Total_X1	Pearson Correlation	.736**	.579**	.833**	.669**	.624**	1
	Sig. (2-tailed)	.000	.000	.000	.000	.000	
	N	78	78	78	78	78	78

** Correlation is significant at the 0.01 level (2-tailed).

MOTIVASI (X2)

Correlations

		X2.1	X2.2	X2.3	X2.4	X2.5	Total_X2
X2.1	Pearson Correlation	1	.451**	.358**	.358**	.478**	.699**
	Sig. (2-tailed)		.000	.001	.001	.000	.000
	N	78	78	78	78	78	78
X2.2	Pearson Correlation	.451**	1	.467**	.238*	.332**	.673**
	Sig. (2-tailed)	.000		.000	.035	.003	.000
	N	78	78	78	78	78	78
X2.3	Pearson Correlation	.358**	.467**	1	.630**	.496**	.797**
	Sig. (2-tailed)	.001	.000		.000	.000	.000
	N	78	78	78	78	78	78
X2.4	Pearson Correlation	.358**	.238*	.630**	1	.580**	.760**
	Sig. (2-tailed)	.001	.035	.000		.000	.000
	N	78	78	78	78	78	78
X2.5	Pearson Correlation	.478**	.332**	.496**	.580**	1	.782**
	Sig. (2-tailed)	.000	.003	.000	.000		.000
	N	78	78	78	78	78	78
Total_X2	Pearson Correlation	.699**	.673**	.797**	.760**	.782**	1
	Sig. (2-tailed)	.000	.000	.000	.000	.000	
	N	78	78	78	78	78	78

** Correlation is significant at the 0.01 level (2-tailed).

* Correlation is significant at the 0.05 level (2-tailed).

1. Dilarang mengutip sebagian atau seluruh karya tulis ini tanpa mencantumkan dan menyebutkan sumber:
 - a. Pengutipan hanya untuk kepentingan pendidikan, penelitian, penulisan karya ilmiah, penyusunan laporan, penulisan kritik atau tinjauan suatu masalah.
 - b. Pengutipan tidak merugikan kepentingan yang wajar UIN Suska Riau.
2. Dilarang mengumumkan dan memperbanyak sebagian atau seluruh karya tulis ini dalam bentuk apapun tanpa izin UIN Suska Riau.

PERTIMBANGAN PASAR KERJA (X3)

Correlations

		X3.1	X3.2	X3.3	X3.4	X3.5	X3.6	X3.7	X3.8	Total_X3
X3.1	Pearson Correlation	1	.286*	.118	.358**	.421**	.383**	.403*	.284*	.624**
	Sig. (2-tailed)		.011	.304	.001	.000	.001	.000	.012	.000
	N	78	78	78	78	78	78	78	78	78
X3.2	Pearson Correlation	.286*	1	.436*	.396**	.352**	.064	.394*	.289*	.623**
	Sig. (2-tailed)	.011		.000	.000	.002	.577	.000	.010	.000
	N	78	78	78	78	78	78	78	78	78
X3.3	Pearson Correlation	.118	.436*	1	.609**	.356**	-.120	.302*	.507**	.643**
	Sig. (2-tailed)	.304	.000		.000	.001	.296	.007	.000	.000
	N	78	78	78	78	78	78	78	78	78
X3.4	Pearson Correlation	.358**	.396**	.609**	1	.467**	.118	.368**	.522**	.760**
	Sig. (2-tailed)	.001	.000	.000		.000	.304	.001	.000	.000
	N	78	78	78	78	78	78	78	78	78
X3.5	Pearson Correlation	.421**	.352**	.356**	.467**	1	.269*	.473*	.434*	.742**
	Sig. (2-tailed)	.000	.002	.001	.000		.017	.000	.000	.000
	N	78	78	78	78	78	78	78	78	78
X3.6	Pearson Correlation	.383**	.064	-.120	.118	.269*	1	.258*	.007	.351**
	Sig. (2-tailed)	.001	.577	.296	.304	.017		.023	.950	.002
	N	78	78	78	78	78	78	78	78	78
X3.7	Pearson Correlation	.403*	.394*	.302*	.368**	.473*	.258*	1	.449**	.703**
	Sig. (2-tailed)	.000	.000	.007	.001	.000	.023		.000	.000
	N	78	78	78	78	78	78	78	78	78
X3.8	Pearson Correlation	.284*	.289*	.507**	.522**	.434**	.007	.449**	1	.688**
	Sig. (2-tailed)	.012	.010	.000	.000	.000	.950	.000		.000
	N	78	78	78	78	78	78	78	78	78

Hak Cipta Dilindungi Undang-Undang

1. Dilarang mengutip sebagian atau seluruh karya tulis ini tanpa mencantumkan dan menyebutkan sumber:

- a. Pengutipan hanya untuk kepentingan pendidikan, penelitian, penulisan karya ilmiah, penyusunan laporan, penulisan kritik atau tinjauan suatu masalah.
 - b. Pengutipan tidak merugikan kepentingan yang wajar UIN Suska Riau.
2. Dilarang mengumumkan dan memperbanyak sebagian atau seluruh karya tulis ini dalam bentuk apapun tanpa izin UIN Suska Riau.



Hak Cipta Dilindungi Undang-Undang

1. Dilarang mengutip sebagian atau seluruh karya tulis ini tanpa mencantumkan dan menyebutkan sumber:
 - a. Pengutipan hanya untuk kepentingan pendidikan, penelitian, penulisan karya ilmiah, penyusunan laporan, penulisan kritik atau tinjauan suatu masalah.
 - b. Pengutipan tidak merugikan kepentingan yang wajar UIN Suska Riau.
2. Dilarang mengumumkan dan memperbanyak sebagian atau seluruh karya tulis ini dalam bentuk apapun tanpa izin UIN Suska Riau.

Total_X3	Pearson Correlation	.624**	.623*	.643*	.760**	.742**	.351**	.703*	.688**	1
	Sig. (2-tailed)	.000	.000	.000	.000	.000	.002	.000	.000	
	N	78	78	78	78	78	78	78	78	78

*. Correlation is significant at the 0.05 level (2-tailed).

** Correlation is significant at the 0.01 level (2-tailed).

PENGETAHUAN TENTANG PAJAK (X4)

Correlations

		X4.1	X4.2	X4.3	X4.4	X4.5	Total_X4
X4.1	Pearson Correlation	1	.242	.350**	.300**	.492**	.659**
	Sig. (2-tailed)		.033	.002	.008	.000	.000
	N	78	78	78	78	78	78
X4.2	Pearson Correlation	.242	1	.356**	.386**	.290**	.663**
	Sig. (2-tailed)	.033		.001	.000	.010	.000
	N	78	78	78	78	78	78
X4.3	Pearson Correlation	.350**	.356**	1	.297**	.546**	.711**
	Sig. (2-tailed)	.002	.001		.008	.000	.000
	N	78	78	78	78	78	78
X4.4	Pearson Correlation	.300**	.386**	.297**	1	.405**	.700**
	Sig. (2-tailed)	.008	.000	.008		.000	.000
	N	78	78	78	78	78	78
X4.5	Pearson Correlation	.492**	.290**	.546**	.405**	1	.776**
	Sig. (2-tailed)	.000	.010	.000	.000		.000
	N	78	78	78	78	78	78
Total_X4	Pearson Correlation	.659**	.663**	.711**	.700**	.776**	1
	Sig. (2-tailed)	.000	.000	.000	.000	.000	
	N	78	78	78	78	78	78

*. Correlation is significant at the 0.05 level (2-tailed).

** Correlation is significant at the 0.01 level (2-tailed).

MINAT BERKARIR DIBIDANG PAJAK (Y)

Correlations

		Y.1	Y.2	Y.3	Y.4	Y.5	Y.6	Y.7	Y.8	Y.9	Y.10	Total _Y
Y.1	Pearson Correlation	1	.487**	.413*	.369*	.406*	.308*	.427**	.378**	.432**	.222	.674**
	Sig. (2-tailed)		.000	.000	.001	.000	.006	.000	.001	.000	.050	.000
	N	78	78	78	78	78	78	78	78	78	78	78
Y.2	Pearson Correlation	.487**	1	.599**	.583*	.251*	.422**	.374**	.397**	.287*	.455**	.747**
	Sig. (2-tailed)	.000		.000	.000	.027	.000	.001	.000	.011	.000	.000
	N	78	78	78	78	78	78	78	78	78	78	78
Y.3	Pearson Correlation	.413**	.599**	1	.455*	.391*	.417*	.372**	.228*	.424**	.382**	.716**
	Sig. (2-tailed)	.000	.000		.000	.000	.000	.001	.044	.000	.001	.000
	N	78	78	78	78	78	78	78	78	78	78	78
Y.4	Pearson Correlation	.369**	.583**	.455**	1	.308*	.304*	.307**	.278*	.127	.237*	.605**
	Sig. (2-tailed)	.001	.000	.000		.006	.007	.006	.014	.270	.036	.000
	N	78	78	78	78	78	78	78	78	78	78	78
Y.5	Pearson Correlation	.406**	.251*	.391*	.308*	1	.361*	.296**	.251*	.373**	.247*	.600**
	Sig. (2-tailed)	.000	.027	.000	.006		.001	.008	.027	.001	.029	.000
	N	78	78	78	78	78	78	78	78	78	78	78
Y.6	Pearson Correlation	.308**	.422**	.417*	.304*	.361*	1	.312**	.343**	.437**	.427**	.649**
	Sig. (2-tailed)	.006	.000	.000	.007	.001		.005	.002	.000	.000	.000
	N	78	78	78	78	78	78	78	78	78	78	78
Y.7	Pearson Correlation	.427**	.374**	.372*	.307*	.296*	.312*	1	.242*	.575**	.457**	.659**
	Sig. (2-tailed)	.000	.001	.001	.006	.008	.005		.033	.000	.000	.000
	N	78	78	78	78	78	78	78	78	78	78	78

Hak Cipta Dilindungi Undang-Undang

1. Dilarang mengutip sebagian atau seluruh karya tulis ini tanpa mencantumkan dan menyebutkan sumber:

- a. Pengutipan hanya untuk kepentingan pendidikan, penelitian, penulisan karya ilmiah, penyusunan laporan, penulisan kritik atau tinjauan suatu masalah.
 - b. Pengutipan tidak merugikan kepentingan yang wajar UIN Suska Riau.
2. Dilarang mengumumkan dan memperbanyak sebagian atau seluruh karya tulis ini dalam bentuk apapun tanpa izin UIN Suska Riau.

Hak Cipta Dilindungi Undang-Undang

1. Dilarang mengutip sebagian atau seluruh karya tulis ini tanpa mencantumkan dan menyebutkan sumber:
 - a. Pengutipan hanya untuk kepentingan pendidikan, penelitian, penulisan karya ilmiah, penyusunan laporan, penulisan kritik atau tinjauan suatu masalah.
 - b. Pengutipan tidak merugikan kepentingan yang wajar UIN Suska Riau.
2. Dilarang mengumumkan dan memperbanyak sebagian atau seluruh karya tulis ini dalam bentuk apapun tanpa izin UIN Suska Riau.

Y.8	Pearson Correlation	.378**	.397**	.228	.278	.251	.343*	.242	1	.408**	.260	.578**
	Sig. (2-tailed)	.001	.000	.044	.014	.027	.002	.033		.000	.022	.000
	N	78	78	78	78	78	78	78	78	78	78	78
Y.9	Pearson Correlation	.432**	.287*	.424*	.127	.373*	.437*	.575**	.408**	1	.541**	.697**
	Sig. (2-tailed)	.000	.011	.000	.270	.001	.000	.000	.000		.000	.000
	N	78	78	78	78	78	78	78	78	78	78	78
Y.10	Pearson Correlation	.222	.455**	.382*	.237	.247	.427*	.457**	.260	.541**	1	.642**
	Sig. (2-tailed)	.050	.000	.001	.036	.029	.000	.000	.022	.000		.000
	N	78	78	78	78	78	78	78	78	78	78	78
Total_Y	Pearson Correlation	.674**	.747**	.716*	.605*	.600*	.649*	.659**	.578**	.697**	.642**	1
	Sig. (2-tailed)	.000	.000	.000	.000	.000	.000	.000	.000	.000	.000	
	N	78	78	78	78	78	78	78	78	78	78	78

** . Correlation is significant at the 0.01 level (2-tailed).

* . Correlation is significant at the 0.05 level (2-tailed).

LAMPIRAN 5 HASIL Uji RELIABILITAS

PERSEPSI (X1)

Case Processing Summary

		N	%
Cases	Valid	78	100.0
	Excluded ^a	0	.0
	Total	78	100.0

Reliability Statistics

Cronbach's Alpha	N of Items
.719	5

a. Listwise deletion based on all variables in the procedure.

1. Dilarang mengutip sebagian atau seluruh karya tulis ini tanpa mencantumkan dan menyebutkan sumber:
 a. Pengutipan hanya untuk kepentingan pendidikan, penelitian, penulisan karya ilmiah, penyusunan laporan, penulisan kritik atau tinjauan suatu masalah.
 b. Pengutipan tidak merugikan kepentingan yang wajar UIN Suska Riau.

2. Dilarang mengumumkan dan memperbanyak sebagian atau seluruh karya tulis ini dalam bentuk apapun tanpa izin UIN Suska Riau.

MOTIVASI (X2)

Case Processing Summary

		N	%
Cases	Valid	78	100.0
	Excluded ^a	0	.0
	Total	78	100.0

a. Listwise deletion based on all variables in the procedure.

Reliability Statistics

Cronbach's	
Alpha	N of Items
.796	5

PERTIMBANGAN PASAR KERJA (X3)

Case Processing Summary

		N	%
Cases	Valid	78	100.0
	Excluded ^a	0	.0
	Total	78	100.0

a. Listwise deletion based on all variables in the procedure.

Reliability Statistics

Cronbach's	
Alpha	N of Items
.803	8

PENGETAHUAN TENTANG PAJAK (X4)

Case Processing Summary

		N	%
Cases	Valid	78	100.0
	Excluded ^a	0	.0
	Total	78	100.0

a. Listwise deletion based on all variables in the procedure.

Reliability Statistics

Cronbach's	
Alpha	N of Items
.740	5

MINAT BERKARIR DIBIDANG PAJAK (Y)

Case Processing Summary

		N	%
Cases	Valid	78	100.0
	Excluded ^a	0	.0
	Total	78	100.0

a. Listwise deletion based on all variables in the procedure.

Reliability Statistics

Cronbach's	
Alpha	N of Items
.853	10

Hak Cipta Dilindungi Undang-Undang

1. Dilarang mengutip sebagian atau seluruh karya tulis ini tanpa mencantumkan dan menyebutkan sumber:
 - a. Pengutipan hanya untuk kepentingan pendidikan, penelitian, penulisan karya ilmiah, penyusunan laporan, penulisan kritik atau tinjauan suatu masalah.
 - b. Pengutipan tidak merugikan kepentingan yang wajar UIN Suska Riau.
2. Dilarang mengumumkan dan memperbanyak sebagian atau seluruh karya tulis ini dalam bentuk apapun tanpa izin UIN Suska Riau.

LAMPIRAN 6 HASIL Uji ASUMSI KLASIK

HASIL Uji MULTIKOLINEARITAS

Model		Coefficients ^a					Collinearity Statistics	
		Unstandardized Coefficients		Standardized Coefficients		T	Sig.	Tolerance
	B	Std. Error	Beta					
1	(Constant)	4.702	2.879		1.633	.107		
	Persepsi	.112	.190	.062	.591	.556	.417	2.401
	Motivasi	.215	.142	.147	1.513	.135	.490	2.039
	Pertimbangan Pasar Kerja	.665	.112	.538	5.945	.000	.568	1.762
	Pengetahuan Tentang Pajak	.373	.173	.201	2.156	.034	.537	1.863

a. Dependent Variable: Minat Berkarir Dibidang Pajak

HASIL Uji NORMALITAS

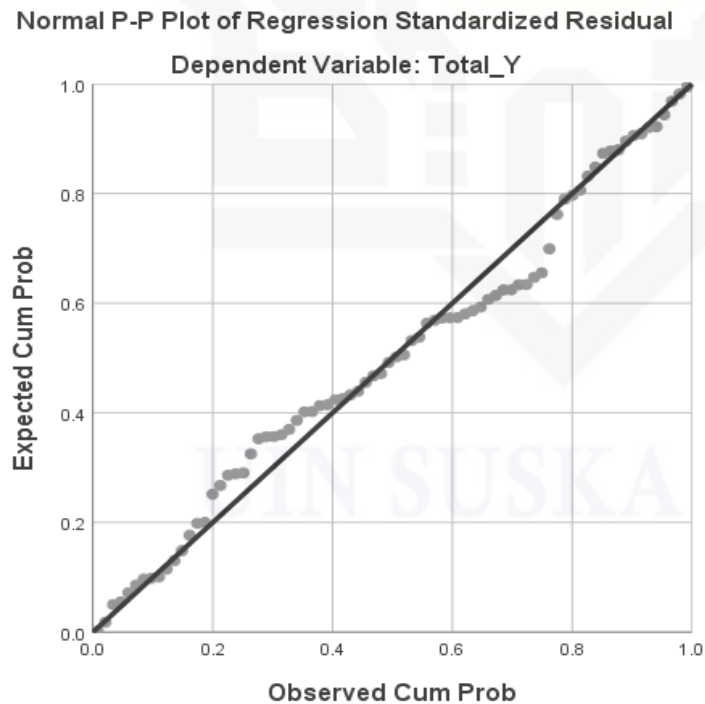

Hak Cipta Dilindungi Undang-Undang

1. Dilarang mengutip sebagian atau seluruh karya tulis ini tanpa mencantumkan dan menyebutkan sumber:
 - a. Pengutipan hanya untuk kepentingan pendidikan, penelitian, penulisan karya ilmiah, penyusunan laporan, penulisan kritik atau tinjauan suatu masalah.
 - b. Pengutipan tidak merugikan kepentingan yang wajar UIN Suska Riau.
2. Dilarang mengumumkan dan memperbanyak sebagian atau seluruh karya tulis ini dalam bentuk apapun tanpa izin UIN Suska Riau.

One-Sample Kolmogorov-Smirnov Test

		Unstandardized Residual
N		78
Normal Parameters ^{a,b}	Mean	.0000000
	Std. Deviation	3.48410393
Most Extreme Differences	Absolute	.090
	Positive	.090
	Negative	-.056
Test Statistic		.090
Asymp. Sig. (2-tailed)		.182 ^c

- a. Test distribution is Normal.
- b. Calculated from data.
- c. Lilliefors Significance Correction.

HASIL UJI HETEROSKEDASTISITAS

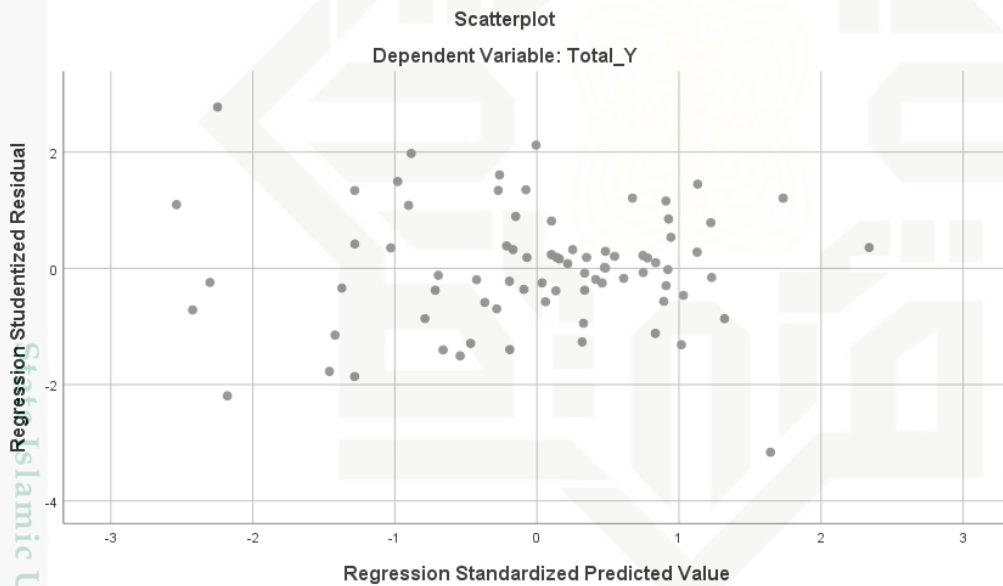

LAMPIRAN 7

HASIL UJI REGRESI LINEAR BERGANDA

HASIL UJI HIPOTESIS

Uji R

Model Summary

Model	R	R Square	Adjusted R Square	Std. Error of the Estimate
1	.813 ^a	.660	.642	3.500

a. Predictors: (Constant), Pengetahuan ttg Pajak, Motivasi, Pertimbangan Pasar kerja, Persepsi

Uji F

ANOVA^a

Model		Sum of Squares	Df	Mean Square	F	Sig.
1	Regression	1738.336	4	434.584	35.475	.000 ^b
	Residual	894.279	73	12.250		
	Total	2632.615	77			

a. Dependent Variable: Minat Berkarir Dibidang pajak

b. Predictors: (Constant), Pengetahuan ttg Pajak, Motivasi, Pertimbangan Pasar kerja, Persepsi

Uji T

Coefficients^a

Model		Unstandardized Coefficients		Standardized Coefficients	t	Sig.
		B	Std. Error	Beta		
1	(Constant)	4.702	2.879		1.633	.107
	Persepsi	.112	.190	.062	.591	.556
	Motivasi	.215	.142	.147	1.513	.135
	Pertimbangan Pasar kerja	.665	.112	.538	5.945	.000
	Pengetahuan ttg Pajak	.373	.173	.201	2.156	.034

a. Dependent Variable: Minat Berkarir Dibidang pajak

Hak Cipta Dilindungi Undang-Undang

1. Dilarang mengutip sebagian atau seluruh karya tulis ini tanpa mencantumkan dan menyebutkan sumber:
 - a. Pengutipan hanya untuk kepentingan pendidikan, penelitian, penulisan karya ilmiah, penyusunan laporan, penulisan kritik atau tinjauan suatu masalah.
 - b. Pengutipan tidak merugikan kepentingan yang wajar UIN Suska Riau.
2. Dilarang mengumumkan dan memperbanyak sebagian atau seluruh karya tulis ini dalam bentuk apapun tanpa izin UIN Suska Riau.

KEMENTERIAN AGAMA
UIN SUSKA RIAU
FAKULTAS EKONOMI DAN ILMU SOSIAL

LEMBAR DISPOSISI	
Indeks Berkas : Kode :	1085 13 Desember 2021
Hal : Izin Penelitian Tanggal Surat : 13 Desember 2021 Asal : Aysah Salsa Bila	Nomor : 905
Tanggal Penyelesaian : 13 Desember 2021	Sifat:
I. DEKAN K. O. p. n. i. z. i. z.	Diteruskan Kepada : 1. K. O. p. n. i. z. i. z. 13/12/21 2. K. O. p. n. i. z. i. z. 12/12/21 3. 4. 5. 6.
II. WADEK / KET.JUR / KABAG. TU.	10. unum Susthan 1/12/21 12/12/21
Sesudah digunakan harap segera dikembalikan Kepada : Tanggal :	70. K. O. p. n. i. z. i. z. 13/12/21

RIWAYAT HIDUP PENULIS



Aysah Salsa Billa lahir di Koto Tuo, Kecamatan XIII Koto Kampar, Kabupaten Kampar, Provinsi Riau pada tanggal 21 November 1999. Anak ketiga dari pasangan ayahanda Saripuddin (Alm) dan ibunda Apridayati,S.Pd . Pada tahun 2007 penulis memasuki jenjang pendidikan SDN 013 Koto Tuo. Penulis melanjutkan pendidikan ke SMPN 2 XIII Koto Kampar pada tahun 2013. Penulis kemudian melanjutkan pendidikan ke SMAN 1 XIII Koto Tuo dan lulus pada tahun 2018. Pada tahun 2018 penulis melanjutkan pendidikan ke jenjang perkuliahan dan lulus pada PRODI S1 Akuntansi Universitas Islam Sultan Syarif Kasim Riau pada Jalur PBUD. Kemudian pada tahun 2021 penulis melaksanakan PKL di Kantor Camat Kecamatan XIII Koto Kampar dan melaksanakan KKN di desa Koto Tuo Barat, Kecamatan XIII Koto Kampar, Kabupaten Kampar, Provinsi Riau. Penulis dinyatakan lulus pada tahun 2022 dan penulis telah menyelesaikan tugas akhir dengan judul skripsi “ Pengaruh Persepsi, Motivasi, Pertimbangan Pasar Kerja Dan Pengetahuan Tentang Pajak Terhadap Minat Mahasiswa Program Studi Akuntansi Untuk Berkarir Dibidang Pajak (Studi Empiris Mahasiswa Akauntansi UIN Sultan Syarif Kasim Riau) ” dibawah bimbingan ibu Anna Nurlita,SE,M.Si dan memperoleh gelar Sarjana Akuntansi (S.Ak).

Hak Cipta Dilindungi Undang-Undang

1. Dilarang mengutip sebagian atau seluruh karya tulis ini tanpa mencantumkan dan menyebutkan sumber:
 - a. Pengutipan hanya untuk kepentingan pendidikan, penelitian, penulisan karya ilmiah, penyusunan laporan, penulisan kritik atau tinjauan suatu masalah.
 - b. Pengutipan tidak merugikan kepentingan yang wajar UIN Suska Riau.
2. Dilarang mengumumkan dan memperbanyak sebagian atau seluruh karya tulis ini dalam bentuk apapun tanpa izin UIN Suska Riau.

Selama kuliah penulis aktif menjadi mahasiswa UIN Sultan Syarif Kasim Riau, selama ini penulis selalu membawa motto dalam hidup “ **Jika Orang Lain Bisa, Kenapa Saya tidak, Tak Ada Yang Tak Mungkin Jika Kita Berusaha**” dan itulah alasan menjadi semangat dalam menyelesaikan skripsi ini dengan harapan skripsi ini dapat memberikan pembelajaran bagi pembaca dan sebagai pintu untuk membuka kehidupan kedepannya dan berkarya didalamnya.

Hak Cipta Dilindungi Undang-Undang

1. Dilarang mengutip sebagian atau seluruh karya tulis ini tanpa mencantumkan dan menyebutkan sumber:
 - a. Pengutipan hanya untuk kepentingan pendidikan, penelitian, penulisan karya ilmiah, penyusunan laporan, penulisan kritik atau tinjauan suatu masalah.
 - b. Pengutipan tidak merugikan kepentingan yang wajar UIN Suska Riau.
2. Dilarang mengumumkan dan memperbanyak sebagian atau seluruh karya tulis ini dalam bentuk apapun tanpa izin UIN Suska Riau.





© Hak cipta milik UIN Suska Riau

State Islamic University of Sultan Syarif Kasim Riau

Hak Cipta Dilindungi Undang-Undang

1. Dilarang mengutip sebagian atau seluruh karya tulis ini tanpa mencantumkan dan menyebutkan sumber:
 - a. Pengutipan hanya untuk kepentingan pendidikan, penelitian, penulisan karya ilmiah, penyusunan laporan, penulisan kritik atau tinjauan suatu masalah.
 - b. Pengutipan tidak merugikan kepentingan yang wajar UIN Suska Riau.
2. Dilarang mengumumkan dan memperbanyak sebagian atau seluruh karya tulis ini dalam bentuk apapun tanpa izin UIN Suska Riau.



UIN SUSKA RIAU